

МІЖНАРОДНИЙ ГУМАНІТАРНИЙ УНІВЕРСИТЕТ  
ПІВДЕННИЙ РЕГІОНАЛЬНИЙ ЦЕНТР  
НАЦІОНАЛЬНОЇ АКАДЕМІЇ ПРАВОВИХ НАУК УКРАЇНИ



МАТЕРІАЛИ  
ІХ ВСЕУКРАЇНСЬКОЇ НАУКОВО-ПРАКТИЧНОЇ  
КОНФЕРЕНЦІЇ СТУДЕНТІВ, АСПІРАНТІВ  
ТА МОЛОДИХ УЧЕНИХ

**«ГУМАНІТАРНИЙ І ІННОВАЦІЙНИЙ  
РАКУРС ПРОФЕСІЙНОЇ МАЙСТЕРНОСТІ:  
ПОШУКИ МОЛОДИХ ВЧЕНИХ»**

*15 грудня 2023 року  
м. Одеса, Україна*

## ОРГАНІЗАЦІЙНИЙ КОМІТЕТ КОНФЕРЕНЦІЇ:

**Голова:**

**К.В. Громошенко** – д.ю.н., професор, ректор Міжнародного гуманітарного університету.

**Перший заступник голови:**

**В.О. Лефтеров** – д.психол.н., професор, перший проректор Міжнародного гуманітарного університету.

**Заступник голови:**

**В.Б. Бедан** – к.психол.н., доцент, начальник відділу аспірантури та науково-дослідної роботи Міжнародного гуманітарного університету.

**Члени оргкомітету:**

**Є.Л. Стрельцов** – д.ю.н., професор, член-кореспондент НАПрН України, вчений секретар Південного регіонального центру НАПрН України, Заслужений діяч науки і техніки України;

**О.О. Тарабрін** – заслужений діяч науки і техніки України, д. мед. н., професор, завідувач кафедри анестезіології, інтенсивної терапії та медицини невідкладних станів Міжнародного гуманітарного університету;

**Д.Г. Манько** – д.ю.н., доцент, завідувач кафедри державно-правових дисциплін факультету права та економіки Міжнародного гуманітарного університету;

**Н.М. Шкворченко** – д.філол.н., доцент, завідувач кафедри романо-германської філології та методики викладання іноземних мов Міжнародного гуманітарного університету;

**І.В. Стрелковська** – д.м.н., професор, декан факультету кібербезпеки, програмної інженерії та комп'ютерних наук Міжнародного гуманітарного університету;

**О.О. Тарабрін** – д.м.н., професор, завідувач кафедри анестезіології інтенсивної терапії та медицини невідкладних станів Міжнародного гуманітарного університету;

**О.В. Дишкантюк** – к.е.н., доцент, декан факультету менеджменту, готельно-ресторанної справи та туризму Міжнародного гуманітарного університету;

**В.Н. Кукушкін** – декан факультету медицини та громадського здоров'я Міжнародного гуманітарного університету;

**Н.В. Кравець** – декан факультету мистецтва та дизайну Міжнародного гуманітарного університету;

**Ю.В. Шарпановська** – директор Фахового коледжу Міжнародного гуманітарного університету.

### Гуманітарний і інноваційний ракурс професійної майстерності: пошуки

Г94

**молодих вчених:** ІХ Всеукраїнська науково-практична конференція студентів, аспірантів та молодих учених, 15 грудня 2023 року, м. Одеса. Львів – Торунь : Liha-Pres, 2023. 448 с.

ISBN 978-966-397-357-9

До збірника матеріалів конференції увійшли тези доповідей, які стали предметом обговорення учасників ІХ Всеукраїнської науково-практичної конференції студентів, аспірантів та молодих учених у м. Одесі 15 грудня 2023 року у Міжнародному гуманітарному університеті.

Збірник зібраний та підготовлений до друку відділом аспірантури і науки Міжнародного гуманітарного університету і розрахований на наукових та науково-педагогічних працівників, аспірантів, студентів вищих навчальних закладів.

УДК 001.8(062.552)

© Міжнародний гуманітарний університет, 2023

© Південний регіональний центр

Національної академії правових наук України, 2023

ISBN 978-966-397-357-9 © Українсько-польське наукове видавництво «Liha-Press», 2023

## ЗМІСТ

### НАПРЯМ 1. НАЦІОНАЛЬНЕ ТА МІЖНАРОДНЕ ПРАВО

Кримінально-правова характеристика екоциду <b>Бабій А. Ю., Дідик І. П.</b> .....	13
Домашнє насильство: основні прояви та правові методи боротьби <b>Бабій А. Ю., Ткачук А. М.</b> .....	16
Формування національної системи стійкості у контексті забезпечення національної безпеки України <b>Баштанник О. В.</b> .....	19
Механізм кримінального правопорушення (теоретичні і праксеологічні аспекти) <b>Білунов Р. В.</b> .....	23
Інтеграція принципу « <i>Par in parem non habet imperium</i> » в імунітет держави як міжнародно-правовий інститут <b>Бондаренко С. Ю., Тронц В. М.</b> .....	27
Правове регулювання здійснення господарської діяльності в умовах воєнного стану <b>Бугера Д. М., Чичик Д. Ю.</b> .....	31
Передумови впровадження адміністративно-правового регулювання стратегічного планування в державному управлінні <b>Васін А. Ю.</b> .....	33
Організація протидії кіберзлочинам <b>Влас Д. О.</b> .....	37
Міжнародні універсальні інституції в системі охорони здоров'я <b>Григорян К. К.</b> .....	39
Вплив інформаційних фейків на формування правової свідомості <b>Дурова Ю. В.</b> .....	43
Адміністративно-правовий режим інформації: специфіка та проблематика <b>Ємець Я. О.</b> .....	46
Пріоритетні напрямки забезпечення економічної безпеки України в умовах зовнішніх загроз <b>Зуб В. В.</b> .....	49
Належні та безпечні умови праці: деякі аспекти національного та міжнародного законодавства <b>Караханян Н. В.</b> .....	52

Інформаційні права в міжнародних стандартах прав людини <b>Кассир І. П.</b> .....	54
Шляхи удосконалення податкової системи України після воєнного стану <b>Клюс Е. О., Парфентьев В. В.</b> .....	58
Адвокат як суб'єкт надання первинної правничої допомоги <b>Коєв М. К.</b> .....	61
Сучасна міжнародно-правова практика здійснення функцій дипломатичних представництв <b>Кушніренко Є. Г.</b> .....	65
Колабораційна діяльність: деякі аспекти категоризації поняття у вітчизняній юридичній науці <b>Левицький Б. С.</b> .....	68
Слідчий огляд у сучасній криміналістичній практиці <b>Літвінцова В. О.</b> .....	71
Поняття обману як способу вчинення кримінального правопорушення <b>Манакова А. Р.</b> .....	74
Розслідування викрадення, вчиненого з використанням високих інформаційних технологій <b>Морозенко Р. І.</b> .....	78
Фінансово-правові аспекти адаптації податкового законодавства України та ЄС <b>Мурашко І. С.</b> .....	81
Шахрайство з іпотечним майном, злочин чи проступок? <b>Мурга О. Г.</b> .....	85
Особливості підготовки до проведення слідчого експерименту під час здійснення досудового розслідування у кримінальних провадженнях, пов'язаних із порушенням правил дорожнього руху та експлуатації транспорту особами, які керують транспортними засобами <b>Нагорняк Ю. В.</b> .....	88
Розслідування викрадення нафтопродуктів <b>Назаров О. М.</b> .....	92
До питання еволюції засобів правового забезпечення інформаційної безпеки <b>Недохлєбов І. І.</b> .....	95
Кримінально-правова характеристика та запобігання піратству на морі <b>Осадца Р. О.</b> .....	99

Щодо поняття організаційно-установчих повноважень власника майна у сфері господарювання <b>Пашинін О. А.</b> .....	<b>103</b>
Концепція цифрових прав людини: теоретико-правові підходи до розуміння <b>Поварчук Н. С.</b> .....	<b>108</b>
Булінг як адміністративне правопорушення. Кібербулінг як один із різновидів булінгу <b>Саволюк Д. В.</b> .....	<b>111</b>
Особливості механізмів електронної демократії <b>Тягунова Я. О.</b> .....	<b>115</b>
Арбітражна угода: правова природа та особливості <b>Цирфа К. А.</b> .....	<b>118</b>
Визначення форми вини в окремих складах адміністративних правопорушень <b>Червонописький В. С.</b> .....	<b>121</b>
Європейські стандарти спеціалізації судів (суддів) та їх значення для України <b>Черватий М. Ю.</b> .....	<b>123</b>
Розслідування кримінальних правопорушень, пов'язаних із нелегальною міграцією <b>Чернян О. В.</b> .....	<b>127</b>
Необхідність законодавчої дефініції кримінально-правового поняття «примусові заходи виховного характеру» <b>Шморгун В. О.</b> .....	<b>130</b>
Право на публічний розгляд справи як стандарт адміністративного судочинства <b>Юрков Е. О.</b> .....	<b>135</b>
Особливості адміністративно-правового статусу Національної поліції України <b>Янц В. П.</b> .....	<b>138</b>
 <b>НАПРЯМ 2. МЕНЕДЖМЕНТ. ЕКОНОМІКА. ГОТЕЛЬНО-РЕСТОРАННА СПРАВА ТА ТУРИЗМ</b>	
Забезпечення конкурентоспроможності транспортних послуг <b>Біязь А. І., Брединський К. О.</b> .....	<b>141</b>

Податкові аспекти залучення інвестицій в Україні: проблеми та перспективи <b>Бойцов О. О.</b> .....	145
Social entrepreneurship as the effective way of business interaction with the community to achieve sustainable development and reintegration tasks <b>Verbytska A. V., Detsiuk P. I.</b> .....	149
Використання цифровізації в управлінні людськими ресурсами <b>Горбаньова В. О.</b> .....	152
Різновиди digital-технологій у маркетингових комунікаціях у галузі ресторанного бізнесу <b>Горяний І. О.</b> .....	156
Оцінка виробничого потенціалу підприємства в умовах сучасних викликів <b>Денисяк М. М.</b> .....	160
Організація структури ефективного управління бізнес-процесами на готельних підприємствах <b>Дишкантюк О. В., Власюк К. В.</b> .....	164
Стратегічні напрями запобігання банкрутству аграрного підприємства в умовах воєнного стану та впливу світового ринку <b>Капацина К. В.</b> .....	168
Роль логістичних стратегій в управлінні підприємством <b>Кононцова В. В., Марченко К. С.</b> .....	171
Сучасний стан туристичного іміджу регіону <b>Кузнєцов Є. С., Антоненко І. Я.</b> .....	174
Industry 4.0 and the management of a higher education institution <b>Lebediev M. K.</b> .....	177
TQM як ефективний інструмент управління якістю у фармацевтичному бізнесі <b>Ляшенко-Щербакова В. В.</b> .....	179
Стан транспортної логістики в Україні у період воєнного стану <b>Повх І. В., Титянкова Л. В.</b> .....	183
Пріоритетні напрями зовнішньоекономічної діяльності підприємств олійно-жирової галузі в умовах воєнного стану та глобалізаційних трансформацій <b>Саморуков В. О.</b> .....	186
Global tourism production systems: topical issues <b>Svietlichna M. I.</b> .....	189

Зовнішня торгівля України в умовах воєнного стану: проблеми та способи їх вирішення <b>Уртаєва Л. Г.</b> .....	<b>194</b>
Стратегія забезпечення фінансової безпеки підприємств <b>Шапошніков В. С., Кірчук С. Г.</b> .....	<b>197</b>

### **НАПРЯМ 3. ФІЛОЛОГІЯ**

Вебралізація концепту «злочин» у творах детективного жанру <b>Бредун Т. В.</b> .....	<b>201</b>
Корпусний підхід до аналізу концептуальних метафор <b>Довбня О. Ю.</b> .....	<b>204</b>
Феномен політичного дискурсу в контексті англійської філології <b>Дун Ці</b> .....	<b>208</b>
Евфемізми як засіб реалізації маніпулятивної стратегії в англomовному масмедійному дискурсі <b>Ліщук О. С.</b> .....	<b>210</b>
Англomовні кібернеологізми як філологічна проблема трьох аспектів людського буття: Ерос, Танатос та Осіріс <b>Лю Сюена</b> .....	<b>213</b>
Ділова англійська мова як метаантропологічний феномен <b>Лю Юй</b> .....	<b>216</b>
Утрата як травма у вірші «І ось я тобі говорю, говорю...» К. Калитко: поміж мовленням і мовчанням <b>Овсяницька Г. В.</b> .....	<b>218</b>
Development of legal terminology in Great Britain <b>Pronina N. I.</b> .....	<b>223</b>
Екстенціонально-інтенціональні відношення у структурі концепту <i>успішна жінка</i> <b>Тернова Ж. А.</b> .....	<b>226</b>
Linguosemiotics of invective structures based on <i>The Last Kingdom</i> by V. Cornwell <b>Chumak Yu. Yu.</b> .....	<b>229</b>
Труднощі перекладу реклами лікарських засобів з англійської українською мовою <b>Юрченко І. А., Міщенко Т. В.</b> .....	<b>231</b>

#### **НАПРЯМ 4. ГУМАНІТАРНІ ТА СОЦІАЛЬНІ НАУКИ. ПЕДАГОГІКА ТА ПСИХОЛОГІЯ. КУЛЬТУРА І МИСТЕЦТВО**

Motivation. A historical aspect <b>Alsarrazh A. V.</b> .....	234
Соціально-психологічний тренінг як інструмент оптимізації соціально-психологічного клімату <b>Астахов Д. В.</b> .....	237
Художня література як чинник соціалізації особистості <b>Бакай О. Ю.</b> .....	240
Тема дитинства в музичній культурі німецьких та українських композиторів XIX століття <b>Богоєва Т. П.</b> .....	243
Неперервна освіта та побудова індивідуальної освітньої траєкторії педагога – провідна тенденція розвитку освіти в світі та Україні <b>Бойченко В. В.</b> .....	248
Національні риси китайського фортепіанного мистецтва <b>Ван Яньсуй</b> .....	250
Дослідження явища самоідентифікації серед студентів ЗВО <b>Васильченко-Держук К. А.</b> .....	253
Освітня компонента розвитку соціального підприємництва як детермінанти реінтеграції військовослужбовців, ветеранів та членів їх сімей: кейс реалізації тренінгового курсу <b>Вербицька А. В.</b> .....	256
Роль риторики в освітньому середовищі <b>Волкова Г. В.</b> .....	260
Сучасний культурний контекст: від «акустики» до «семплінгу» <b>Горovenko M. G., Romenskyi Yu. M.</b> .....	263
Становище німецькомовного населення південного тіролю у період фашистського режиму Б. Муссоліні <b>Гужва О. І., Ісхакова А. В.</b> .....	266
Реалізація міждисциплінарних зв'язків на прикладі освітніх компонентів «диференціальна психологія» та «психологія часу» <b>Джежик О. В., Бондаревич С. М.</b> .....	270
Досвід використання музичної терапії у професійній діяльності в університетах США <b>Добровольська Р. О.</b> .....	273



Актуалітети створення оптимального середовища превентивної освіти для формування здоров'язбережувальної компетентності у вихованців ДЮСШ <b>Дорогін О. В.</b> .....	276
Актуальність використання ситуативно-комунікативних моделей професійної взаємодії у підготовці майбутніх дитячих стоматологів <b>Єфремова О. В.</b> .....	279
Актуальні питання підготовки майбутніх офіцерів збройних сил України до управління персоналом <b>Захаров А. А.</b> .....	282
Освітнє середовище НУШ як платформа формування духовно-моральних цінностей здобувачів початкової освіти <b>Зюба Д. С., Лесковець О. Р.</b> .....	285
Соціальна ексклюзія як виклик національній єдності <b>Ільчук С. П.</b> .....	289
Gender equality of contemporary educational opportunities <b>Ishchenko T. V., Nikitina I. P.</b> .....	292
Виконавське прочитання пісні Д. Еллінгтона і М. Гамблера «In a Mellow Tone» (на прикладі версій Manhattan Transfer, Lambert, Hendricks & Ross, Ella Fitzgerald) <b>Кайдалова Д. Д.</b> .....	294
Музично-теоретичні дисципліни у контексті науково-дослідницької діяльності здобувачів за спеціальністю 025 – Музичне мистецтво Міжнародного гуманітарного університету <b>Каплун Т. М., Дяблова К. О.</b> .....	297
Болгарський досвід європейської інтеграції <b>Клим Р. Д.</b> .....	299
Становлення М. Самокиша як художника-баталіста <b>Коломієць А. А.</b> .....	302
Лінгводидактичні засади створення сприятливої психологічної атмосфери у процесі навчання японської мови на початковому етапі <b>Комісаров К. Ю., Боришполець Ю. В.</b> .....	305
Навчання дітей з тяжкими формами сколіозу крізь призму історії ортопедагогіки <b>Костак К. А.</b> .....	309
Втілення класичних музичних форм у сучасній українській джазовій культурі <b>Костандова Ю. В.</b> .....	313

Філософія як мистецтво	
<b>Леонтєва В. А.</b> .....	<b>314</b>
Вплив повномасштабного вторгнення росії до України на контент культурно-мистецьких Youtube каналів	
<b>Литвиненко А. І.</b> .....	<b>317</b>
Персоналістська інтерпретація феноменологічної антропології Дітріха фон Гільдебранда	
<b>Максименко А. С.</b> .....	<b>321</b>
Вплив творчої діяльності на емоційний стан людини	
<b>Мараховська К. Д.</b> .....	<b>325</b>
Саундтрек як форма історико- і лінгвокультурної комунікації (на прикладі сучасного вітчизняного кінематографу)	
<b>Мишеніна Т. М.</b> .....	<b>327</b>
On empowering gender equality	
<b>Nikitina I. P.</b> .....	<b>330</b>
Природа гумору та основні підходи до його вивчення	
<b>Олійник Ю.</b> .....	<b>332</b>
Психофізіологічні аспекти службової практики військовослужбовця	
<b>Павлова О. В.</b> .....	<b>335</b>
Четверте розширення НАТО в контексті трансформації міжнародних відносин (1990-ті рр.)	
<b>Подольняк Р. В., Ісхакова А. В.</b> .....	<b>338</b>
Риторика чи ораторське мистецтво: до питання визначення основних відмінностей	
<b>Пономаренко М. І.</b> .....	<b>341</b>
Заснування та діяльність музею Українського католицького університету в Римі	
<b>Пронюк М. М.</b> .....	<b>344</b>
Спрямованість реалізації педагогічних умов формування гуманітарної культури майбутніх учителів іноземних мов	
<b>Пупена В. Ю.</b> .....	<b>347</b>
Роль цифрових технологій в освіті та фінансовий аспект їхнього впровадження	
<b>Рижук Я. О.</b> .....	<b>350</b>
Кібербулінг як концептуалізований фактор стресу в підлітків	
<b>Романов О. Г.</b> .....	<b>353</b>

Трансформаційні процеси в медіаіндустрії з позиції міжкультурної комунікації <b>Скидан С. О.</b> .....	<b>356</b>
Категорійно-поняттєвий апарат дослідження професійної майстерності вчителя <b>Стихун Н. В.</b> .....	<b>359</b>
Ідеалістичні протиріччя між постсучасною свободою вибору та людиною <b>Тюлькін О. В.</b> .....	<b>362</b>
Формування національної самосвідомості учнівської молоді засобами музичного мистецтва <b>Чебан А. Д.</b> .....	<b>366</b>
Актуалізація спортивних досягнень в образотворчому мистецтві <b>Щирук Н. Р.</b> .....	<b>370</b>

## **НАПРЯМ 5. ІНФОРМАЦІЙНІ ТЕХНОЛОГІЇ**

Дослідження методів автентифікації користувача <b>Аністратенко М. В., Перуцький О. В.</b> .....	<b>374</b>
Метод пошуку патологій серця за зображенням електрокардіограми з використанням Android Studio <b>Атаулін О. А., Биков Р. Г.</b> .....	<b>378</b>
Розвиток цифрових навичок на уроках інформатики через використання хмарних сервісів <b>Грушко Р. С.</b> .....	<b>382</b>
Розробка Telegram-bota для гри в хрестики–нулики <b>Долгополов А. О., Биков Р. Г.</b> .....	<b>386</b>
Дослідження методів криптографічного захисту в електронному документообігу <b>Каюков Л. Л.</b> .....	<b>389</b>
Використання методу комбінації елементів для покращення параметрів датчиків температури з метою їх застосування у цифрових сенсорних мережах <b>Козинець В. Д., Горбачов В. Е.</b> .....	<b>395</b>
Розробка програмного забезпечення для задачі оптимального перемноження послідовності матриць за допомогою динамічного програмування <b>Новочинський Є. Г.</b> .....	<b>399</b>

Розробка e-learning web-додатку з методиками гейміфікації <b>Пір'ян Ю. В.</b> .....	<b>402</b>
Напівпровідникові дозиметри для сенсорних цифрових мереж <b>Попазов В. Г., Горбачов В. Е.</b> .....	<b>405</b>
Застосування методів штучного інтелекту в надщільних мережах радіодоступу <b>Рожновський М. В., Сологуб О. С.</b> .....	<b>409</b>
Застосування методів машинного навчання в мережах радіодоступу 5G <b>Рожновський М. В., Тараненко А. П.</b> .....	<b>414</b>
Email client for the Telegram instant messaging system <b>Salabai M. O.</b> .....	<b>419</b>
Порівняльний аналіз методів локального позиціонування в мережі Wi-Fi/Indoor <b>Соловська І. М., Заволока М. В.</b> .....	<b>422</b>
Аналіз показників функціонування віртуалізованих середовищ мережі 5G/NR <b>Соловська І. М., Орлов Н. Д.</b> .....	<b>425</b>
Дослідження аномалій мережного трафіка DDoS-атак <b>Соловська І. М., Севрюков О. В.</b> .....	<b>429</b>
Розробка інтелектуального помічника підтримки навчального процесу за допомогою штучного інтелекту <b>Соловська І. М., Чернов І. О.</b> .....	<b>433</b>
Місце і роль інформаційної політики в управлінні підприємством <b>Старков В. І.</b> .....	<b>437</b>
Специфіка використання компілятивних веб-квестів у розвитку іншомовного монологічного мовлення учнів <b>Степаненко О. В.</b> .....	<b>440</b>
Розробка ігрового Android-додатку <b>Терентьєв О. О.</b> .....	<b>443</b>

# НАПРЯМ 1. НАЦІОНАЛЬНЕ ТА МІЖНАРОДНЕ ПРАВО

DOI <https://doi.org/10.36059/978-966-397-357-9-1>

## КРИМІНАЛЬНО-ПРАВОВА ХАРАКТЕРИСТИКА ЕКОЦИДУ

**Бабій А. Ю.**

*кандидат юридичних наук,  
доцент кафедри юриспруденції  
Чернівецький інститут  
Міжнародного гуманітарного університету  
м. Чернівці, Україна*

**Дідик І. П.**

*студент III курсу  
Чернівецький інститут  
Міжнародного гуманітарного університету  
м. Чернівці, Україна*

Кримінальне законодавство України закріпило поняття екоциду в ст. 441 Кримінального кодексу. Диспозиція зазначеної статті вказує: масове знищення рослинного або тваринного світу, отруєння атмосфери або водних ресурсів, а також вчинення інших дій, що можуть спричинити екологічну катастрофу. Згідно санкції, карається правопорушення позбавленням волі на строк від восьми до п'ятнадцяти років [2].

Незважаючи на те, що склад даного правопорушення присутній в кримінальному законодавстві України з 2001 року, статистичні дані не дають нам можливості сказати, що це поширений злочин на території нашої держави. Хоча, серед певного кола науковців, існує думка протє, що це спричинено труднощами розуміння основних категорій диспозиції ст. 441 Кримінального кодексу.

Увага до питань екологічних забруднень є досить виправданою, адже внаслідок життєдіяльності, виробничих процесів, війн людська цивілізація руйнує екологічну безпеку планети, інтенсивно забруднює та погіршує якість навколишнього природного середовища, завдаючи тим самим незворотної шкоди та наближаючи нас до екологічної катастрофи. Такі дії в міжнародному праві визначаються як «екоцид», що в свою чергу є частково криміналізованим діянням, як у рамках міжнародного

кримінального права, так і в національному праві багатьох країн світу [1, с. 323].

Сам термін «екоцид» походить з грецької та латинської мов, так, «oikos» означає будинок, а «caedo» – знести або вбити. Наразі його значення полягає у руйнуванні значних територій природного середовища внаслідок людської діяльності у мирний чи воєнний час [5].

Однією з найбільших екологічних катастроф, що сталася на території України, після трагедії на Чорнобильській АС, варто вважати підриг Каховської гідроелектростанції. Каховська катастрофа – це воєнний злочин та акт екоциду, здійснений окупаційними силами країни-агресора 6 червня 2023 року. Окрім того, експерти вважають це найбільшою техногенною катастрофою Європи. За фактом підригу греблі Каховської ГЕС відкрито кримінальне провадження за ст. 438 «Порушення законів та звичаїв війни» та ст. 441 «Екоцид» Кримінального кодексу України.

Об'єкт цього злочину – безпека природи як середовища проживання людини. З об'єктивної сторони злочин може проявитися у таких формах:

- 1) масове знищення рослинного або тваринного світу;
- 2) отруєння атмосфери або водних ресурсів;
- 3) вчинення інших дій, що можуть спричинити екологічну катастрофу.

Склад цього кримінального правопорушення у перших двох його формах сформульований як матеріальний, і злочин вважається закінченим з моменту настання суспільно небезпечних наслідків у виді спричинення екологічної катастрофи, конкретними різновидами якої є масове знищення рослинного або тваринного світу і отруєння атмосфери або водних ресурсів. Склад у третій формі сформульований як формальний, тобто правопорушення є закінченим з моменту вчинення будь яких дій, якими створюється загроза спричинення екологічної катастрофи.

Під екологічною катастрофою варто розуміти особливо тяжкі наслідки, які визначаються в кожному окремому випадку з врахуванням наступних критеріїв:

- 1) велика площа території, на якій відбулися несприятливі зміни в навколишньому середовищі;
- 2) суттєве обмеження або виключення життєдіяльності людини або життя рослин чи тварин на певній території;
- 3) тривалість несприятливих змін у навколишньому середовищі або їх невідворотність;
- 4) істотні негативні зміни в екологічній системі, такі як, зникнення окремих видів тварин або рослин, зміна кругообігу речовин або інших

біологічних процесів, які мають значення для екосистеми в цілому [3, с. 804].

Суб'єкт екоциду загальний, а суб'єктивна сторона – умисел.

Запобігання таких правопорушень як екоцид передбачає вживання низки заходів щодо нейтралізації та усунення причин та умов, що їх детермінують. Зокрема, на загально-соціальному рівні необхідно максимально використовувати досягнення науково-технічного прогресу, проводити загальну просвітницьку роботу з питань екології та безпеки життєдіяльності. Суттєвий внесок у профілактику екоциду здійснюють природоохоронні об'єднання громадян та засоби масової інформації. Також варто відзначити, що основними суб'єктами попередження екоциду є органи державної влади та місцевого самоврядування, які розробляють та реалізують основні напрямки державної політики щодо екологічної безпеки України.

### **Література:**

1. Глушко А.Д., Зазека А.Б., Сиротенко Я.В. Екоцид як злочин проти навколишнього природного середовища. Юридичний науковий електронний журнал. № 5. 2022. С. 322–326.

2. Кримінальний кодекс України від 05.04.2021 р. URL: <https://zakon.rada.gov.ua/laws/show/2341-14> (дата звернення 20.11.2023).

3. Науково-практичний коментар Кримінального кодексу України Д.С. Азаров, В.К. Гришук, А.В. Савченко та ін.; за заг. ред. О.М. Джужі, А.В. Савченка, В.В. Чернея. Київ : Юрінком Інтер, 2017. 1104 с.

4. Науково-практичний коментар Кримінального кодексу України. за ред. М.І. Мельника, М.І. Хавронюка. 10-те вид., перероб. та допов. Київ : Дакор, 2018. 1360 с.

5. Webster's new world dictionary of the American Language. URL: <https://www.merriam-webster.com> (дата звернення 20. 11.2023)

## **ДОМАШНЄ НАСИЛЬСТВО: ОСНОВНІ ПРОЯВИ ТА ПРАВОВІ МЕТОДИ БОРОТЬБИ**

***Бабій А. Ю.***

*кандидат юридичних наук,  
доцент кафедри юриспруденції  
Чернівецький інститут  
Міжнародного гуманітарного університету  
м. Чернівці, Україна*

***Ткачук А. М.***

*студентка III курсу  
Чернівецький інститут  
Міжнародного гуманітарного університету  
м. Чернівці, Україна*

Домашнє насильство є актуальною темою в сучасному українському суспільстві, з огляду на кількість осіб, які постраждали від нього. Одним із головних чинників такого явища є замовчування факту домашнього насильства. Насильство є однією з найрозповсюджених форм порушення прав людини. Зазвичай, найбільша кількість постраждалих це жінки, діти та люди похилого віку.

Згідно з положеннями ст. 126-1 Кримінального кодексу України, домашнє насильство, визначається як умисне систематичне вчинення фізичного, психологічного або економічного насильства щодо подружжя чи колишнього подружжя або іншої особи, з якою винний перебуває (перебував) у сімейних або близьких відносинах, що призводить до фізичних або психологічних страждань, розладів здоров'я, втрати працездатності, емоційної залежності або погіршення якості життя потерпілої особи [1].

Варто виділяти такі види домашнього насильства як: психологічне, економічне та фізичне. Психологічне насильство – форма домашнього насильства, що включає словесні образи, погрози, у тому числі щодо третіх осіб, приниження, переслідування, залякування, інші діяння, спрямовані на обмеження волевиявлення особи, контроль у репродуктивній сфері, якщо такі дії або бездіяльність викликали у постраждалої особи побоювання за свою безпеку чи безпеку третіх осіб, спричинили емоційну невпевненість, нездатність захистити себе або завдали шкоди психічному здоров'ю особи.



Економічне насильство – це форма домашнього насильства, що включає умисне позбавлення житла, їжі, одягу, іншого майна, коштів чи документів або можливості користуватися ними, залишення без догляду чи піклування, перешкоджання в отриманні необхідних послуг з лікування чи реабілітації, заборону працювати, примушування до праці, заборону навчатися та інші правопорушення економічного характеру.

Фізичне насильство – це форма домашнього насильства, що включає ляпаси, стусани, штовхання, щипання, шмагання, кусання, а також незаконне позбавлення волі, нанесення побоїв, мордування, заподіяння тілесних ушкоджень різного ступеня тяжкості, залишення в небезпеці, ненадання допомоги особі, яка перебуває в небезпечному для життя стані, заподіяння смерті, вчинення інших правопорушень насильницького характеру [2].

Нажаль, в нашому суспільстві більшість жертв цього правопорушення досі сприймають вказаний вид насильства як звичайне та невідворотне явище у житті, не повідомляючи про нього правоохоронним органам. Частина звернень потерпілих, які все ж таки звертаються із заявами про скоєні кримінальні правопорушення, щодо домашнього насильства не розглядаються, оскільки не сприймаються як реальна загроза. Окрема категорія потерпілих не може знайти захист та справедливості через слабкість правової бази [3].

Стосовно вирішення проблеми домашнього насильства, хорошим прикладом є Іспанія. У цій країні питання боротьби з домашнім насильством є національним пріоритетом вже більше десяти років, з часів, коли було прийнято закон про запровадження ключових реформ в іспанських судах для вирішення цієї проблеми. Спеціальні судді проходили підготовку та призначення. Вони мають право розглядати підозрювані випадки домашнього насильства протягом 72 годин. За останні п'ятнадцять років в країні скоротилося вдвічі кількість насильства в сім'ї. Такі результати помічені завдяки масштабним зусиллям іспанської влади. Але однією з головних проблем боротьби з насильством в Іспанії, як і в інших країнах, є те, що для більшості жертв потрібен час, щоб розповісти про це [4].

Відповідно до ст. 1 Закону України «Про запобігання та протидію домашньому насильству», домашнім насильством визнаються діяння (дії або бездіяльність) фізичного, сексуального, психологічного або економічного насильства, що вчиняються в сім'ї чи в межах місця проживання або між родичами, або між колишнім чи теперішнім подружжям, або між іншими особами, які спільно проживають (проживали) однією сім'єю, але не перебувають (не перебували) у родинних відносинах чи у шлюбі між собою, незалежно від того, чи проживає (проживала) особа, яка вчинила домашнє насильство, у тому

самому місці, що їй постраждала особа, а також погрози вчинення таких діянь [5].

Вбачається, що проблема насильства повинна вирішуватися на рівні держави передусім шляхом прийняття прозорих законів і національної стратегії поліпшення становища жінок в Україні, удосконалення законів, які вже діють на території України і які повинні розширити законодавче забезпечення прав осіб від приниження, побиття, звалтування, психологічного тиску тощо. Також надзвичайно важливим є залучення громадських організацій до розробки урядової політики та законодавства щодо викорінення домашнього насильства та забезпечення фінансової та технічної підтримки громадських організацій, які займаються протидією насильства над особами.

Останнім часом у великих містах України відкриваються спеціальні психологічні консультаційні центри та спеціальні притулки, куди б могли звертатися особи, які потерпають від домашнього насильства. Такі кроки є необхідними але недостатніми, адже є гостра потреба у створенні системи медичних, психологічних та юридичних консультаційних пунктів у маленьких населених пунктах, завдяки чому необхідна допомога стала б доступна потерпілим особам.

Отже, зауважимо, що однієї законодавчої бази не достатньо щоб протидіяти домашньому насильству, адже необхідно створювати доступну допомогу у сільській місцевості, таку як центри допомоги для осіб що постраждали від домашнього насильства, зокрема центри психологічної допомоги, адже після насильства яке відбулося з ними вони здебільшого переживають депресію, починають бути залякані, замкнені, та невпевнені в собі.

### **Література:**

1.Кримінальний кодекс України від 05.04.2021 р. URL: <https://zakon.rada.gov.ua/laws/show/2341-14> (дата звернення 04.12. 2023).

2. Науково-практичний коментар Кримінального кодексу України. за ред. М.І. Мельника, М.І. Хавронюка. 10-те вид., перероб. та допов. Київ: Дакор, 2018. 1360 с.

3.Методичні рекомендації щодо запобігання та протидії домашньому насильству. Міністерство освіти і науки України. 2018. URL: <https://zakon.rada.gov.ua/rada/show/v5480729-18#Text> (дата звернення 01.12.2023)

4. Борове В. А. Домашнє насильство та боротьба з ним в Іспанії. В. А. Борове, В. С. Спояло. Харків, 2020.

5. «Про запобігання та протидію домашньому насильству» Закон України від 7 грудня 2017. URL: <https://zakon.rada.gov.ua/laws/show/2229-19> (дата звернення 04.12.2023).

## **ФОРМУВАННЯ НАЦІОНАЛЬНОЇ СИСТЕМИ СТІЙКОСТІ У КОНТЕКСТІ ЗАБЕЗПЕЧЕННЯ НАЦІОНАЛЬНОЇ БЕЗПЕКИ УКРАЇНИ**

***Баитанник О. В.***

*кандидат політичних наук, доцент,*

*доцент кафедри історії та політичної теорії*

*Національний технічний університет «Дніпровська політехніка»*

*м. Дніпро, Україна*

Указом Президента України від 27 вересня 2021 р. № 479/2021 було введено в дію Рішення Ради національної безпеки і оборони України від 20 серпня 2021 р. «Про запровадження національної системи стійкості». У вказаному рішенні національна стійкість визначається як «здатність держави і суспільства ефективно протистояти загрозам будь-якого походження і характеру, адаптуватися до змін безпекового середовища, підтримувати стале функціонування, швидко відновлюватися до бажаної рівноваги після кризових ситуацій» [6]. Таким чином, ще до початку повномасштабного вторгнення на територію України в системі нормативно-правових актів були закріплені приписи щодо необхідності розбудови національної системи стійкості для забезпечення національної безпеки.

В наукових дослідженнях концепт національної стійкості, актуальність аналізу якого з початку повномасштабного вторгнення на територію України значно зростає, розглядається у більш розширеному контексті, із значним акцентуванням на гуманітарній складовій проблематики. Зокрема, дослідження щодо окремих аспектів національної системи стійкості реалізовані Криловою С., Пирожковим С., Лепіховим А. та деякими іншими аналітиками, але значущість проблематики потребує подальшого поглибленого наукового опрацювання.

Аналіз масиву вітчизняних наукових і прикладних розробок з проблематики функціонування національної системи стійкості показав, що в даному контексті можливо виокремити два основних виміри її розбудови:

1) внутрішній вимір, актуалізований дослідженнями складової екологічної безпеки держави як важливого елементу національної системи стійкості (але може реалізуватися щодо аналізу інших аспектів, наприклад, загроз економічної безпеки держави). Дослідження тут

можуть бути представлені комплексом розробок, що стосуються широкого кола проблематики, але зосереджені навколо національної системи стійкості як основоположної платформи їх реалізації;

2) зовнішній вимір, що спрямований на вивчення потенціалу національної стійкості в контексті процесів європейської та євроатлантичної інтеграції України (взаємопов'язаний із особливостями внутрішньо системних суспільно-політичних процесів та ресурсного забезпечення).

Новітні дослідження внутрішньо системного виміру формування національної системи стійкості зосереджені переважно навколо проблематики екологічної складової національної безпеки України. В. Гандзюра та Л. Гандзюра з цього приводу зазначають, що «в концепції «Національної стійкості» екобезпекова складова ще не посіла належного для національної безпеки місця. Екобезпека є невід'ємною складовою національної безпеки держави, яка повинна її гарантувати поряд із військовою, економічною та особистою безпекою. Всі складові природного оточення мають бути оптимальними для нормального функціонування і розвитку людської цивілізації, що можливо лише за якісного стану довкілля» [2, с. 134]. Варто зазначити, що в нашій країні наявна достатня кількість кваліфікованих фахівців, які мають намір актуалізувати наукові дослідження та прикладні розробки в даному напрямі – наприклад, «проблемою удосконалення національної системи стійкості, активно займається Центр європейської та євроатлантичної інтеграції Державної екологічної академії післядипломної освіти та управління Міністерства захисту довкілля та природних ресурсів України, який тісно співпрацює з фахівцями як України, так і низки інших країн, творчо використовуючи їхній досвід у розбудові національної системи стійкості» [1, с. 11].

Як впливає з назви даної організації, функціонування Центру європейської та євроатлантичної інтеграції Державної екологічної академії післядипломної освіти спрямоване не тільки на вирішення екологічних проблем внутрішнього походження, але також виводить даний аспект на рівень міжнародного співробітництва. «Намічені шляхи удосконалення природоохоронних заходів у секторі оборони, розроблені фахівцями Центру європейської та євроатлантичної інтеграції Державної екологічної академії післядипломної освіти увійшли до Річних національних програм Україна-НАТО-2019, 2020 та 2021 рр.» [3]. Як конкретизують експерти вказаної організації, «співробітництво між Україною та ЄС і НАТО у природоохоронній сфері має на меті: збереження, захист, поліпшення і відтворення якості навколишнього середовища; захист громадського здоров'я; розсудливе та раціональне використання природних ресурсів; заохочення заходів на міжнародному рівні, спрямованих на вирішення

регіональних і глобальних проблем навколишнього природного середовища; зменшення впливу на довкілля, спричиненого діяльністю складових сектору безпеки та оборони України» [3].

Зовнішній вимір розбудови національної системи стійкості спрямовує зусилля фахівців та увагу дослідників на, відповідно, зовнішньополітичні вектори національної політики. В першу чергу, вчені зазвичай звертаються до тематики інтеграційної політики, події новітнього періоду історії України також вносять свої корективи дослідницький процес. Так, Т. Герасимчук у своїй роботі приходить до висновку, що «національна стійкість України має аналізуватися у двох вимірах, по-перше, як важлива складова протидії російській військовій агресії та захисту суверенітету України, по-друге, як необхідна умова реалізації Україною політики європейської інтеграції» [4, с. 18]. Загальнодержавний курс на європейську інтеграцію був проголошений нашою країною досить давно, проте в умовах повномасштабної збройної агресії Російської Федерації проти України і зростанні потреби у різноплановій зовнішній допомозі цей орієнтир зовнішньої політики набув нової актуальності. Як підкреслює Т. Герасимчук, «стійкість України – це здатність до протистояння, адаптації та до відновлення задля збереження суверенітету та територіальної цілісності, здатність до реалізації європейського вибору. Солідарність ЄС з Україною – це наша стійкість, безпека і наша спільна боротьба за європейські цінності, свободу та демократію» [4, с. 18].

Окрім проблематики європейської інтеграції, в даному контексті актуалізується також напрям співпраці України з НАТО та подальшої євроатлантичної інтеграції України. Так, було проведено «курс практичних семінарів з розбудови національної системи стійкості згідно з принципами та рекомендаціями НАТО, організований Урядовим офісом з координації європейської та євроатлантичної інтеграції за підтримки Офісу оборонного співробітництва США. Темою стали підходи НАТО та окремих країн до забезпечення стійкості, роль і місце у системі стійкості кожного з державних органів, їхні функції та розподіл відповідальності» [7]. Таким чином, важливість розбудови національної системи стійкості зумовлена, окрім всього іншого, необхідністю підтримання на достатньому рівні системи національної безпеки і оборони України, особливо в умовах посилення зовнішніх загроз. Як підкреслює В. Ліпкан, «звернення Україною уваги до завдань стійкості та готовності не є новелізацією старих проблем, а слугує відлунням врахування міжнародного досвіду, а також необхідності розроблення нових підходів до реагування та профілактику нових викликів та загроз сучасності, тобто фактично відбувається чіткий наголос на необхідності практичного впровадження проактивної

державної політики в рамках реалізації геостратегії сучасної Української держави» [5].

Поряд із зазначеними складовими національної системи стійкості слід також залучити до аналізу інші аспекти її підтримання, що зосереджені на врегулюванні окремих напрямів реалізації державної політики. Серед них у якості основних можливо виокремити сприяння усталенню економічної безпеки як формування підґрунтя для національної безпеки в цілому, розробку державної системи захисту для гарантування безпеки критичної інфраструктури, захист прав і свобод людини в аспекті підтримання публічної безпеки та порядку.

### Література:

1. Бондар О. І., Гандзюра В. П., Матвієнко М. Г. Екобезпекова складова національної системи стійкості. *Екологічні науки*. 2022. № 4. С. 7–11. DOI: 10.32846/2306-9716/2022.eco.4-43.1
2. Гандзюра В. П. Екобезпека в національній системі стійкості. *Стратегія розвитку держави в умовах новітніх викликів міжнародному порядку: політичний, правовий, економічний, гуманітарний, екологічний виміри* : зб. тез доп. міжнар. наук.-практ. конф., м. Тернопіль, 5 травня 2020 р. Тернопіль, 2020. С. 132–142.
3. Гандзюра В. П., Матвієнко М. Г. Розбудова національної системи стійкості як складова європейської та євроатлантичної інтеграції України. URL: <https://conf.ztu.edu.ua/wp-content/uploads/2023/01/60.pdf> (дата звернення: 02.12.2023).
4. Герасимчук Т. Ф. Національна стійкість як детермінанта європейської інтеграції України. *Політикус*. 2022. № 4. С. 18–28. DOI: 10.24195/2414-9616.2022-4.3
5. Ліпкан В. Національна стійкість як новітній концепт геостратегічного ландшафту. URL: <https://goal-int.org/natsionalna-stijkist-yak-novitnij-kontsept-geostrategichnogo-landshaftu/> (дата звернення: 02.12.2023).
6. Про рішення Ради національної безпеки і оборони України від 20 серпня 2021 року «Про запровадження національної системи стійкості»: Указ Президента України від 27.09.2021 р. № 479/2021. URL: <https://zakon.rada.gov.ua/laws/show/479/2021#Text> (дата звернення: 02.12.2023).
7. У Києві за підтримки США розпочалися семінари з розбудови системи національної стійкості за принципами НАТО. URL: [https://www.ispc.org.ua/archives/5683\\_\(дата звернення: 02.12.2023\).](https://www.ispc.org.ua/archives/5683_(дата звернення: 02.12.2023).)

## МЕХАНІЗМ КРИМІНАЛЬНОГО ПРАВОПОРУШЕННЯ (ТЕОРЕТИЧНІ І ПРАКСЕОЛОГІЧНІ АСПЕКТИ)

**Білунов Р. В.**

*студент II курсу магістратури  
за спеціальністю 262 – Правоохоронна діяльність  
Міжнародний гуманітарний університет  
м. Одеса, Україна*

Актуальність зазначеної теми обумовлена тими обставинами, що важливим складовим елементом злочинної діяльності є механізм вчинення кримінального правопорушення. Його дослідження є одним із перспективних напрямів у загальній теорії криміналістики. Водночас, дедалі більше уваги приділяється розумінню цього поняття, що безпосередньо впливає на розкриття, розслідування та попередження кримінальних правопорушень.

Витоками наукових основ криміналістичного вчення про механізм злочину є роботи В. П. Бахіна, Р. С. Белкіна, В. Д. Берназа, А. Ф. Волобуєва, О. М. Васильєва, В. К. Гавла, В. А. Журавля, А. В. Іщенко, В. О. Коновалової, В. К. Лисиченка, О. М. Кустова, В. П. Лаврова, М. А. Погорецького, М. В. Салтевського, В. О. Образцова, В. Ю. Шепітька та інших вчених.

Серед останніх фундаментальних наукових доробків предмету даного дослідження, безумовно, слід виділити монографії А. Ф. Волобуєва *«Механізм злочину та його зв'язок з концептуальними положеннями криміналістики»*, 2019 р. та В. А. Журавля *«Загальна теорія криміналістики: генеза та сучасний стан»*, 2021 р. [1–2].

Таким чином актуальним завданням сучасної криміналістичної теорії є подальший аналіз теорії і практики отримання інформації про механізм кримінального правопорушення та використання таких даних в процесі розкриття і розслідування злочинної діяльності.

На сьогодні основні підходи до визначення теоретичних і праксеологічних аспектів механізму кримінальних правопорушень зводяться до наступних тезисів.

У формуванні поняття «механізм кримінального правопорушення» можна виділити наступні етапи: 1) включення в предмет криміналістики одного з основних елементів механізму злочину – способу його вчинення (кінець XIX – 40-і рр. XX ст.); 2) початок використання терміна «механізму злочину» в криміналістиці та дослідження даного

поняття в кримінально-правовому і кримінологічному аспектах – 70-і рр. XX ст.; 3) поява наукового поняття «механізм злочину», дослідження способів його підготовки, вчинення та приховування – кінець 70-х – початок 80-х рр.; 4) формування і розвиток системної теорії про механізм кримінального правопорушення – 80-і рр. XX ст. та її вдосконалення – до теперішнього часу.

Механізмом кримінального правопорушення – це система процесів взаємодії його учасників, як прямих, так і непрямих, між собою і з матеріальним середовищем, пов'язаних з використанням відповідних знарядь, засобів та інших окремих елементів обстановки, що закономірно обумовлює виникнення криміналістично значимої інформації про само кримінальне правопорушення, його учасників і результати.

Злочинна діяльність суб'єкта – основа механізму кримінального правопорушення, що є сукупністю взаємопов'язаних послідовних, осмислених дії і руху особи (осіб), пов'язаних з використанням відповідних знарядь та засобів, спрямованих на реалізацію або задоволення злочинних потреб особи. У неї входить сукупність дій по підготовці, вчиненню злочину і приховування їх наслідків, а також інші особливості поведінки суб'єкта до, під час і після вчинення кримінального правопорушення, пов'язані з реалізацією злочинних задумів.

Злочинна діяльність включає наступні підсистеми: властивості й якості злочинця (суб'єкта діяльності); спосіб вчинення кримінального правопорушення; зв'язки у діяльності, що є поєднанням взаємин і взаємодій суб'єкта, об'єкта, знаряддя і засобів в єдину цілісну систему; засоби вчинення кримінального правопорушення; предмет злочинного посягання (об'єкт діяльності); злочинний результат (мета діяльності).

Якісне вивчення особистості підозрюваного в кримінальному провадженні дуже важливе, оскільки впливає на хід розслідування в цілому та на проведення окремої слідчої (розшукової) дії. Криміналістику цікавлять лише ті властивостей і якостей особистості злочинця, які беруть участь в детермінації механізму кримінального правопорушення, обумовлюють особливості його відображення і процесу слідоутворення.

Злочинна діяльність винного є процесом взаємодії вказаної особи з навколишнім середовищем і з іншими учасниками злочинної події, що породжує зміни в навколишньому середовищі і на учасниках, органічну єдність всіх етапів цієї діяльності на стадії, що передує злочину, в умовах безпосереднього вчинення кримінального правопорушення та після нього.

До таких властивостей злочинця, зокрема, належать: поза, хода, міміка, артикуляція, жестикуляція, знання, вміння, навички, звички, установки, темперамент тощо, що розподіляються на біологічні, психологічні та соціальні групи властивостей.



В системі «механізм кримінального правопорушення» основним елементом є спосіб його вчинення. Відомості про спосіб вчинення містять великий обсяг криміналістично значимої інформації про злочинну подію і її учасників, що дозволяє зорієнтуватися в суті того, що сталося, намітити оптимальні методи розкриття і розслідування кримінального правопорушення, викрити злочинця, розшукати викрадене майно, з'ясувати всі інші істотні для розслідування кримінальної події обставини. Це пояснюється тим, що спосіб кримінального правопорушення детермінований обстановкою, де планується його вчинення, безпосереднім предметом (об'єктом) посягання, знаряддями і засобами, що використовує винна особа, залученими до участі в злочинній події особами, властивостями особистості самого злочинця.

Повноструктурний спосіб злочинної діяльності включає в себе наступні стадії: дії винних з підготовки до кримінального правопорушення; безпосереднього його вчинення (реалізація злочинного задуму); приховування наслідків чи самого факту злочину.

Засоби вчинення кримінального правопорушення знаходяться в тісному взаємозв'язку з предметом злочинного посягання, пов'язані зі способами реалізації злочинних та інших дій як прямих, так і непрямих учасників злочинної події. Їх застосування, з одного боку, створює умови, що полегшують суб'єкту здійснення злочинної діяльності і досягнення задуманої мети, а з іншого – умови коригування дій інших учасників злочинної події. Засоби вчинення злочину знаходяться у безпосередньому зв'язку з обстановкою злочинної події. Об'єктивні умови, чинники обстановки впливають на вибір злочинцем тих або інших засобів і знарядь.

Принципову основу встановлення, накопичення і використання інформації про механізм кримінального правопорушення становить теорія відображення (немає принципово не розкритих об'єктів), положення матеріалістичної діалектики (всі об'єкти, явища і процеси взаємопов'язані, а їх взаємодія супроводжується появою слідів-відображень; тотожність об'єктів, явищ і процесів самим собі) і відносна стійкість об'єктів, тобто збереження деякий час слідів-відображень після припинення взаємодії об'єктів, явищ і процесів.

Інформація про механізм кримінального правопорушення класифікується: а) за носіями і формам встановлення (процесуальна і непроцесуальна, ідеальна і матеріально фіксована інформація); б) за суб'єктами її отримання та використання (оперативна, експертна, слідча і судова); в) за засобами встановлення (отримана традиційними засобами і методами, і нетрадиційними); г) за значимістю (орієнтуюча і

доказова); д) за характером (змістовна, оціночна або управлінська); е) за обсягом (повна і неповна).

На озброєнні органів досудового слідства і експертних установ знаходяться спеціальні засоби пошуку, вилучення, накопичення, збереження і використання інформації про механізм злочину, до яких, зокрема, належать засоби: виявлення слідів, виділень живого організму і мікрооб'єктів, виявлення схованок, трупів та їх частин; виявлення хімічних, радіоактивних та інших матеріалів і речовин; фіксації (в тому числі консервації) і накопичення інформації; моделювання (гіпс для зліпків, схеми, плани, креслення, фото-, відеозйомка, аудіозапис); вилучення (інструменти, апаратура, прилади, матеріали) тощо.

Збереження і використання інформації про механізм кримінального правопорушення має значне теоретичне та практичне значення. Одним із результативних методів використання наявної інформації про механізм кримінального правопорушення та отримання нової є моделювання. Встановлення механізму вчиненого злочину, його окремих елементів являє собою окремий випадок, складову частину пошуково-пізнавальної діяльності слідчих підрозділів, експертних служб і судових органів. Використовуючи метод моделювання і достовірні фактичні дані, вони формують образ, уявну модель досліджуваної події, яка допомагає їм вирішити завдання швидкого і повного розкриття і розслідування кримінальних правопорушень.

### **Література:**

1. *Волобуєв А.Ф. Механізм злочину та його зв'язок з концептуальними положеннями криміналістики* : монографія. Кривий Ріг: Вид. Р.А. Козлов, 2019. 122 с.
2. Журавель В.А. *Загальна теорія криміналістики: генеза та сучасний стан* : монографія. Харків : Право, 2021. 448 с.

**ІНТЕГРАЦІЯ ПРИНЦИПУ «PAR IN PAREM NON HABET  
IMPERIUM» В ІМУНІТЕТ ДЕРЖАВИ  
ЯК МІЖНАРОДНО-ПРАВОВИЙ ІНСТИТУТ**

***Бондаренко С. Ю.***

*фахівець кафедри технічного захисту кіберпростору  
центру кібербезпеки Навчально-наукового інституту  
інформаційної безпеки та стратегічних комунікацій  
Національна академія Служби безпеки України  
м. Київ, Україна*

***Тронц В. М.***

*старший викладач кафедри загальноправових дисциплін  
Навчально-наукового гуманітарного інституту  
Національна академія Служби безпеки України  
м. Київ, Україна*

Державний імунітет – важливий і широко визнаний міжнародно-правовий інститут, який регулює імунітет держав від юрисдикції іноземних судів та інших форм судочинства. Цей принцип ґрунтується на тому, що суверенні держави не повинні підпадати під юрисдикцію правових систем інших держав без їхньої згоди [3, с. 196].

Виходячи з цього, держава як носій публічної влади не підпорядковується законодавству, юрисдикції та управлінню будь-якої іноземної держави, а підкоряється виключно міжнародному праву [5, с. 514].

Держави користуються імунітетом від юрисдикції іноземних судів. Це означає, що держава не може бути притягнута до відповідальності в судах іншої держави без її згоди. Цей імунітет поширюється як на цивільні, так і на кримінальні справи.

Принцип державної доктрини передбачає, що суди однієї держави не будуть судити про законність державних актів іншої держави на її власній території. Ідея полягає в тому, щоб уникнути втручання у внутрішні справи суверенних держав.

Хоча держави загалом користуються імунітетом, існує виняток для комерційної діяльності. Якщо держава займається комерційною або приватною діяльністю, вона не може мати імунітету від судових розглядів, пов'язаних з цією діяльністю. Це відображає визнання того, що держави, як і приватні особи, беруть участь у комерційних операціях.

Державний імунітет може бути скасований, якщо держава погоджується на юрисдикцію судів іншої держави. Така згода може бути явною або неявною, і держави часто включають положення про відмову від імунітету в договори або контракти.

Навіть якщо в іноземному суді винесено рішення проти держави, виконання цього рішення може бути ускладнене через принцип державного імунітету. Держави часто володіють значними активами, і виконання судових рішень може вимагати спеціальних процедур або угод між державами.

Питання, пов'язані з державним імунітетом, розглядаються в різних міжнародних договорах і конвенціях. Найвідомішою з них є Конвенція ООН про юрисдикційні імунітети держав та їхньої власності, прийнята у 2004 році. Ця конвенція має на меті кодифікувати та роз'яснити правила державного імунітету.

Хоча державний імунітет є усталеним принципом міжнародного права, він не позбавлений суперечностей. Критики стверджують, що він може захищати держави від відповідальності за порушення прав людини або інші протиправні дії. Однак прихильники наголошують на важливості поваги до суверенної рівності держав і запобігання втручанням в їхні внутрішні справи. Баланс між цими конкуруючими міркуваннями продовжує залишатися предметом обговорення і розвитку в міжнародному публічному праві.

Принцип «*par in parem non habet imperium*», що перекладається як «рівний не має влади над рівним», є основоположним у доктрині державного імунітету. Цей принцип підкреслює ідею про те, що суверенні держави є рівними у своєму міжнародно-правовому статусі і, як наслідок, не повинні підпадати під юрисдикцію або владу одна одної без їхньої згоди [1, с. 417]. Інтеграція цього принципу в ширшу систему державного імунітету сприяє розвитку та розумінню обмежень юрисдикції іноземних судів над суверенними державами. Нами пропонується розглянути основні способи, якими цей принцип інтегрований у концепцію державного імунітету.

Принцип суверенної рівності відображає концепцію рівності між державами. Він підкреслює, що жодна держава не повинна здійснювати владу або юрисдикцію над іншою державою у спосіб, що суперечить основоположному принципу рівності. Це поняття тісно пов'язане з ідеєю про те, що держави є рівними суб'єктами міжнародного права.

Принцип імунітету лежить в основі основного аспекту державного імунітету – імунітету від юрисдикції іноземних судів. Він встановлює презумпцію, що одна суверенна держава не повинна підкорятися юридичній владі іншої держави без її явної або неявної згоди. Цей імунітет поширюється як на цивільне, так і на кримінальне судочинство.

Принцип поваги до територіальної цілісності сприяє повазі до територіальної цілісності держав. Він передбачає, що кожна держава має виключну владу над своєю територією, а інші держави не повинні здійснювати юрисдикцію на цій території без її згоди. Це відповідає загальному принципу невтручання у внутрішні справи суверенних держав.

Інтеграція принципу «*par in parem non habet imperium*» очевидна в акті державної доктрини. Ця доктрина диктує, що суди однієї держави не повинні судити про дійсність публічних актів іншої держави в межах її власної території. Вона відображає ідею про те, що кожна держава має право визначати свою внутрішню і зовнішню політику.

Принцип згоди визнає, що згода держави є ключовим фактором для підпорядкування її юрисдикції іншій державі. Держави можуть прямо відмовитися від свого імунітету через договори, конвенції або інші угоди. Це відображає консенсусний підхід до юрисдикції, який відповідає принципам рівності та взаємної поваги між державами.

Хоча принцип «*par in parem non habet imperium*» глибоко вкорінений у концепцію державного імунітету, важливо зазначити, що існують винятки та обмеження, особливо у справах, що стосуються комерційної діяльності. Крім того, розвиток міжнародних конвенцій і договорів, таких як Конвенція Організації Об'єднаних Націй про юрисдикційні імунітети держав та їхньої власності, вносить свій внесок в еволюцію державного імунітету в міжнародному праві.

Хоча принцип «*par in parem non habet imperium*» загалом відображає норму суверенної рівності в міжнародному праві, були історичні випадки, коли цей принцип, ймовірно, порушувався [4, с. 135]. Важливо зазначити, що міжнародне публічне право є складним, і застосування принципів може бути суб'єктивним. Розглянемо кілька історичних прикладів, які ми вважаємо випадками, коли цей принцип міг бути порушений.

В епоху імперіалізму європейські держави часто порушували цей принцип, здійснюючи владу над слабшими націями без їхньої згоди. Колонізація передбачала встановлення іноземного правління на територіях, що можна розглядати як порушення принципу суверенної рівності.

Опіумні війни між Китаєм і Великою Британією стосувалися екстериторіальності британських підданих у Китаї. Нанкінський договір (1842) та наступні договори надавали екстериторіальні права британським підданим, по суті, звільняючи їх від юрисдикції китайської влади. Таку домовленість можна розглядати як порушення принципу рівності між державами.

У різних випадках протягом 19-го і початку 20-го століть потужні держави, часто за допомогою дипломатії канонерських човнів, змушували слабші держави виконувати їхні вимоги. Загроза

застосування військової сили підривала рівність держав і могла розглядатися як порушення цього принципу.

Підписання нерівноправних договорів, особливо у 19 столітті, дехто вважає порушенням принципу. Наприклад, договори між західними державами і Китаєм династії Цин, такі як Тяньцзіньський договір (1856), ставили Китай у нерівні умови, надаючи екстериторіальні права і поступки західним державам.

Протягом 19-го і початку 20-го століть були випадки втручання європейських держав і Сполучених Штатів у справи латиноамериканських країн. Це втручання, часто у формі військової окупації або економічного примусу, могло розглядатися як посягання на суверенітет і рівність цих держав.

Мандатна система Ліги Націй, створена після Першої світової війни, передбачала запровадження обов'язкових повноважень (переважно європейських) над певними територіями, що раніше належали переможеним Центральним державам. Хоча мандати нібито мали на меті підготувати ці території до самоврядування, критики стверджують, що вони підривали принцип рівного суверенітету [2, с. 913].

Важливо визнати, що інтерпретація цих історичних подій може бути різною, і дехто може стверджувати, що певні дії були виправдані за тогочасних обставин. Крім того, розвиток сучасного міжнародного публічного права, включаючи Статут Організації Об'єднаних Націй та наступні договори, був спрямований на зміцнення принципів суверенної рівності та невтручання у справи держав.

### Література:

1. Dinstein Y. Par in Parem Non Habet Imperium. *Israel Law Review*. 1966. Vol. 1, no. 3. P. 407–408.
2. McGregor L. Torture and state immunity: Deflecting impunity, distorting sovereignty. *European Journal of International Law*. 2007. Vol. 18, no. 5. P. 910.
3. Reis L. State immunity current state of law in view of the un convention on jurisdictional immunities of states and their property. *Revista Jurídica da Seção Judiciária de Pernambuco*. 2013. Vol. 4. P. 218–219.
4. Van Schaack B. Par in Parem Imperium Non Habet: Complementarity and the crime of aggression. *Journal of International Criminal Justice*. 2012. Vol. 10, no. 1. P. 163.
5. Денисов В. Енциклопедія міжнародного права. 2-ге вид. Київ: Академперіодика, 2017. 928 с. URL: [https://shron1.chtyvo.org.ua/Shemshuchenko\\_Yurii/Entsyklopediia\\_mizhnarodnoho\\_prava\\_U\\_3\\_t\\_Tom\\_2\\_E\\_L.pdf](https://shron1.chtyvo.org.ua/Shemshuchenko_Yurii/Entsyklopediia_mizhnarodnoho_prava_U_3_t_Tom_2_E_L.pdf) (дата звернення: 24.11.2023).

## ПРАВОВЕ РЕГУЛЮВАННЯ ЗДІЙСНЕННЯ ГОСПОДАРСЬКОЇ ДІЯЛЬНОСТІ В УМОВАХ ВОЄННОГО СТАНУ

**Бугера Д. М.**

*здобувач вищої освіти першого (бакалаврського) рівня  
за спеціальністю 081 – Право  
Державний податковий університет  
м. Ірпінь, Київська область, Україна*

**Чичик Д. Ю.**

*здобувач вищої освіти першого (бакалаврського) рівня  
за спеціальністю 081 – Право  
Державний податковий університет  
Науковий керівник: **Мельник О. П.**  
кандидат юридичних наук, доцент,  
доцент кафедри публічного права  
Державний податковий університет  
м. Ірпінь, Київська область, Україна*

У відповідь на повномасштабне вторгнення російської федерації 24 лютого 2022 року на території України було запроваджено воєнний стан. Відповідно до статті 1 Закону України «Про правовий режим воєнного стану» «Воєнний стан – це особливий правовий режим, що вводить в Україні або в окремих її місцевостях у разі збройної агресії чи загрози нападу, небезпеки державній незалежності України, її територіальній цілісності та передбачає надання відповідним органам державної влади, військовому командуванню, військовим адміністраціям та органам місцевого самоврядування повноважень, необхідних для відвернення загрози, відсічі збройної агресії та забезпечення національної безпеки, усунення загрози небезпеки державній незалежності України, її територіальній цілісності, а також тимчасове, зумовлене загрозою, обмеження конституційних прав і свобод людини і громадянина та прав і законних інтересів юридичних осіб із зазначенням строку дії цих обмежень» [2]. Введення воєнного стану впливає на всі сфери життя. Здійснення господарської діяльності не є виключенням.

В умовах воєнного стану критично важливим є забезпечення належного та безперервного функціонування діяльності суб'єктів господарювання. Тому Кабінетом Міністрів України було прийнято

Постанову «Деякі питання забезпечення провадження господарської діяльності в умовах воєнного стану» від 18 березня 2022 р. № 314 [1], яка зазначає, що у період дії воєнного стану право на провадження господарської діяльності може набуватися суб'єктами господарювання на підставі подання декларації про провадження господарської діяльності до Міністерства економіки України, а суб'єктами господарювання, що здійснюють охоронну діяльність на підставі подання декларації про провадження господарської діяльності до Міністерства внутрішніх справ України. Перелік відомостей, які вносяться до декларації, визначено у додатку 1 до Постанови.

Подання декларації можливе за вибором суб'єкта господарювання незалежно від задекларованого (zareєстрованого) місцезнаходження (місця проживання), місця провадження господарської діяльності або місцезнаходження відповідного об'єкта та у двох формах, а саме в електронній та паперовій формах. Якщо декларація подається в електронній формі то це відбувається через Єдиний державний веб-портал електронних послуг, зокрема засобами мобільного додатку Порталу. Якщо декларація подається у паперовій формі то це відбувається через центр надання адміністративних послуг, подана особисто суб'єктом господарювання або уповноваженою особою, надіслана поштою. Також Постанова Кабінету Міністрів України «Деякі питання забезпечення провадження господарської діяльності в умовах воєнного стану» регламентує перелік видів господарської діяльності, які не можуть провадитися на підставі подання декларації в умовах воєнного стану, а саме це визначено в у додатку 2 до Постанови.

Постанова передбачає, що у разі відсутності відповідних дозвільних документів (дозволів, ліцензій та/або інших результатів надання публічних послуг) суб'єкти, які набули право на провадження діяльності на підставі декларації, зобов'язані протягом одного місяця після закінчення або скасування воєнного стану невідкладно звернутися до відповідних органів ліцензування, дозвільних органів та суб'єктів надання публічних (е-публічних) послуг для отримання відповідних дозволів та ліцензії в установленому порядку та на умовах згідно чинного законодавства, без припинення їх діяльності. На період дії воєнного стану зупиняється перебіг строків звернення за отриманням публічних послуг, визначених законодавством. З дня закінчення або скасування воєнного стану зазначені строки продовжуються з урахуванням часу, що минув до їх зупинення. Строк дії наявних строкових ліцензій та дозволів автоматично продовжується на строк дії воєнного стану.

Отже, підсумовуючи вище зазначене, можна дійти висновку, що воєнний стан – це особливий правовий режим, що обмежує



конституційні права і свободи людини і громадянина та права і законні інтереси юридичних осіб із зазначенням строку дії цих обмежень. В умовах воєнного стану критично важливим є забезпечення належного та безперервного функціонування діяльності суб'єктів господарювання. Тому було прийнято Постанову Кабінету Міністрів України «Деякі питання забезпечення провадження господарської діяльності в умовах воєнного стану» від 18 березня 2022 р. № 314, яка передбачає, право на провадження господарської діяльності набувається на підставі подання декларації про провадження господарської діяльності.

### **Література:**

1. Деякі питання забезпечення провадження господарської діяльності в умовах воєнного стану: Постанова Кабінету Міністрів України від 18 березня 2022 р. № 314. URL: <https://zakon.rada.gov.ua/laws/show/314-2022-%D0%BF#Text> (дата звернення: 07.11.2023)

2. Про правовий режим воєнного стану: Закон України від 12 травня 2015 року № 389-VIII // Відомості Верховної Ради (ВВР), 2015, № 28, ст. 250. URL: <https://zakon.rada.gov.ua/laws/show/389-19/conv#n199> (дата звернення: 07.11.2023)

DOI <https://doi.org/10.36059/978-966-397-357-9-7>

## **ПЕРЕДУМОВИ ВПРОВАДЖЕННЯ АДМІНІСТРАТИВНО-ПРАВОВОГО РЕГУЛЮВАННЯ СТРАТЕГІЧНОГО ПЛАНУВАННЯ В ДЕРЖАВНОМУ УПРАВЛІННІ**

***Васін А. Ю.***

*аспірант за спеціальністю 081 – Право  
ПЗВО «Київський міжнародний університет»  
м. Київ, Україна*

Витоками та юридичною підставою побудови внутрішньої і зовнішньої політики держав, а також визначення рівня організаційних потреб їх державних структур є відповідні стратегічні плани та пріоритети, що формулювалися з плином часу. Тому загально-організаційні стратегічні плани, які спираються на стратегії щодо розробки окремих тем і напрямів діяльності органів державного управління, приймаються останніми з урахуванням нагальних потреб у

ресурсах і необхідності створення нових чи оновлення існуючих організаційних пріоритетів.

Маємо зазначити, що стратегічне планування в сфері державного управління є сукупністю скоординованих заходів, що вкладаються у визначення з урахуванням національних інтересів України довгострокових цілей соціально-економічного розвитку та забезпечення національної безпеки, стратегічних національних пріоритетів держави, а також шляхів та основних інструментів їх досягнення; прогнозування ризиків соціально-економічного розвитку та загроз національній безпеці; вдосконалення системи прийняття рішень під час здійснення державної політики в певній сфері [3, с. 1–2]. Відповідно, одним з основних завдань законодавця є фіксація логічної послідовності встановлення та імплементації адміністративно-правових механізмів формування і реалізації документів стратегічного планування в межах кожного циклу діяльності органів державної влади, що в перспективі має збільшити загальну якість документів стратегічного планування структур державного управління всіх рівнів.

Як стверджує Р. Лещинин, задля справжнього «відображення» стратегічних цілей у наявних нормативно-правових документах органам державної влади та органам місцевого самоврядування необхідно узгоджувати показники їх ефективності з урахуванням національної політики, яка реалізується у сфері соціально-економічного розвитку та національної безпеки, що має забезпечити реалізацію завдань об'єктивного оцінювання цієї діяльності та вдосконалення методології такого оцінювання. Відтак, аналіз та оцінка ефективності органів державної влади та місцевого самоврядування мають проводитися з позицій загальнодержавних стратегічних пріоритетів як основного напрямку зміцнення національної безпеки, відповідно до яких закріплюються конституційні права і свободи людини та громадянина і забезпечується здійснення сталого соціально-економічного розвитку, захищається суверенітет, незалежність і територіальна цілісність країни [2, с. 52].

Однак, під час здійснення стратегічного планування в державному управлінні часто виявляється відсутність уніфікованої та загальноприйнятої термінології, що має вказувати на різні аспекти планування. В процесі підготовки стратегічних документів нині зустрічаються найрізноманітніші терміни, які вживаються на рівні різних органів державної влади та місцевого самоврядування щодо даних інструментів – стратегічні плани, стратегічні рамкові програми, стратегічні плани управління, концепції, стратегії, плани роботи, стратегічні директиви щодо політики, програми роботи, плани дій, оперативні плани тощо. Всі ці документи розробляються задля забезпечення імплементації різних рівнів стратегії та практичної

діяльності органів державного управління. Відповідно, відчувається необхідність роз'яснення принципів розробки стратегічних планів та відповідних інструментів перспективного розподілу необхідних державних ресурсів, моніторингу, оцінки та подання звітності про виконану роботу в державному управлінні.

Тому вважаємо, що для здійснення загальносистемного стратегічного планування важливо, щоб усі органи державного управління розробляли стратегічні документи в рамках загальноприйнятого або узгодженого на державному рівні циклу планування з урахуванням наявних національних стратегічних орієнтирів. Їхні стратегічні плани мають задовольняти не тільки потреби розвитку певної сфери чи галузі, а й управлінські потреби визначеної структури, будучи свого роду «дорожньою картою» її діяльності та, як результат, окреслюючи завдання останньої у рамках імплементації внутрішньо- чи зовнішньополітичної стратегії розвитку держави. В такому разі стратегічне планування в державному управлінні може бути спрямоване на досягнення конкретних результатів органами державної влади та слугувати орієнтиром для розподілу бюджетних коштів з урахуванням поставлених стратегічних першочергових завдань, що встановлюються на рівні держави.

Оскільки стратегічні документи, що розробляються задля повноцінного функціонування органів державного управління, повинні бути керівництвом до дії для співробітників цих структур, вони мають містити інструменти постійного відстеження ситуації у певній сфері, що дозволить державним службовцям правильно вибудовувати свою повсякденну роботу щодо виконання стратегічного плану організації. У зв'язку з цим можна відзначити, що органи державної влади під час здійснення стратегічного планування могли б перейняти так звану «кругову систему управління», розроблену на рівні ООН, оскільки вона охоплює всі етапи здійснення, моніторингу та звітності про діяльність, що проводиться для досягнення цілей, поставлених у стратегічних планах [3, с. 36]. У той же час, усі співробітники повинні проходити докладний навчальний курс із метою ознайомлення з цією системою та опанування основних навичок роботи з нею. Однак, домогтися того, щоб усі департаменти певної державної структури в процесі своєї повсякденної діяльності враховували стратегічний план та підвищували якість своєї роботи завдяки єдиному розумінню завдань, поставлених перед усією організацією, можна лише завдяки наявності механізмів нормативно-правового регулювання даного процесу, закріплених у відповідних адміністративно-правових актах.

Отже, ефективна реалізація стратегічного планування в сфері державного управління можлива виключно на основі законодавчого

закріплення «принципів стратегічного планування (єдності і цілісності, розмежування повноважень, наступності та безперервності, збалансованості системи стратегічного планування, результативності та ефективності стратегічного планування, відповідальності учасників стратегічного планування, прозорості (відкритості) стратегічного планування, реалістичності, ресурсної забезпеченості, вимірюваності цілей, відповідності показників цілям і програмно-цільового принципу), а також створення різнорівневої системи моніторингу і контролю реалізації документів стратегічного планування» [2, с. 52]. Оскільки всі ініціативи, пов'язані зі схваленням самостійного закону про стратегічне планування, так і не були реалізовані вітчизняним законодавцем [1, с. 24], нині потрібно запровадити чіткішу адміністративну процедуру підготовки стратегічних документів, котра могла б об'єднати різні стратегічні підходи в єдиний механізм, забезпечивши застосування уніфікованого алгоритму розроблення стратегічних документів органами державного управління й звітності щодо їхньої реалізації та виконання поставлених у них завдань із боку відповідальних посадових осіб.

#### **Література:**

1. Білошицька Н. М. Генезис адміністративного закону як базису розвитку системи стратегічного планування. *Прикарпатський юридичний вісник*. 2019. Т. 2, вип. 2(27). С. 23–27.
2. Лецишин Р. Адміністративно-правові основи стратегічного планування у державному секторі. *Актуальні проблеми правознавства*. 2020. Т. 4, № 24. С. 49–54.
3. Inomata T. Strategic Planning in the United Nations System: JIU/REP/2012/12 / Joint Inspection Unit. Geneva: United Nations, 2012. 58 p. URL: [https://www.unjiu.org/sites/www.unjiu.org/files/jiu\\_document\\_files/products/en/reports-notes/JIU%20Products/JIU\\_REP\\_2012\\_12\\_English.pdf](https://www.unjiu.org/sites/www.unjiu.org/files/jiu_document_files/products/en/reports-notes/JIU%20Products/JIU_REP_2012_12_English.pdf) (дата звернення: 15.12.2023).

## ОРГАНІЗАЦІЯ ПРОТИДІЇ КІБЕРЗЛОЧИНАМ

**Влас Д. О.**

*студент II курсу магістратури  
за спеціальністю 262 – Правоохоронна діяльність  
Міжнародний гуманітарний університет  
м. Одеса, Україна*

Розвиток системи інформаційних ресурсів, використання засобів їх обробки, одержання, використання, поширення та зберігання інформації – це суспільні процеси, що дуже динамічно розвиваються в Україні. Вони мають, безумовно, позитивний вплив на подальший розвиток суспільства, однак деякі аспекти цього розвитку набули негативного змісту у вигляді кримінальних правопорушень у цій сфері. Фактично на сьогодні випадки кіберзлочинів перетворилися на розповсюджені види комп'ютерної злочинності.

Фундаментом для наукових пошуків у зазначеному напрямі є наукові роботи: з теорії управління О. М. Бандурки, В. Т. Білоуса, Є. В. Додіна, Д. П. Калаянова, В. К. Колпакова, В. М. Плішкіна; з кримінального права – М. І. Бажанова, М. Й. Коржанського, М. І. Мельника, В. В. Сташиса, Є. Л. Стрельцова, В. Я. Тація, П. Л. Фріса, М. І. Хавронюка; з кримінології – О. М. Джужі, В. М. Дрьоміна; з криміналістики і теорії оперативно-розшукової діяльності – В. О. Глушкова, Д. Й. Никифорчука, С. О. Орлова, О. А. Самойленко, Д. М. Цехана та ін. [зокрема, див: 1–2].

Водночас, актуальним завданням на сьогодні залишається комплексний аналіз проблем організації діяльності правоохоронних органів по боротьбі з кіберзлочинністю та розробка відповідних рекомендацій, спрямованих на підвищення ефективності цього напрямку протидії злочинності.

Аналіз зазначених та інших публікацій дозволяє визначити ряд напрямів, у яких повинно вирішуватися зазначене актуальне наукове завдання.

Кіберзлочинність – це сукупність кіберзлочинів (кримінальних правопорушень у сфері використання комп'ютерів, комп'ютерних систем, комп'ютерних мереж), що характеризується: застосуванням високих інформаційних технологій; міжнародним характером; латентністю, професійністю та організованістю. Найбільш суспільно небезпечною формою кіберзлочинності є організовані її прояви, а однією з основних ознак виступає саме організованість.

Систематизація та вдосконалення законодавства України у сфері суспільних інформаційних відносин розглядається як один із шляхів боротьби з кіберзлочинністю, зокрема такою, що має ознаки організованої.

На сьогодні можна впевнено констатувати, що в Україні сформовано нову галузь права – інформаційне право, що дуже стрімко розвивається та, наразі, на рівні законодавчих актів представлено Законами України: «Про інформацію», «Про доступ до публічної інформації», «Про Національну програму інформатизації», «Про захист персональних даних», «Про медіа», «Про державну таємницю», «Про Державну службу спеціального зв'язку та захисту інформації України», «Про захист інформації в інформаційно-телекомунікаційних системах», «Про основні засади забезпечення кібербезпеки України».

Сучасний стан кіберзлочинності характеризується найбільш високим її рівнем в кредитно-фінансовій та банківській сферах.

Кіберзлочини з точки зору кримінального законодавства характеризуються наступними положеннями:

- родовий об'єкт – суспільні відносини у сфері використання та збереження інформаційних (комп'ютерних) ресурсів та засобів їхнього забезпечення (комп'ютерів, комп'ютерних систем та мереж, та мереж електрозв'язку);

- об'єктивна сторона характеризується як активними діями, так і бездіяльністю, а також настанням суспільно небезпечних наслідків;

- суб'єкт може бути як загальний, так і спеціальний, але він повинен мати певний рівень знань та навичок у галузі використання комп'ютерних технологій, хоча законодавець не ставить це за вимогу, але це зумовлено специфікою даної групи кримінальних правопорушень;

- суб'єктивна сторона полягає як у формі умислу, так і необережності, мотиви та мета значення для кваліфікації не мають.

Основними суб'єктами національної системи кібербезпеки, згідно із ч. 2 ст. 8 Закону України «Про основні засади забезпечення кібербезпеки України», є Державна служба спеціального зв'язку та захисту інформації України, Національна поліція України, Служба безпеки України, Міністерство оборони України та Генеральний штаб Збройних Сил України, розвідувальні органи, Національний банк України. В структурі Національної поліції України протидію кіберзлочинам здійснюють підрозділи Департаменту кіберполіції.

Боротьба з кіберзлочинами складається з трьох основних напрямків діяльності: попередження комп'ютерних кримінальних правопорушень, загальна організація боротьби з кіберзлочинністю та правоохоронна діяльність, спрямована на виявлення, припинення та розкриття

кіберзлочинів, застосування заходів кримінальної відповідальності і покарання стосовно осіб, які їх вчинили. Попереджувальна діяльність, як одна із форм боротьби зі злочинністю, передбачає як загальнодержавні заходи економічного, ідеологічного, правового і виховного характеру, так і спеціальні – організаційні, технічні, програмні та криптографічні заходи.

Вдосконалення роботи по зазначених напрямках діяльності можливо за рахунок підвищення ефективності управлінських функцій (планування, прогнозування, регулювання, організації виконання, обліку і контролю) та забезпечувальних функцій (кадрової, фінансової, матеріально-технічної, інформаційно-аналітичної).

Удосконалення інформаційно-аналітичного забезпечення роботи підрозділів кіберполіції на сьогодні здійснюється у напрямі постійної оптимізації технологій кримінального аналізу, що у сучасній практиці є пріоритетом в роботі правоохоронних органів, що належать до основних суб'єктів національної системи кібербезпеки.

### **Література:**

1. Самойленко О. А. Особливості розслідування викрадень майна, вчинених із використанням комп'ютерних технологій : монографія. Київ, 2009. 328 с.

2. Цехан Д.М. Використання високих інформаційних технологій в оперативно-розшуковій діяльності органів внутрішніх справ : монографія. Одеса: Юридична література, 2011. 216 с.

DOI <https://doi.org/10.36059/978-966-397-357-9-9>

## **МІЖНАРОДНІ УНІВЕРСАЛЬНІ ІНСТИТУЦІЇ В СИСТЕМІ ОХОРОНИ ЗДОРОВ'Я**

***Григорян К. К.***

*здобувач вищої освіти другого (магістерського) рівня  
за спеціальністю 293 – Міжнародне право  
Міжнародний гуманітарний університет  
м. Одеса, Україна*

Одним із найважливіших елементів інституційного механізму державного управління охороною здоров'я є державна політика, яка впливає та регулює систему охорони здоров'я. Значний вплив має

економічна політика, яка формує матеріальне функціонування охорони здоров'я. Соціальна політика формує середовище для функціонування системи охорони здоров'я. Фінансова політика стосується більш прикладних аспектів розподілу коштів у державі та формування системи фінансування охорони здоров'я. Одним із важливих напрямів розвитку міжнародних інституцій в сфері охорони здоров'я є політика підтримки сталого розвитку. Сьогодні стверджується наукова гіпотеза, згідно з якою здоров'я населення значною мірою залежить від системи заходів щодо сталого розвитку та охорони навколишнього середовища. Тому багато ініціатив ВООЗ у медицині мають механізми реалізації через захист навколишнього середовища та відтворення. Важливою складовою інституційного механізму державного управління охороною здоров'я є кадрова політика.

Ефективна реалізація кадрової політики важлива на всіх рівнях, від державного управління цією сферою до адміністрації органів місцевого самоврядування та лікарень. Політика державної служби сформульована на основі останньої концепції державної політики. Важливим напрямком удосконалення інституційних механізмів державного управління в сфері охорони здоров'я є молодіжна політика. Формування та реалізація основних засад і напрямів молодіжної політики значною мірою спрямовані на усвідомлення потреби у здоровому способі життя, відмові від шкідливих звичок та духовному, соціальному та фізичному розвитку, що є основою здоров'я населення. Найбільш конкретними методами інституційного механізму державного управління охороною здоров'я є технології, програми, концепції та положення. Що стосується технологій, то вони мають дві форми: високотехнологічні лікувальні пристрої, які містять наукові досягнення в галузі фармації, інформаційних технологій, електроніки тощо, і лікувальні технології (протоколи), які містять нові інноваційні методи лікування. Програми також є частиною інструментів інституційних механізмів державного управління.

Аналізуючи форми інституційних механізмів державного управління в сфері охорони здоров'я, слід зазначити, що нормативно-правове страхування значною мірою базується на основній ланці інституційного механізму – створенні законодавчої бази. Основними інституційними ланками медичної реформи, що триває, є закони України у сфері охорони здоров'я. Безумовно, що законодавча база спирається на міжнародні правові акти та угоди, а в частинах, де закони ще не прийняті, регулюється указами Президента України, постановами Кабінету Міністрів, наказами МОЗ та інших міністерств. До основних законів України, що становлять основу інституційного механізму державного управління охороною здоров'я, та інших правових документів слід віднести, за думкою І.Л. Сазонця та І.Я. Зими, такі: Закон України «Основи законодавства України про охорону здоров'я»,



Закон України «Про державні фінансові гарантії медичного обслуговування населення», Закон України «Про підвищення доступності та якості медичного обслуговування у сільській місцевості», Закон України «Про лікарські засоби», Національну стратегію реформування системи охорони здоров'я в Україні на період 2015–2020 рр., Розпорядження КМУ «Про схвалення Концепції Загальнодержавної програми «Здоров'я 2020: український вимір»», Наказ МОЗ України «Про затвердження нормативних документів щодо застосування телемедицини у сфері охорони здоров'я» [2, с. 232–233].

Міжнародні інституції, як і інші організації, не можуть мати прямого впливу на систему охорони здоров'я. Цей вплив може бути лише опосередкованим. Як зазначає професор О.Л. Відповідно до роботи «Нормативно-правове регулювання діяльності організацій охорони здоров'я в умовах поділу влади» існують непорушні правові основи, які гарантують функціонування охорони здоров'я. Ці специфічні умови функціонування державного механізму управління охороною здоров'я значною мірою зумовлюють замкнутість і стабільність системи управління, яка дуже чутливо реагує на зовнішні виклики. Тому діяльність міжнародних організацій не може бути активно інтегрована в структури управління охороною здоров'я. Вплив цих організацій багатофункціональний і опосередкований. Незважаючи на те, що громадські організації існують досить давно в історії України, на території України досі існує давня традиція співпраці між державою та медичними організаціями. Діяльність ВООЗ як універсальної організації охорони здоров'я не може охопити весь спектр медичної діяльності. Існують організації вузького профілю, які професійно і ретельно розглядають питання, пов'язані з профілактикою та боротьбою з певними захворюваннями. До цих організацій слід віднести вузькопрофільні організації, такі як Міжнародна діабетична федерація, Міжнародне агентство з дослідження раку, Міжнародне товариство з вивчення діабету у дітей та підлітків, Всесвітня асоціація дій щодо дитячого харчування, Європейська рада реаніматології., Американська психіатрична асоціація та інші організації. Ці організації значною мірою формують схеми лікування захворювань, розробляючи рекомендації та протоколи лікування [7].

Підсумовуючи проведене дослідження, доцільно згрупувати міжнародні інституції, які є невід'ємною частиною інституційного механізму державного управління охороною здоров'я, на чотири групи: 1. Організації – переговорні та комунікаційні майданчики світової медичної спільноти; 2. Міжнародні організації, які рекомендують схеми лікування та встановлюють норми та стандарти в галузі охорони здоров'я; 3. Міжнародні гуманітарні та благодійні організації; 4. Міжнародні професійні організації, асоціації, профспілки лікарів.

Хоча національне законодавство має вищий статус, ніж рішення, лише останнім часом рекомендації міжнародних організацій почали відігравати значну роль у функціонуванні міжнародних інституцій в сфері охорони здоров'я. Прогнози міжнародних інституцій, їхні рекомендації, грантова діяльність, фінансування та безпосередня організація та участь у гуманітарних місіях, благодійних програмах у сфері охорони здоров'я значно посилюють вплив міжнародних організацій на системи охорони здоров'я всіх країн світу. У деяких економічно та соціально неблагополучних країнах і регіонах світу міжнародні інституції беруть участь у державному управлінні як промоутери створення інституціоналізованої системи охорони здоров'я. У багатьох країнах світу таких систем ще немає, тому створення мережі лікарень, наявність ліків і медобладнання, кваліфікованих лікарів і закладів, які готують лікарів, або хоча б медсестер, є компетенцією міжнародних організацій.

### Література:

1. Всесвітня організація охорони здоров'я. URL: <https://geneva.mfa.gov.ua/posolstvo/2612-who> (дата звернення: 10.10.2019).

2. Державні медичні програми. URL: <https://moz.gov.ua/search?q=програми> (дата звернення 10.10.2019).

3. Колядич М.М., Грицко Р.Ю., Фуртак І.І. Медико-соціальні аспекти управління соціальною сферою в Україні. Молодий вчений. Медичні науки. 2019. № 6 (70). С. 27–35.

4. Мазурок О.М. Роль товариств «Медична громада», «Основа» та «Кружок працівників» у діяльності професійної організації українського студентства «Профорус» упродовж 1921–1926 рр. Інтелігенція і влада. 2014. № 31. С. 105–117.

5. Медичне право України: правовий статус пацієнтів в Україні та його законодавче забезпечення (генезис, розвиток, проблеми і перспективи вдосконалення) : мат-ли II Все- укр. наук.-практ. конф., 17–18 квітня 2008 р. Львів : НУ «Львівська політехніка», 2013, С. 226–233.

6. Сазонець І.Л. та ін. Інституційна трансформація державного управління охороною здоров'я: Україна та іноземний досвід. за ред. І.Л. Сазонця. Рівне, 2019. 396 с.

7. Сазонець І.Л., Зима І.Я. Соціальні інститути в трансформації державної системи управління охороною здоров'я. Рівне : Волинські обереги, 2018. 168 с.

8. Саричев В.І. Порівняльний контекст функціонування системи охорони здоров'я України та співпраця з міжнародними інституціями. Стратегія і тактика державного управління. 2018. № 1–2. С. 53–63.

## ВПЛИВ ІНФОРМАЦІЙНИХ ФЕЙКІВ НА ФОРМУВАННЯ ПРАВОВОЇ СВІДОМОСТІ

*Дурова Ю. В.*

*здобувач вищої освіти другого (магістерського) рівня  
за спеціальністю 081 – Право*

*Міжнародний гуманітарний університет*

*Науковий керівник: Атаманова Н. В.*

*кандидат юридичних наук, доцент,*

*доцент кафедри державно-правових дисциплін*

*Міжнародний гуманітарний університет*

*м. Одеса, Україна*

На сьогодні людство живе у світі цифрової трансформації, тотального розподілу інформаційних технологій, продуктів та послуг, проектування глобального та національного інформаційного простору. Саме ці нові соціальні реалії так званої «інформаційної доби», незважаючи на її позитивні риси, можуть бути потенційними викликами та загрозами національної безпеки у інформаційній сфері та інших процесах. Однією з таких загроз є фейки, які ворог використовує для досягнення своїх цілей невійськовими методами. І саме це виступає серйозним викликом для правової сфери й суспільної свідомості, адже інформаційна війна дозволяє маніпулювати громадською думкою, може спричиняти дестабілізацію внутрішньої ситуації в країні.

В сучасних умовах російська пропаганда величезними темпами поширюється світом. Останніми роками відбулися значні намагання з-за кордону, в тому числі відповідної структури Російської Федерації, дискредитувати чинну владу в Україні. Із цією ціллю поширюється й певна тенденційна до розповсюдження неправдивої інформації з допомогою великого спектру засобів інформаційного впливу фейків. Сприятли поширенню негативної інформації допомагають соціальні мережі, Інтернет.

Органи управління в українському суспільстві прагнуть сформувати систему нормативного забезпечення, щоб зменшити негативний вплив на свідомість громадян, які споживають інформаційний продукт, який може негативно вплинути на процеси політичної перцепції та редукції духу боротьби за національну єдність українського народу. Проте в глобалізації інформаційної системи є багато проблем. Адже кіберпростір – нова інформаційна платформа для розповсюдження,

пошуку та аналізу інформації [3]. Розвиваючись, людство буде отримувати нові виклики та загрози, які впливають на майбутнє існування міжнародних організацій, країн, впливових союзів.

Зауважимо, що не потребує доведення теза про те, що інформаційна війна виступає досить серйозним викликом як для світу загалом так і для України насамперед, адже її метою є руйнування сутнісного бачення світу, деформація демократичних інститутів, посилення деструктивного впливу на національну свідомість й збурення всього суспільства проти правотворчої діяльності влади.

Із-поміж головних викликів, що носить інформаційна війна виділяють наступні: дезінформація та фейкові новини, які спричиняють паніку й невизначеність в певного суспільства; маніпуляція національною свідомістю, що може спричинити ворожнечу до других країн, релігійних й етнічних груп, відчуття агресії до своєї держави; кібератаку на державні інформаційні системи, що часто призводить до порушення роботи урядових установ, банків, медичних закладів й других важливих інфраструктурних об'єктів; використання соціальних мереж й медіа-платформ задля дезінформації й маніпулювання національною свідомістю населення [2, с. 28].

Такі методи, які використовуються у інформаційній війні, включають у себе доволі підривну пропаганду, дезінформацію, психологічні операції, кібератаки й другі засоби, що допомагають досягати цілі інформаційної війни – знищення державного суверенітету й здобуття контролю над певною країною. Тому для протидії цій інформаційній війні, Україна наразі вживає різні комплексні заходи, такі як підвищення інформаційної грамотності власного населення, розвиток сучасних інформаційних технологій, утворення потрібних інструментів задля ефективної діяльності системи кібербезпеки та інше [4, с. 24].

На сьогодні Україна веде досить активну боротьбу із інформаційною війною. Тому є необхідне правове поле для успішної протидії інформаційній агресії, насамперед: існує Національна рада із питань телебачення та радіомовлення, що несе відповідальність за урегулювання медіа в Україні та забезпечує процес дотримання законодавства щодо медіа; вдосконалюється Закон України «Про інформацію», що регулює питання збору, обробки, зберігання, захисту й поширення інформації в Україні; утворюються центри кібербезпеки, що здійснюють захист від кібератак, забезпечують процес виявлення й протидії загрози у інформаційному просторі; велика увага приділена розвитку медійної грамотності серед громадян України, освіти в сфері кібербезпеки, навчанню стосовно виявлення й запобігання дезінформації [1, с. 217]; дуже динамічно зростає сам рівень співпраці із міжнародними партнерами, в першу чергу із Європейським Союзом й

НАТО, задля спільної боротьби із інформаційною агресією РФ. Проте, не зважаючи на такі заходи, Україна все ж досі продовжує зіштовхуватись із викликами інформаційної війни, що вимагають подальшого удосконалення нормативно-правової бази загальної стратегії в протидії інформаційній агресії [5, с. 157].

Отже, основним пріоритетом правотворчої діяльності щодо формування інформаційної політики у сфері інформаційної безпеки визначено формування відкритих державних інформаційних ресурсів для інформування громадян та організацій про політику держави та прийнятих державних рішеннях, створення «електронного уряду», що є реалізацією конституційних прав громадян нашої країни на інформацію. Як другий пріоритет правотворчої діяльності держави в даній галузі можна виділити правове регулювання формованих міжвідомчих державних інформаційних ресурсів. Створення міжвідомчих державних інформаційних ресурсів покращить інформаційне забезпечення діяльності органів влади та знизить кількість коштів, що витрачаються на дані цілі.

### Література:

1. Андрушків Б., Кирич Н., Погайдак О., Гагалюк О. Культосвітня компонента в сфері управління як засіб попередження вульгаризму у взаємовідносинах та поширення фейків в ЗМІ або важелі посилення економічної безпеки в державі. *Вісник економічної науки України*. 2019. № 2 (37). С. 214–222.
2. Басенко Р.О., Шаравара Р.І., Кравченко А.П., Кравченко А.П. Перспективи розвитку правового забезпечення протидії інформаційній війні. *Юридичний науковий електронний журнал*. № 4. 2023. С. 28–30.
3. Захаренко К. В. Політичні інститути інформаційної безпеки України: трансформація, модернізація, розвиток: монографія / Нац. пед. ун-т ім. М. П. Драгоманова. Київ: Вид-во НПУ ім. М. П. Драгоманова, 2017. 388 с.
4. Маляренко В.І. Кращі практики зарубіжного досвіду боротьби з фейками та дезінформацією. *Інформація і право*. 2021. № 3(38). С. 21–27.
5. Ткачук Т. Ю. Правове забезпечення інформаційної безпеки в умовах євроінтеграції України: дис...д-ра юрид. наук: 12.00.07. Ужгород, 2019. 487 с.

## АДМІНІСТРАТИВНО-ПРАВОВИЙ РЕЖИМ ІНФОРМАЦІЇ: СПЕЦИФІКА ТА ПРОБЛЕМАТИКА

*Ємець Я. О.*

*аспірант за спеціальністю 081 – Право  
ПЗВО «Київський міжнародний університет»  
м. Київ, Україна*

Питанням гарантування безпеки правовідносин і відповідальності за правопорушення в інформаційному просторі в даний час приділяється пильна увага представників різних галузей юридичної науки: суспільні відносини в сфері обігу інформації підпадають під дію норм як цивільного та кримінального, так і адміністративного права. Це зумовлено властивостями самої інформації, і навіть специфікою інформаційних відносин. Із моменту появи інформаційних технологій, заснованих на впровадженні засобів зв'язку та систем телекомунікацій, інформація перетворилася на постійний та необхідний чинник виникнення соціальних взаємин, виконуючи при цьому роль своєрідної «сполучної ланки» в процесі налагодження комунікацій між людьми. Як результат, правовідносини в сфері обігу інформації утворили самостійний блок у структурі адміністративно-правової науки та практики.

Поняття «інформація» стало одним із найпоширеніших понять у сучасній адміністративно-правовій науці та суспільному житті. Більшість джерел трактують категорію «інформація» як сукупність різних відомостей про події, процеси та факти, що використовується для узагальнення окремих повідомлень, знань та даних, які передаються усно, письмово або в електронному вигляді за допомогою різних технічних засобів [2, с. 16]. Обіг відкритої інформації забезпечує реалізацію прав фізичних і юридичних осіб та сам собою гарантує наявність одного з прав (права на інформацію). В свою чергу, інформація з обмеженим доступом є цінною насамперед тому, що вона не є загальновідомою і, відтак, недоступна для пересічної людини. Згідно з цим твердженням, особа, яка фактично контролює таку інформацію, може надати доступ до неї або обмежити доступ сторонніх осіб до цих даних. Відповідно, в якості загального змісту адміністративно-правового режиму інформації слід розглядати захист прав та інтересів суб'єктів правовідносин в інформаційній сфері.

Фокусуємось на розгляді інформаційних ресурсів та інформаційного забезпечення з позицій адміністративного права, адміністративно-

правовий режим інформації можна трактувати як систему прав, обов'язків та адміністративної відповідальності, пов'язаної зі створенням, використанням та актуалізацією (супроводом) інформаційних даних [4, с. 121]. Зрозуміло, що одним з елементів адміністративно-правового режиму інформації залишається проблема визначення його правових засад, однак нині чітко детерміновано принципи даного режиму, адже вони визначаються загальними та галузевими принципами права, зокрема, адміністративного та інформаційного. Крім того, специфіка суспільних відносин у сфері інформації, поширення та (або) надання якої обмежене, та загальнодоступної інформації обумовлює формування деяких додаткових принципів адміністративно-правового режиму інформації.

Відповідно до положень ст. 2 Закону України «Про інформацію», основними принципами інформаційних відносин є: гарантованість права на інформацію; відкритість, доступність інформації, свобода обміну інформацією; достовірність і повнота інформації; свобода вираження поглядів і переконань; правомірність одержання, використання, поширення, зберігання та захисту інформації; захищеність особи від втручання в її особисте та сімейне життя [1]. На наш погляд, наведений перелік принципів потребує вдосконалення. Вітчизняний законодавець більшу увагу приділив характеристиці принципів відкритої інформації, тоді як про захист інформації з обмеженим доступом сказано мало; частина з наведених принципів застосовні для обігу інформації у приватноправових відносинах, проте вони не регламентують функціонування правового режиму інформації. Тому автор робить висновок про те, що інформація далеко не завжди є об'єктом цивільно-правових відносин, заснованих на автономії волі та рівності суб'єктів. Навпаки, більшу частину відносин щодо інформації становлять саме публічно-правові відносини. Це правовідносини, в рамках яких однією зі сторін виступає державний орган чи орган місцевого самоврядування, і навіть інші суб'єкти, яким делеговані певні функції цих органів, а до їх регулювання частіше застосовуються норми адміністративного права.

Адміністративно-правовий режим інформації виникає в результаті правового регулювання, що враховує суспільні потреби та інтереси, інтереси держави та особи щодо створення, використання та поширення інформації. Оскільки потреби та інтереси індивіда в процесі розвитку суспільства зазнають змін, адміністративно-правовий режим інформації також схильний до трансформацій. Особливо виразно цей процес простежується під час переходу до інформаційного суспільства, суспільства знань, у рамках якого проголошується право кожної людини на доступ до інформації та знань, а завданням держави визначається створення необхідних умов для забезпечення таких прав. Відтак, як

значають О. Коропатов та І. Залевська, поняття адміністративно-правового режиму інформації може бути охарактеризовано як особлива форма регулювання, у межах якої застосовується сукупність юридичних, організаційних та інших засобів із метою забезпечення відповідного впорядкування суспільних відносин в інформаційній сфері [3, с. 148]. У зв'язку з цим, можна констатувати той факт, що адміністративно-правовий режим інформації є не тільки доцільним, а й необхідним комплексним засобом правового регулювання, адже інформаційні відносини потребують особливої процесуальної регламентації, визначення правового статусу суб'єктів правовідносин, особливого механізму реалізації їхнього права й деліктосуб'єктності, а також комплексу заходів захисту їхніх прав, свобод та інтересів [3, с. 148].

Оскільки адміністративно-правовий режим інформації, на відміну від інших адміністративно-правових режимів, не був підданий достатньому науковому комплексному аналізу, взаємодія держави та особи в інформаційній сфері, за якої держава забезпечує необхідні умови реалізації індивідом права на інформацію, що, в свою чергу, вимагає від держави додаткового регулювання, тягне за собою необхідність подальшої активної законотворчості в даному секторі як щодо врегулювання інформаційних відносин засобами адміністративного права, так і щодо визначення рівня адміністративно-правової відповідальності за правопорушення в сфері обігу інформації.

### Література:

1. Про інформацію: Закон України від 02.10.1992 № 2657-ХІІ. Дата оновлення: 27.07.2023. *Верховна Рада України: Офіційний вебпортал парламенту України*. URL: <https://zakon.rada.gov.ua/laws/show/2657-12#Text> (дата звернення: 11.12.2023).
2. Беляков К. І. Інформація в праві: теорія і практика: монографія. Київ: Видавництво «КВІЦ», 2006. 116 с.; 1 іл.
3. Коропатов О. М., Залевська І. І. Поняття та ознаки адміністративно-правового режиму конфіденційної інформації в Україні. *Південноукраїнський правничий часопис*. 2022. № 3. С. 145–150.
4. Шарабурина О. О. Поняття адміністративно-правового режиму інформації з обмеженим доступом (основні підходи). *Часопис Київського університету права*. 2011. № 2. С. 120–123.



## **ПРІОРИТЕТНІ НАПРЯМКИ ЗАБЕЗПЕЧЕННЯ ЕКОНОМІЧНОЇ БЕЗПЕКИ УКРАЇНИ В УМОВАХ ЗОВНІШНІХ ЗАГРОЗ**

**Зуб В. В.**

*аспірант кафедри права Європейського Союзу  
Національний юридичний університет імені Ярослава Мудрого*

*Науковий керівник: **Бойчук Д. С.***

*кандидат юридичних наук,  
асистент кафедри права Європейського Союзу  
Національний юридичний університет імені Ярослава Мудрого  
м. Харків, Україна*

Економічна безпека як спроможність національної економіки зберігати стійкість та невразливість до внутрішніх і зовнішніх загроз, забезпечувати високу конкурентоспроможність у світовому економічному середовищі, стає та збалансоване зростання – важливі критерії оцінювання якісних параметрів національної економіки, стратегічної ефективності економічної політики держави в економічній сфері [1, с. 3].

Економічна безпека країни охоплює визначальні сфери життєдіяльності й розвитку людини, суспільства, держави і природи. Нехтування станом економічної безпеки може призвести до катастрофічних наслідків: занепаду галузей економіки, банкрутства підприємств і, зрештою, підриву системи життєзабезпечення держави з подальшою загрозою для її суверенітету [2, с. 7]. Постійне відстеження і визначення основних загроз економічній безпеці значно полегшує її підтримання на належному рівні, а також дає можливість своєчасно розробляти та здійснювати практичні заходи щодо зниження негативного впливу загроз чи їх повної ліквідації [3].

Відсутність належного механізму безпеки в економічній, соціальній, політичній та інших сферах значно ускладнює подолання зовнішніх і внутрішніх загроз. Як слушно зазначає В.В. Бойко, така ситуація, ускладнює процеси вибору дієвої стратегії, державних інструментів та засобів забезпечення економічної безпеки держави, систематизації її функціональних складових, обґрунтування методики оцінки рівня безпеки, розробки превентивних механізмів щодо захисту від різних загроз (зовнішніх та внутрішніх) [4, с. 164].

Економічна безпека держави, як складова системи більш високого рівня – національної безпеки, є інтегральною характеристикою стану

економічної системи, що передбачає характеристику стану низки підсистем – взаємопов'язаних структурних складових: макро-економічної, інвестиційної, інноваційної, фінансової, соціальної, зовнішньоторговельної, енергетичної, продовольчої, демографічної [5], податкової (фіскальної), інформаційної та екологічної безпеки [6, с. 248]. Формування системи економічної безпеки з урахуванням зазначених складових відповідає Стратегії сталого розвитку та сприяє забезпеченню цілісного захисту національних економічних інтересів та узгодженню з економічною політикою держави.

Складна соціально-політична та військова ситуація в Україні супроводжується збільшенням кількості загроз для економічної безпеки, зокрема: істотне скорочення внутрішнього валового продукту, зниження інвестиційної та інноваційної активності й науково-технічного та технологічного потенціалу; ослаблення системи державного регулювання і контролю у сфері економіки; нестабільність у правовому регулюванні відносин у сфері економіки, у тому числі фінансової (фіскальної) політики держави; відсутність ефективної програми запобігання фінансовим кризам; зростання кредитних ризиків; «тінізація» національної економіки; переважання в діяльності управлінських структур особистих, корпоративних, регіональних інтересів над загальнонаціональними та ін. [6, с. 249]. Водночас «традиційні» для економіки України загрози набувають абсолютно іншого характеру в умовах соціально-політичної кризи, подолання якої суттєво ускладнюється внаслідок низки факторів геополітичного характеру.

До основних нормативно-правових актів, який визначає стратегічний курс, пріоритети, цілі та завдання держави у сфері економічної безпеки, а також стан, виклики і загрози економічній безпеці є Указ Президента України № 347/2021 «Про рішення Ради національної безпеки і оборони України від 11.08.2021 р. «Про Стратегію економічної безпеки України на період до 2025 року. У його розділі 2 висвітлені такі складові економічної безпеки: фінансова, виробнича, зовнішньоекономічна, інвестиційно-інноваційна та макроекономічна безпеки [7]. Водночас Методичні рекомендації щодо розрахунку рівня економічної безпеки України до таких складових відносять демографічну, енергетичну, продовольчу та соціальну безпеки [8].

Виявлені розбіжності щодо складників економічної безпеки у зазначених нормативно-правових документах можна пояснити першочерговістю виконання відповідних завдань. На наш погляд, ефективність забезпечення економічної безпеки може бути досягнута в результаті забезпечення всіх її складових у комплексі.

Чинна Стратегія економічної безпеки України на період до 2025 року у значній мірі втратила свою актуальність, зважаючи на той факт, що

виклики, пов'язані зі збройною агресією російської федерації та тимчасовою окупацією частини території України, значно змінилися після повномасштабного вторгнення 24 лютого 2022 року. Отже, існує потреба в розробці нової Стратегії сталого розвитку економіки України на повоєнний період, яка б враховувала бачення з цього питання міжнародних фінансових інституцій, Європейського Союзу та Ради Європи. Доцільним вважаємо відображення у ній таких відсутніх у чинній Стратегії сталого розвитку економіки України напрямів забезпечення економічної безпеки, як соціальна, демографічна, продовольча, енергетична та екологічна безпеки.

### Література:

1. Актуальні виклики та загрози економічній безпеці України в умовах воєнного стану. <https://niss.gov.ua/sites/default/files/2023-05/executive-1.pdf>
2. Власюк О.С. Теорія і практика економічної безпеки в системі науки про економіку. Нац. ін-т пробл. міжнар. безпеки при Раді нац. безпеки і оборони України. К., 2008. 48 с.
3. Акімова Л. М. Сутнісна характеристика основних загроз в економічній безпеці держави. *Державне управління: удосконалення та розвиток*, № 10. 2016. URL: <http://www.dy.nayka.com.ua/?op=1&z=1247>
4. Бойко В. В. Еволюція розвитку та сутність економічної безпеки держави. *Вісник Хмельницького національного університету*. 2015. № 4. Т. 1. С. 162–167.
5. Визначення стратегічних орієнтирів рівня економічної безпеки України. Національний інститут стратегічних досліджень при Президенті України. URL: <http://www.niss.gov.ua/articles/1501/>.
6. Дахнова О.Є. Соціальні аспекти економічної безпеки України. *Зовнішня торгівля: право, економіка, фінанси*. № 3, 2012. С. 244–252. URL: [https://zt.knute.edu.ua/files/2012/03\(62\)2012/3\\_12\\_36.pdf](https://zt.knute.edu.ua/files/2012/03(62)2012/3_12_36.pdf)
7. Про рішення Ради національної безпеки і оборони України від 11 серпня 2021 року «Про Стратегію економічної безпеки України на період до 2025 року». Указ Президента України; Стратегія від 11.08.2021 № 347/2021. URL: <https://zakon.rada.gov.ua/laws/show/347/2021#Text>.
8. Про затвердження Методики розрахунку рівня економічної безпеки України: наказ Міністерства економічного розвитку і торгівлі України від 29.10.2013 № 1277. URL: <https://zakon.rada.gov.ua/rada/show/v1277731-13#Text>.

## НАЛЕЖНІ ТА БЕЗПЕЧНІ УМОВИ ПРАЦІ: ДЕЯКІ АСПЕКТИ НАЦІОНАЛЬНОГО ТА МІЖНАРОДНОГО ЗАКОНОДАВСТВА

***Караханян Н. В.***

*здобувач вищої освіти (магістерського рівня)*

*за спеціальністю 081 – Право*

*ВНЗ «Університет імені Альфреда Нобеля»*

*Науковий керівник: **Шкабаро В. Н.***

*кандидат юридичних наук, доцент,*

*завідувач кафедри права, доцент кафедри*

*ВНЗ «Університет імені Альфреда Нобеля»*

*м. Дніпро, Україна*

Конституцією України закріплено, що кожен громадянин має право на належні, безпечні та здорові умови праці. Використання праці жінок і неповнолітніх на небезпечних для їхнього здоров'я роботах заборонене (ст. 43) [1]. Необхідно зазначити, що належні та безпечні умови праці – це сукупність умов праці, кількість і якість обладнання, порядок і способи його використання, стан робочих приміщень і навколишнього середовища. У разі ушкодження здоров'я працівників або у разі їх смерті відшкодовується ПФУ, раніше Фондом соціального страхування України, який з 1 січня 2023 року було ліквідовано (відповідно до Закону України від № 2620-IX «Про внесення змін до Закону України «Про загальнообов'язкове державне соціальне страхування» та Закону України «Про загальнообов'язкове державне пенсійне страхування»)[2]. Слід звернути увагу, що у зв'язку з ліквідацією Фонду соціального страхування у значну кількість законів та нормативних документів були внесені зміни, а саме зазначено актуальну інформацію щодо органу, який здійснює повноваження на сьогоднішній день замість Фонду соціального страхування. Статтею 9 Закону України «Про охорону праці» передбачено, що відшкодування шкоди, заподіяної працівникові внаслідок ушкодження його здоров'я або у разі смерті працівника, здійснюється Фондом соціального страхування України відповідно до Закону України «Про загальнообов'язкове державне соціальне страхування від нещасного випадку на виробництві та професійного захворювання, які спричинили втрату працездатності» [3]. Вважаємо, що має місце протиріччя, яке законодавцю необхідно усунути та внести зміни до Закону України «Про охорону праці» щодо органу, який здійснює відшкодування шкоди, заподіяної працівникові внаслідок

ушкодження його здоров'я або у разі смерті працівника, оскільки у Законі України «Про загальнообов'язкове державне соціальне страхування від нещасного випадку на виробництві та професійного захворювання, які спричинили втрату працездатності», у ст. 4 зазначено, що уповноваженим органом управління в системі загальнообов'язкового державного соціального страхування у зв'язку з тимчасовою втратою працездатності та від нещасного випадку є Пенсійний фонд України.

Таким чином, регулювання охорони праці виходить з того, що держава визнає обов'язок забезпечити захист працівника як фактично слабшої сторони трудових відносин з метою збереження його життя, здоров'я та високого рівня працездатності протягом тривалого часу. З точки зору нормативного закріплення поняття про належні та безпечні умови праці як у міжнародному так і у національному законодавстві, слід зауважити, що основними міжнародно-правовими актами в сфері регламентації вимог безпеки та здоров'я на робочому місці є: Міжнародний пакт про економічні, соціальні і культурні права, Європейська соціальна хартія (переглянута 3.05.1996 р.), Конвенція МОП «Про безпеку та гігієну праці та виробниче середовище» № 155 (1981 р.), Рекомендація МОП «Щодо безпеки та гігієни праці і виробничого середовища» № 164 (1981 р.).

Статтею 7 Міжнародного пакту про економічні, соціальні і культурні права встановлено обов'язок держав щодо визнання права кожного на справедливі і сприятливі умови праці, включаючи, зокрема, умови роботи, що відповідають вимогам безпеки та гігієни [4]. Європейська соціальна хартія закріпила право на безпечні та здорові умови праці (ст. 3), у якій визначено, що з метою забезпечення ефективного здійснення права на безпечні та здорові умови праці держави зобов'язуються, консультуючись з організаціями роботодавців і працівників: розробити, здійснювати і періодично переглядати послідовну національну політику в галузі охорони праці, виробничої гігієни і виробничого середовища; прийняти правила з техніки безпеки та гігієни праці; забезпечити виконання таких правил шляхом нагляду за дотриманням їхніх вимог; сприяти поступовому розвитку призначених для всіх працівників служб виробничої гігієни, головне завдання яких полягає у здійсненні профілактичних і консультативних функцій [5].

Таким чином, забезпечення відповідного та ефективного розвитку організації праці на державному рівні та її ефективна реалізація на рівні кожного окремого підприємства та галузі шляхом створення безпечних і нешкідливих умов праці працівників дозволить запобігти професійним захворюванням, травматизму тощо.

### Література:

1. Конституція України: Закон України від 28.06.1996р. № 254к/96-ВР в редакції від 01.01.2020р. URL: <https://zakon.rada.gov.ua/laws/show/254%D0%BA/96-%D0%B2%D1%80#Text>
2. Про внесення змін до Закону України «Про загальнообов’язкове державне соціальне страхування» та Закону України «Про загальнообов’язкове державне пенсійне страхування»: Закон України № 2620-ІХ від 21.09.2022. URL: <https://zakon.rada.gov.ua/laws/show/2620-20#Text>
3. Про охорону праці: Закон України від 14.10.1992р. № 2694-ХІІ в редакції від 01.10.2023р. URL: <https://zakon.rada.gov.ua/laws/show/2694-12#Text>
4. Міжнародний пакт про економічні, соціальні і культурні права, прийнятий 16.12.1966р. Генеральною Асамблеєю Організації Об’єднаних Націй. URL: [https://zakon.rada.gov.ua/laws/show/995\\_042#Text](https://zakon.rada.gov.ua/laws/show/995_042#Text)
5. Європейська соціальна хартія (переглянута): хартія Ради Європи від 03.05.1996р. URL: [https://zakon.rada.gov.ua/laws/show/994\\_062#Text](https://zakon.rada.gov.ua/laws/show/994_062#Text)

DOI <https://doi.org/10.36059/978-966-397-357-9-14>

## ІНФОРМАЦІЙНІ ПРАВА В МІЖНАРОДНИХ СТАНДАРТАХ ПРАВ ЛЮДИНИ

### *Касир І. П.*

*здобувач вищої освіти другого (магістерського) рівня  
за спеціальністю 293 – Міжнародне право  
Міжнародний гуманітарний університет  
м. Одеса, Україна*

Аналіз змісту міжнародних договорів з прав людини, а також основних документів, що визначають зміни в уявленнях про базові правові та демократичні цінності в умовах інформаційного суспільства, свідчить про їх постійне зведення відносно загальної дискусії, тому що навіть поступове формування правової, конкретизуючої, різноманітної за характером інформаційної складової – принципів, засад, вимог, застережень, гарантій, індивідуальних прав і т. д [2, с. 103].

У системі інформаційних прав людини спостерігаються тенденції до створення комплексу інформаційних прав як відображення певного

ступеня еволюції прав людини в умовах стрімкого зростання суспільної інформатизації.

Сьогодні можна говорити про перспективи «інформатизації» прав людини безпосередньо на основі конкретних положень міжнародних актів, серед яких доцільно виділити такі групи для виявлення та аналізу елементів інформаційних прав людини [1].

Основні міжнародні акти з прав людини:

- Загальна декларація прав людини (ООН, 1948 р.);
- Міжнародний пакт про громадянські та політичні права (ООН, 1966 р.);
- Міжнародний пакт про економічні, соціальні та культурні права (ООН, 1966 р.);
- Американська декларація прав і обов'язків людини (Організація американських держав, 1948 р.);
- Американська конвенція з прав людини (Організація американських держав, 1969), Сан-Сальвадорський протокол (1988);
- Конвенція про захист прав людини і основоположних свобод (ЄС, 1950 р.);
- Африканська хартія прав людини і народів (Банджунська хартія) (країни Африки – члени Організації африканської єдності, 1981 р.);
- Хартія основних прав Європейського Союзу (ЄС, 2000 р.);
- Арабська хартія прав людини (Ліга арабських держав, 2004 р.);
- Декларація прав людини АСЕАН (Асоціація держав Південно-Східної Азії, 2012 р.).

Основні міжнародні акти, присвячені питанням прав людини в контексті комп'ютеризації, зростання ролі ІТ та розвитку інформаційного суспільства:

- Декларація прав людини та верховенства права в інформаційному суспільстві (ЄК, 2005 р.);
- Резолюція про заохочення, захист і здійснення прав людини в Інтернеті (ООН, 2012);
- Постанова про право доступу до мережі Інтернет (РЕ, 2014);
- Португальська хартія прав людини в цифрову еру (Португалія, 2021);
- Європейська декларація про цифрові права та принципи цифрового десятиліття (ЄС, 2022).

Результати дослідження змісту цих документів на тему визначення компонентного складу інформаційних прав людини дозволяють виділити три домінантні шляхи їх правового розвитку, які визначають логіку формування структури інформаційних прав людини як утворення комплексу.

Формування основних прав людини на інформацію виявляється у визнаних за індивідами правах людини іманентного характеру на інформацію. Ці права, природно, пропонується визначити як інформаційні. У цьому контексті це: право людини на вільне вираження поглядів і переконань, право на приватність, право на навчання [7].

Оригінальним шляхом є розвиток інформаційних прав на рівні розширення змісту визнаних прав людини в результаті їх еволюції на нові рівні цифровізації. Зокрема, це [5, с. 156–160]:

у контексті свободи інформації та комунікації:

- право на свободу контенту (мережевий нейтралітет);
- право на спілкування (свобода спілкування);
- право на об'єднання;
- право на вільний вибір онлайн-сервісів та інформації;
- право на різноманітність інформації та контенту;

у сфері конфіденційності:

- право на захист персональних даних (загальне);
- право бути забутим;

– право на захист від відстежування геолокації;

на індивідуальність і самовизначення:

- право на цифрову ідентичність, ідентифікацію;

– право на безкоштовну цифрову спадщину (видалення контенту, даних);

по відношенню до розвитку;

- право на отримання інформаційних навичок.

Виходячи з вищенаведеного, можна зазначити, що окремим розвитком є формування останніх елементів комплексу інформаційних прав людини, які вважаються унікальними витворами, в деяких випадках навіть новими правами людини, з цієї точки зору виділяються [8]:

– права щодо доступу до технологій: право доступу до мережі Інтернет, право на доступ до основних державних послуг через мережу Інтернет;

– права, що впливають із нових потреб безпеки та безпеки: право на комп'ютерну безпеку, право на використання та безпеку технологій штучного інтелекту, право на безпечне цифрове середовище, право на захист від дезінформації та маніпуляцій тощо.

Визнання більшості з перерахованих вище інформаційних прав як прав людини наразі є дискусійним. Проте система легалізованих ідей, яку вони репрезентують, визначає ідею прав людини на інформацію в цілому, не тільки самі права, а й принципи, гарантії, вимоги та умови існування прав людини в інформаційному суспільстві.



### Література:

1. Арнаутова Л.М. Правове забезпечення інформаційної сучасної України в контексті європейської інтеграції (теоретико-методологічний аспект) : дис. канд. юрид. наук: 12.00.01. Інститут законодавства Верховної ради України. Київ, 2014.

2. Аврамова О., Жидкова О. Четверте покоління прав людини: постановка проблеми. Право України. 2010. № 2. С. 101–107.

3. Волкова А.О. Адміністративно-правова відповідальність за порушення в інформаційній сфері : дис. канд. юрид. наук: 12.00.07 / МВС України, Донецький юридичний інститут. Кривий Ріг, 2020.

4. Гайтан В.В. Місце інформаційних прав у системі прав людини. Актуальні проблеми держави і права : зб. наук. пр. МОН молодьспорт України, НУ «ОЮА». Одеса : Юрид. л-ра, 2012. Вип. 68. С. 103–109.

5. Кохановська О.В. Правове регулювання у сфері інформаційних відносин : монографія. Київ: Національна академія внутрішніх справ України, 2001. 212 с.

6. Кохановська О.В. Теоретичні проблеми інформаційних відносин у цивільному праві: монографія. Київ: Видавничо-поліграфічний центр «Київський університет», 2006. 463 с.

7. Харенко О.В. Правове регулювання інформаційної діяльності друкованих засобів масової інформації : дис.канд. юрид. наук : 12.00.07 / ДВНЗ «Київський національний економічний університет ім. Вадима Гетьмана», 2017.

8. Харенко О.В. Правове регулювання інформаційної діяльності друкованих засобів масової інформації : дис. ... канд. юрид. наук : 12.00.07 / ДВНЗ «Київський національний економічний університет ім. Вадима Гетьмана», 2017.

## ШЛЯХИ УДОСКОНАЛЕННЯ ПОДАТКОВОЇ СИСТЕМИ УКРАЇНИ ПІСЛЯ ВОЄННОГО СТАНУ

**Клюс Е. О.**

*здобувач вищої освіти першого (бакалаврського) рівня  
за спеціальністю 081 – Право  
Державний податковий університет  
м. Ірпінь, Київська область, Україна*

**Парфентьєв В. В.**

*здобувач вищої освіти першого (бакалаврського) рівня  
за спеціальністю 081 – Право  
Державний податковий університет  
Науковий керівник: **Мельник О. П.**  
кандидат юридичних наук, доцент,  
доцент кафедри публічного права  
Державний податковий університет  
м. Ірпінь, Київська область, Україна*

Актуальність теми дослідження полягає в тому, що після воєнного стану податкова система України буде потребувати не лише адаптації до нових економічних умов, але й системного удосконалення для вирішення викликів, що виникнуть, пов'язаних з відбудовою зруйнованої інфраструктури, соціальною підтримкою та економічним відновленням. Першочерговим завданням буде оптимізація податкових процесів для забезпечення ефективного збору коштів, необхідних для відновлення країни та соціально-економічного розвитку.

Стан сучасної податкової системи України, її проблеми та шляхи їх вирішення, а також ефективність податкових механізмів досліджували такі вчені як: Павленко О.П., Водолазська О.А Бортник Д. та інші. Такі вчені, як І.О. Луніна, О.С. Білоусова, Н.Б. Фролова досліджували питання формування фіскальної простору у поствоєнний період.

Для фінансування оборони, для забезпечення необхідних ресурсів на ведення війни країна може змінювати податкові ставки та впроваджувати нові податки з метою збільшення бюджетних надходжень. На даний момент, коли в нашій країні триває війна, вже відбулось багато змін в податковому законодавстві, для того, щоб наша держава могла далі продовжувати виконувати свої функції. Відбулись зміни в податковому законодавстві, які спрямовані на підтримку

економіки та громадян у важких умовах військового конфлікту, наприклад, шляхом введення податкових пільг чи зменшення податкового тягаря на певні групи населення. Зміна щодо сплати податків малого бізнесу, держава змінила обов'язковість сплати єдиного податку. Для першої та другої групи ФОП (фізична особа – підприємець) такий податок можна не сплачувати. Проте, на сьогоднішній день, єдиний податок та всі інші загальнообов'язкові податки для ФОП сплачуються [1].

Такі зміни і далі продовжуються. Та попри розробку законодавства в цей період, треба звернути увагу на майбутні змін в податковому законодавстві в період після воєнного стану. Назвемо деякі ключові аспекти щодо того, як може удосконалюватись податкова система на початковому етапі поствоєнного відновлення. По-перше, насамперед це призупинення обслуговування державного боргу та списання зовнішньої заборгованості [2, с. 25].

Також вчені зазначають важливість реформування податку на доходи фізичних осіб для досягнення соціальної справедливості. Ключові аспекти включають перехід до визначення розміру податкового зобов'язання на основі нетто-величини оподатковуваного доходу, ураховуючи різні види витрат, такі як основні потреби, утримання дітей, витрати на освіту та інші соціальні витрати, тобто доходу за вирахуванням витрат, пов'язаних із отриманням цього доходу [2, с. 25].

Український фінансист М.І. Мітіліно вже в минулому столітті підкреслював важливість дотримання принципу свободи від оподаткування, оскільки це дає змогу платнику податку задовольнити його насущні потреби раніше, ніж він віддасть частину своїх доходів державі [3, с. 125].

Тепер більш детально ми би хотіли зупинитися на тому, як саме можна вдосконалити податковому систему України. Вважаємо, що задля позитивних змін у податковій системі в Україні, реформування має відбуватися не хаотично, а на основі певних чітких принципів:

- добровільність сплати податків;
- заохочення інвестування та підприємницької діяльності;
- забезпечення дотримання прав і свобод і відповідальності як платників податку, так і відповідних органів влади та їх співробітників;
- рівність всіх перед законом;
- стабільність податків і зборів протягом фінансового року;
- підтримання справедливості щодо всіх суб'єктів правовідносин [4].

Тепер щодо конкретних дій, які слід зробити для успішного реформування податкової системи України. Слід надати більше привілеїв, податкових пільг, полегшити ведення діяльності вітчизняному бізнесу, адже це забезпечує надходження податків до

бюджету, наявність робочих місць, а отже забезпечує зайнятість населення, можливість продавати вироблену продукцію за кордон і отримувати дохід у валюті.

Дуже важливо легалізувати максимально тіньовий сектор економіки, адже його діяльність по-перше шкодить іміджу держави та відштовхує потенційних інвесторів, по-друге це відсутність великої суми коштів, яку суб'єкти господарювання мали б сплатити у вигляді податків та зборів до бюджету, несплата яких негативно впливає на роботу всієї державної системи в цілому.

Слід активувати інвестиційні процеси в економіці держави. Це напряму пов'язано з попереднім кроком, про що ми і казали, адже ніхто не захоче інвестувати у державі, в якій немає прозорості та законності, що є першочерговим для успішної діяльності суб'єктів господарювання. Також потрібно кардинально змінювати систему законодавства і робити норми законодавства простими, зрозумілими і без колізій(щоб норми одного і того ж нормативного акту або різних не суперечили одна одній як це є зараз).

Також слід скоротити суми, що йдуть на адміністрування податків. Процеси збирання податків і зборів потрібно модернізувати, цифровізувати та автоматизувати для максимальної ліквідації людського фактору задля подолання корупційних проявів та помилок.

Слід привести наше податкове законодавство у відповідність до законодавства Європейського Союзу [5]. На нашу думку, ось цей вище згаданий нами перелік новітніх впроваджень допоможе побудувати новітню високоякісну, ефективну та результативну податкову систему в Україні, яка буде комфортною як для громадян і податківців, так і для держави в цілому.

Отже, підсумовуючи все вище сказане, можна зазначити, що є достатньо різних способів, за допомогою яких можна вдосконалити податкову систему України, невілювати проблемні питання. Також дуже добре, що у нас є орієнтир – це європейський досвід та законодавство успішних європейських країн, позитивні моменти яких ми можемо застосовувати і в своїй державі. Саме впровадження вище згаданих змін, використання досвіду більш успішних країн, в першу чергу європейських, на нашу думку, і допоможе нам побудувати нову, високоефективну податкову систему, яка в першу чергу, буде задовольняти інтереси громадян.

### **Література:**

1. Павленко О.П., Водолазська О.А. Проблеми та перспективи функціонування спрощеної системи оподаткування в Україні. *Наука і техніка сьогодні*. 2022. № 10 (10). URL: <https://bit.ly/3W6JeJX>

2. Луніна І.О., Білоусова О.С., Фролова Н.Б. Особливості формування фіскального простору у воєнний та поствоєнний період. *Економіка та держава*. 2022. № 4. URL: [http://www.economy.in.ua/pdf/4\\_2022/6.pdf](http://www.economy.in.ua/pdf/4_2022/6.pdf)

3. Мітіліно М.І. Основи фінансової науки. Київ: Державне вид-во України, 1929. С. 125. 395с. URL: <https://odnb.odessa.ua/rarities/item/182?lang=uk>

4. Іванов Ю.Б. Альтернативні системи оподаткування: монографія. Харків: ХДЕУ; Торнадо, 2003. 540 с. URL: [https://ndcigr.org/media/ndc\\_old/documents/ASO\\_2003.pdf](https://ndcigr.org/media/ndc_old/documents/ASO_2003.pdf)

5. Слатвінська М.О. Особливості становлення та етапи реформування Податкової системи України. 2017. URL: <https://core.ac.uk/download/pdf/159468698.pdf>

DOI <https://doi.org/10.36059/978-966-397-357-9-16>

## **АДВОКАТ ЯК СУБ'ЄКТ НАДАННЯ ПЕРВИННОЇ ПРАВНИЧОЇ ДОПОМОГИ**

***Коєв М. К.***

*здобувач вищої освіти факультету права та економіки*

*Міжнародний гуманітарний університет*

*Науковий керівник: **Манько Д. Г.***

*доктор юридичних наук, доцент,*

*завідувач кафедри державно-правових дисциплін*

*Міжнародний гуманітарний університет*

*м. Одеса, Україна*

Розглядаючи роль адвоката у системі надання правничої допомоги, важливо підкреслити, що сучасна цивілізована суспільна структура вимагає наявності незалежного органу адвокатури, який має унікальні функції у захисті законних прав та інтересів громадян України. Цей інститут гарантує правосуддя та надає юридичну підтримку в розгляді справ в судових установах та інших державних органах під час конфліктів з державою та іншими особами.

Під час дослідження зазначеної проблеми варто враховувати положення частини 1 статті 59 Конституції України, яке гарантує кожному громадянину право на отримання кваліфікованої юридичної допомоги. У випадках, передбачених законодавством, ця допомога забезпечується

безкоштовно. Кожен має волю обирати захисника своїх прав. Згідно з положенням статті 131-2 Основного Закону, в Україні функціонує адвокатура для надання професійної правничої допомоги [1].

У демократичному суспільстві адвокати виконують свої обов'язки як незалежні професіонали, що не підкоряються владі, і гарантовано захищають права та законні інтереси осіб. Це підкреслює невідчужимий імператив професійного захисту у суді та виокремлення цієї інституції як важливого захисного механізму в Україні. Публічний статус адвокатів та можливість надання первинної та вторинної правничої допомоги всім фізичним та юридичним особам свідчать про незалежність адвокатів, яка є одним із основних принципів їхньої діяльності.

Більш детальну увагу варто приділити адвокату у системі надання первинної правничої допомоги, а саме при здійсненні якої адвокат виконує наступні найважливіші функції:

- надання правової інформації;
- надання консультативної підтримки, полягаючи в наданні порад і консультацій населенню та юридичним особам з різних правових питань;
- складення заяв, скарг та інших документів правового характеру (крім документів процесуального характеру);
- надання допомоги в забезпеченні доступу особи до вторинної правничої допомоги та медіації.

Враховуючи вищевказане необхідно підкреслити, що функція адвоката у системі надання первинної правничої допомоги полягає в інформуванні особи про її права і свободи та обов'язки, порядок їх реалізації та виконання, відновлення прав у випадку їх порушення та порядок оскарження рішень, дій чи бездіяльності органів державної влади, органів місцевого самоврядування, посадових і службових осіб [2].

Розглядаючи зазначену проблему, важливо враховувати роль та значення адвоката в системі надання правничої допомоги, зокрема у контексті його соціальної важливості. Один з ключових аспектів ролі адвоката полягає в тому, що він сприяє активізації контрольно-мотиваційної функції, яку він успішно виконує сьогодні в Україні. Отже, слід зауважити, що адвокат, окрім надання первинної правничої допомоги, яка є його одною із основних функцій, також включає у себе соціальні аспекти, такі як:

- забезпечує професійний та правовий контроль, гарантуючи дотримання встановлених стандартів у сфері правозастосування;
- відіграє медіативну роль, сприяючи гармонізації відносин між громадянами та владою, сприяючи конструктивному вирішенню конфліктів;

- виконує освітню місію, поширюючи правові знання та навчаючи людей розв'язувати свої питання відповідно до закону та за його допомогою;

- відіграє роль вихователя, навчаючи майбутніх адвокатів та їх асистентів;

- здійснює нормотворчу функцію шляхом прийняття внутрішніх правил, що регулюють професійну діяльність адвокатів, забезпечуючи їхню незалежність;

- активно залучається до законодавчого процесу, представляючи ініціативи щодо створення нових законів та внесення змін у існуючі.

Втім зрозуміло, що основним призначенням є те, що адвокати працюють з метою надання професійної правничої підтримки кожній особі, яка потребує їхньої допомоги. Право на отримання такої підтримки включає в себе можливість отримати допомогу у реалізації своїх прав, законних інтересів та обов'язків. Ця допомога може включати надання первинної правничої допомоги, а саме: консультації з юридичних питань, пояснення норм права тощо та надання вторинної правничої допомоги, а саме: захист інтересів в суді та перед іншими публічними органами, складання процесуальних документів тощо.

Можемо констатувати, що через існування адвоката як суб'єкта надання правничої допомоги, правова держава забезпечує можливість громадянам реально відчувати свої права і свободи. Адвокати виступають як професіонали, які гарантують дотримання конституційних забезпечень громадян на отримання якісної юридичної допомоги.

Аналізуючи зазначену проблему, необхідно відзначити, що адвокати України виступають як професійні захисники прав і свобод людини, утворюючи невід'ємну частину системи, яка забезпечує справедливість і законність у суспільстві. Адвокати виступають основною опорою правової системи, гарантуючи громадянам доступ до справедливості та захист їх прав та інтересів. Рівень розвинутості адвокатури безпосередньо відображає ступінь демократії в країні та визначає можливість гармонійного функціонування правової держави. Цей професійний клас є ключовим елементом у системі гарантування прав людини в Україні, допомагаючи громадянам відновити порушені права та отримати справедливий захист у суді.

Розглядаючи адвоката у системі надання первинної правничої допомоги важливо відзначити, що адвокати є першими консультантами, до яких звертаються люди, стикаючись із правовими питаннями. Вони грають важливу роль у наданні консультацій, вирішенні правових питань та наданні необхідної підтримки на ранніх стадіях правового процесу. Їхня функція полягає в тому, щоб забезпечити доступність та зрозумілість правової інформації для клієнтів.

Необхідно підкреслити, що у системі надання первинної правничої допомоги адвокати також відіграють роль посередників між громадянами та правовою системою. Вони допомагають індивідам зрозуміти їхні права та обов'язки, і виконують важливу функцію у формуванні ясного портрету юридичної ситуації для подальшого вирішення.

Забезпечення ефективного захисту прав людини відповідно до чинного законодавства неможливо без активної участі адвокатів, які надають первинну правничу допомогу. Їхні дії спрямовані на гарантування того, щоб кожна особа, незалежно від соціального статусу чи фінансового стану, мала доступ до справедливого та об'єктивного правосуддя.

Таким чином, адвокати при наданні первинної правничої допомоги відіграють невід'ємну роль у створенні сприятливих умов для реалізації прав громадян та забезпечення їхнього ефективного захисту від можливих порушень. У світлі надзвичайної важливості адвоката як суб'єкта надання первинної правничої допомоги можна стверджувати, що вони є не просто юристами, а зокрема такими «правовими провідниками», які відкривають двері доступу до правосуддя та стежать за тим, щоб кожна сторона справи відчувала силу та підтримку правової системи. У їхніх руках переплітаються не лише юридична підтримка, але й справжня віра в справедливість, що робить їх не тільки захисниками закону, але й архітекторами довіри до правосуддя в суспільстві.

#### **Література:**

1. Конституція України від 28.06.1996 р. Відомості Верховної Ради України (ВВР), 1996, № 30, ст. 141. URL: <https://zakon.rada.gov.ua/laws/show/254%D0%BA/96-%D0%B2%D1%80> (дата звернення 19.11.2023).

2. Про безоплатну правничу допомогу: Закон України від 02.06.2011 р. №3460-VI. Відомості Верховної Ради України (ВВР), 2011, № 51, ст. 577. URL: <https://zakon.rada.gov.ua/laws/show/3460-17> (дата звернення 19.11.2023).



**СУЧАСНА МІЖНАРОДНО-ПРАВОВА ПРАКТИКА  
ЗДІЙСНЕННЯ ФУНКЦІЙ ДИПЛОМАТИЧНИХ  
ПРЕДСТАВНИЦТВ**

*Кушніренко Є. Г.*

*здобувачка вищої освіти другого (магістерського) рівня  
за спеціальністю 293 – Міжнародне право  
Міжнародний гуманітарний університет  
м. Одеса, Україна*

Однією з характерних тенденцій розвитку міжнародного права другої половини 20 ст. раптовий розвиток, ускладнення та інституціоналізація системи дипломатичних відносин зумовили високу інтенсивність кодифікації норм у цій сфері міжнародного публічного права. Багатоплановість міждержавного співробітництва в різних нормативно-правових сферах, у якому іноземні дипломатичні установи виступали посередниками, зумовила необхідність нормативного закріплення на міжнародно-правовому рівні основних функцій посольств і державних представництв. У ст. 3. Віденська конвенція про дипломатичні зносини 1961 р. [1] численні загальновизнані дипломатичні функції згруповані в кілька основних груп [2, с. 3, 171]. Проте з початку 21 ст. у відповідній міжнародно-правовій практиці дедалі чіткіше стала вимальовуватися тенденція корегування не лише відносної ролі окремих дипломатичних функцій, а й їх конкретного змісту; об'єктивне обмеження традиційних функцій посольств і представництв та їх переорієнтація; а також дедалі частішого екстраординарного використання посольських каналів [2, с. 170–173]. Це, у свою чергу, призвело до необхідності нового усвідомлення відповідного досвіду держав та більш детального аналізу практики виконання ними функцій дипломатичних представництв.

У тексті Віденської конвенції 1961 р. функцію представництва в ДП віднесено до найважливіших функцій будь-якого дипломатичного представництва (як слушно зазначає проф. К. К. Сандровський, «всі інші впливають із цієї головної функції... [8, с. 112]). А. Сакун підкреслює з цього приводу, що функція державного дипломатичного представництва в сучасному розумінні цього слова зазвичай включає право посла говорити (тобто говорити і діяти) перед державою. влади «від імені та за дорученням» центральних конституційних органів АД [2, с. 179]. Відповідно до змісту цієї функції глава дипломатичного представництва АД представляє її як певну цілісність, як суб'єкт міжнародного права

[6, с. 147], а не конкретна особа в АД (адже посол свого часу вважався alter ego свого суверена [8, с. 113]).

Роль функції захисту інтересів АД та її громадян у державному підприємстві в сучасних умовах значно зросла. Одразу слід підкреслити, що функцію захисту інтересів громадян держави за кордоном не слід ототожнювати з правом держави на дипломатичний захист своїх громадян (у цьому контексті можна говорити і про дипломатичний захист як частину міжнародних зобов'язань). держав [3, с. 53]), оскільки функція захисту інтересів регулюється нормами іноземного права, а дипломатичний захист регулюється правом міжнародної відповідальності. Функція захисту інтересів громадян, таким чином, дозволяє запобігти ситуаціям, коли громадянам інших держав на території державного підприємства заподіюється шкода внаслідок міжнародної протиправної поведінки цього державного підприємства, а право держава для захисту дипломатичного представництва своїх громадян за кордоном (яке здійснюється через або від імені дипломатичного представництва Генерального директора, відповідального на території Республіки Польща щодо протестів або запитів на проведення розслідування чи переговорів з метою мирного врегулювання спору), або використання інших засобів мирного врегулювання спору), має на меті відновлення прав громадян держави за кордоном, порушених у Республіці Польща внаслідок практики певних міжнародно-незаконних дій. [10, п. 8, 9 п. п. 27] та гарантувати відповідальність ЮП [10, п. 27]. 6 сторінок 26]. С. А. Федчишин зазначає, що функція захисту інтересів тісно пов'язана з діяльністю посольств щодо оцінки викликів українських громадян [9, с. 98].

У сучасній державній практиці зустрічаються випадки тимчасового захисту посольством або представництвом державної адміністрації на території НР інтересів третьої країни, не представленої в ПР, та її громадян (особливо на прохання цієї третьої країни та за згодою ПР). ПД після офіційного повідомлення (ст. 46 Віденської конвенції 1961 р.) [1, с. 122, 160]), що розглядається або як перший крок до встановлення дипломатичних відносин між ПД та відповідною третьою країною, або як метод, який використовується третьою країною, зацікавленою у відносинах з PD, щоб заощадити кошти на її утриманні, іноземні зовнішні органи зв'язку.

Керуючи переговорами з урядом PD, глава дипломатичної місії АД має широкі можливості визнати ініціативи щодо розвитку відносин у відповідних сферах і провести попередні переговори. При безпосередньому здійсненні переговорів сторони повинні керуватися принципом суверенної рівності держав і докладати реальних зусиль для досягнення компромісу, оскільки вирішальними елементами є добра

воля сторін переговорів і узгодження їхніх спільних інтересів [6, с. 152]. На думку Д. Баска, переговори не повинні «залишати шрами на дружніх стосунках» сторін, навіть якщо розбіжності у поглядах сторін неминучі [12, с. 42; 2, с. 198].

Отже, аналіз відповідної доктрини міжнародного права та практики виконання функцій дипломатичних представництв дозволяє зробити наступні висновки: 1) різниця між термінами «офіційна діяльність» і «виконання функцій» дозволяє розширити сферу застосування функції посольств і місій, особливо в завданнях представництва генерального директора в державі (сьогодні призначення посла для особистих відносин поза межами безпосереднього виконання його функцій як члена дипломатичного корпусу) місія також розглядатиме як службова діяльність); 2) з точки зору теорії міжнародного публічного права необхідно чітко розрізняти діяльність посольств і представництв щодо захисту інтересів АД і її громадян на державних підприємствах і діяльність із захисту інтереси АД та її громадян у державних підприємствах. забезпечувати реалізацію права держави на дипломатичний захист своїх громадян за кордоном; 3) з огляду на невичерпний характер того, що визначено у статті 3 Віденської конвенції 1961 року про перелік функцій дипломатичного представництва, воно не стає все більш пов'язаним із конкретним об'єктом діяльності уряду АД, а скоріше його некомерційний (некомерційний) характер. більший сенс.. значення як характеристика певного виду посольської діяльності.

### **Література:**

1. Лора Річі Доусон. Комерційна дипломатія: торговельна політика і право. Навчальний посібник. Львівський нац. ун-т ім. І. Франка, Центр торговельної політики та права. Львів: Астролябія. 2005. 519 с.

2. Репецький В. М. Дипломатичне і консульське право. Підручник. 2-е вид., перероб. і доп. Київ: Знання. 2006. 372 с.

3. Федчишин С. А. Дипломатичне представництво України за кордоном: сучасні проблеми організації та правового забезпечення: Монографія. за заг. ред. д-ра юрид. наук, проф. Н. П. Матюхіної. Харків: «ФІНН». 2011. 264 с.

4. Denza E. Diplomatic Law. A Commentary to the Vienna Convention on Diplomatic Relations. 2-nd edition. Oxford: Clarendon Press. 1998. 444 p.

5. Satow's Guide to Diplomatic Practice. 6-th Edition / Edited by Sir Ivor Roberts. – New York : Oxford University Press, 2009. 730 p.

6. Vienna Convention on Diplomatic Relations. Done at Vienna, on 18 April 1961. United Nations Treaty Series (UNTS). 1965. Vol. 500. No 7310. P. 96–126, 146–161.

**КОЛАБОРАЦІЙНА ДІЯЛЬНІСТЬ:  
ДЕЯКІ АСПЕКТИ КАТЕГОРИЗАЦІЇ ПОНЯТТЯ  
У ВІТЧИЗНЯНІЙ ЮРИДИЧНІЙ НАУЦІ**

*Левицький Б. С.*

*аспірант за спеціальністю 081 – Право  
ПВНЗ «Київський міжнародний університет»  
м. Київ, Україна*

До Другої світової війни покарання воєнних злочинців ніколи не відіграло значної ролі в процесі відновлення миру після міжнародного конфлікту. Наприклад, по завершенню Першої світової війни держави-переможці змусили Німеччину поступитися низкою територій і виплатити значні репарації як покарання за розв'язання агресивної війни. Однак під час Другої світової війни злочини, скоєні нацистською Німеччиною та іншими країнами «Осі», були настільки масштабними, що судове переслідування винних стало одним із пріоритетів союзних держав. Відповідно, у післявоєнний період десятки тисяч воєнних злочинців і колаборантів постали перед судом у Німеччині та країнах, окупованих останньою під час Другої світової війни або тих, котрі співпрацювали з нею у переслідуванні цивільного населення. Спроби притягнути до відповідальності учасників нацистських злочинів продовжуються і в XXI столітті.

Суди над учасниками нацистських злочинів створили судові прецеденти та сприяли утвердженню достатньо поширених у наш час уявлень про те, що геноцид та злочини проти людяності не повинні залишатися безкарними. Для залучення населення окупованих територій до колабораціоністських формувань нацисти використовували найрізноманітніший інструментарій: від матеріального заохочення – до ідеологічної мотивації. При цьому, істотну роль у психологічній «обробці» потенційних «партнерів» відіграла пропаганда, адже у численних газетах та журналах, які поширювалися на окупованих територіях, розміщувалися публікації про тих, хто зі зброєю в руках протистояв Німеччині та, як результат, був засуджений чи ліквідований. Зважаючи на це, повномасштабне вторгнення Росії на територію України, що розпочалося 24 лютого 2022 року, актуалізувало питання колабораційної діяльності з новою силою: нині РФ відкрито копіює поведінку нацистів у процесі залучення населення тимчасово окупованих територій та лояльних громадян до співпраці й протистояння вітчизняній владі та Силам оборони України.

Отже, актуальність дослідження не тільки практичного зрізу, а й кримінально-правових особливостей проблематики колабораційної діяльності наразі є доволі суттєвою. По-перше, перед народом України реально постала загроза не тільки позбавлення державності, а й повного фізичного знищення. По-друге, у вітчизняній науці відсутні комплексні роботи, які містять аналіз проблеми взаємодії та співробітництва російських окупаційних служб із колаборантами. По-третє, нові документи та свідчення очевидців, що вводяться в науковий обіг, дозволять по-новому дати характеристику такому болючому питанню, як співпраця окремих осіб із ворогами держави під час війни. Отже, комплексне вивчення проблеми зради і співробітництва з ворогом в умовах рашистського окупаційного режиму сьогодні є одним із найважливіших напрямів правових досліджень у нашій державі.

У наявних наукових працях колабораціонізм представлений як складне явище, що має глибинні історичні, ідеологічні, соціально-економічні та психологічні причини. З одного боку, можна говорити про добровільне співробітництво з російською армією частини населення тимчасово окупованих територій України і військовополонених з корисливих спонукань, а, з іншого, – про співробітництво вимушене, пов'язане, перш за все, з насильницьким залученням на службу військовополонених, які опинилися в російських таборах, викраденням дітей, тортурами та знущаннями у так званих «фільтраційних таборах» тощо. Ще однією особливістю колабораціонізму в Україні є яскраво виражений політичний аспект цієї діяльності: найчастіше вона є наслідком протиріч, які роздирали українське суспільство в результаті інформаційно-психологічних операцій та ідеологічного тиску РФ, починаючи фактично з 1991 року.

Зважаючи на зазначене, з погляду права колабораційна діяльність може бути кваліфікована як злочин, вчинений із застосуванням насильства під час війни [3, с. 24]. На цьому тлі юридична оцінка колабораціонізму є новою віхою для української юстиції, котра нині має не тільки ретельно вивчити, а й систематично виділити різні категорії колаборантів, а також висвітлювати обставини, що штовхають українських громадян на співпрацю з Росією.

Ст. 111-1 Кримінального кодексу України, присвячена даній проблематиці, не дає єдиного визначення колабораційної діяльності, окреслюючи останню як активність, що включає низку протиправних дій, спрямованих на заподіяння шкоди Українській державі та її народу [1]. Звичайно, надати уніфіковане визначення колабораційної діяльності непросто через недостатню чіткість термінології, яка використовується в кримінальному законодавстві різних держав, та різноманітності дій особи, котрі можуть трактуватися як «перехід на бік ворога», в науковій літературі. Тим більше, що російсько-українська

війна стала своєрідним тригером для появи нових дій, які можуть кваліфікуватися як колабораційна діяльність.

Для відносин особи з ворогом країни, які не підпадають під визначення «колабораціонізм», пропонуємо використовувати термін «співпраця». Таким чином, як і у французькій мові, де *collaborationisme* – це не синонім для слова *collaboration* – співпраця, в українській мові термін «колабораціонізм» теж не повинен вживатися як синонім для слова «співпраця» («колаборація»). Тим більше, що колабораціонізм не обов'язково є «співпрацею» з ворогом, адже він може виявлятися в односторонньому наданні допомоги ворогові.

Як відомо, склад злочину як правова категорія включає чотири компоненти – «об'єкт», «об'єктивну сторону», «суб'єктивну сторону» і «суб'єкт». Тільки за наявності всіх цих компонентів діяння, скоєне людиною, може за вироком суду бути визнане злочином. Тому факт скоєння злочинного діяння у вигляді колабораційної діяльності може мати місце, якщо склад злочину можна визначити таким чином:

- об'єкт – суверенітет, національна безпека, територіальна цілісність України;

- об'єктивна сторона – дія, спрямована на заподіяння шкоди Українській державі у вигляді надання допомоги державі, яка перебуває з Україною у стані війни чи збройного конфлікту, вчинена на території України в рамках її міжнародно визнаних кордонів;

- суб'єкт – громадянин України;

- суб'єктивна сторона – намір [2, с. 141].

Дане розуміння терміну «колабораційна діяльність», на нашу думку, дозволить здійснити вивчення цієї категорії у правовому полі, надавши їй чітку кримінально-правову характеристику, що може бути застосована для вдосконалення вітчизняного законодавства та покарання воєнних злочинців у майбутньому.

### Література:

1. Кримінальний кодекс України: Закон України від 05.04.2001 № 2341-III. Дата оновлення: 01.12.2023. *Верховна Рада України: Офіційний вебпортал парламенту України*. URL: <https://zakon.rada.gov.ua/laws/show/2341-14#Text> (дата звернення: 10.12.2023).

2. Antonyuk N. A Criminal and Legal Assessment of Collaborationism: A Change of Views in Connection with Russia's Military Aggression against Ukraine. *Access to Justice in Eastern Europe*. 2022. No. 3(15). P. 137–145.

3. Žemaitene N. The Partisan War in Lithuania from 1944 to 1953 / A. Anusauskas (gen. ed.). *The Anti-Soviet Resistance in the Baltic States*. Vilnius: Du Ka, 1999. P. 23–45.

## СЛІДЧИЙ ОГЛЯД У СУЧАСНІЙ КРИМІНАЛІСТИЧНІЙ ПРАКТИЦІ

*Літвінцова В. О.*

*студент II курсу магістратури  
за спеціальністю 262 – Правоохоронна діяльність  
Міжнародний гуманітарний університет  
м. Одеса, Україна*

Прийняття у 2012 р. чинного Кримінального процесуального кодексу України максимально наблизило одну до одної дві основні правоохоронні функції держави – досудового розслідування та оперативно-розшукової діяльності, що надало можливості як працівникам органів досудового розслідування, так і оперативних підрозділів більш вільно користуватися інструментарем як слідчих, дій так і розшукових заходів. Зокрема, це стосується і такої класичної слідчої дії як огляд, що в сучасних правових реаліях може здійснюватися як у порядку ст. 237 КПК України, так і в порядку п.п. 4, 6, 7 ст. 8 Закону України «Про оперативно-розшукову діяльність».

Дослідження слідчого огляду у сучасній криміналістичній практиці, безумовно, базуються на науковому доробку таких фундаторів криміналістики і теорії оперативно-розшукової діяльності як К. В. Антонов, О. М. Бандурка, В. П. Бахін, В. Д. Берназ, О. Ф. Долженков, В. А. Журавель, А. В. Іщенко, І. П. Козаченко, В. О. Коновалова, В. Ю. Шепітько. Серед актуальних сучасних наукових пошуків у цьому напрямі слід, зокрема, відзначити роботи В. І. Алексейчук, О. А. Буханченка, М. І. Панова та ін. [1–3].

Водночас, актуальним завданням криміналістики і теорії оперативно-розшукової діяльності є комплексний аналіз проблем слідчого огляду у сучасній криміналістичній діяльності та надання на цій основі рекомендацій щодо вдосконалення практики застосування цієї слідчої (розшукової) дії.

1. Гносеологічна природа слідчого огляду ґрунтується на загальному методі пізнання – спостереженні. Його характеризують такі категорії наукової оцінки: ефективність, доступність і надійність, безпека, допустимість, економічність, науковість.

Огляд, передбачений ст. 237 КПК України – це слідча дія, сутність якої полягає в безпосередньому сприйнятті, виявленні, вивченні й фіксації слідчим, прокурором, детективом, працівником оперативного

підрозділу станів, властивостей та ознак матеріальних об'єктів, які, можливо, пов'язані з учиненням чи приховуванням кримінального правопорушення.

Огляд як розшукова дія, передбачена ст. 8 Закону України «Про оперативно-розшукову діяльність» (оперативний огляд), полягає в комплексі заходів щодо гласного, негласного, зашифрованого особистого чи опосередкованого ознайомлення оперативним працівником (детективом) з предметами, документами, обстановкою, іншими носіями інформації, пов'язаними зі злочинною діяльністю осіб, які становлять оперативний інтерес, за місцем їхньої роботи, мешкання та іншими місцями з метою одержання орієнтуючої чи доказової інформації. Оперативний огляд за сучасних умов є здебільшого тактичною операцією, оскільки в ході нього можуть застосовуватись одразу декілька методів і засобів оперативно-розшукової діяльності, що на практичному (функціональному) рівні забезпечує правоохоронним органам найбільший потенціал можливостей у протидії злочинності.

Основними завданнями, що вирішуються під час проведення оперативного огляду, є: установлення та конкретизування характеру й особливостей злочинних дій розроблюваних осіб, способів маскування ними підготовлюваних чи вже вчинених епізодів злочинів, знарядь і засобів учинення; установлення точного місцезнаходження предметів і документів, що можуть стати судовими доказами; фіксація об'єктів огляду за допомогою криміналістичних засобів; забезпечення цілісності цих об'єктів шляхом вилучення, переміщення, підміни, копіювання; виявлення викраденого майна, місцезнаходження цінностей, набутих злочинним шляхом, для подальшого вилучення; запобігання злочинам, які готуються, шляхом перетворення підготовлених для цього знарядь і засобів на непридатні; виявлення місць укриття злочинців, які переховуються.

2. Огляд як слідча (розшукова) дія згідно чинного законодавства регламентується ст. 237 Кримінального процесуального кодексу України, якщо вона проводиться після початку кримінального провадження на стадії досудового розслідування. Окремі види огляду як негласної (слідчої) розшукової дії, регламентовані КПК: у ст. 262 «Огляд і виймка кореспонденції» та у ст. 267 «Обстеження публічно недоступних місць, житла чи іншого володіння особи».

За криміналістичними класифікаціями (залежно від об'єктів дослідження) виділяють такі види огляду: а) огляд місця події; б) огляд місцевості і приміщень поза місцем події; в) зовнішній огляд трупа; г) огляд речей і документів; д) огляд тварин.



Огляд в режимі оперативно-розшукового заходу здійснюється відповідно до п.п. 4, 6, 7 ст. 8 Закону України «Про оперативно-розшукову діяльність».

За суб'єктом діяльності оперативний огляд доцільно класифікувати як проведений: особисто оперативним працівником чи групою; оперативними працівниками разом зі співробітниками різних служб і представниками інших державних органів та громадських організацій; особами, які здійснюють даний метод оперативно-розшукової діяльності за дорученням ініціатора оперативного огляду.

За місцем проведення оперативний огляд класифікується як здійснюваний: у помешканні розроблюваних осіб та їхніх зв'язків; у службових приміщеннях, що є робочими місцями розроблюваних осіб та їхніх зв'язків; в інших місцях (на вулиці, місцевості).

За тактикою здійснення та ступенем негласності оперативний огляд може бути класифікований на гласний (коли не приховується а ні факт, а ні справжня мета проведення заходу); негласний (із приховуванням факту проведення заходу); зашифрований (із приховуванням його справжньої мети).

3. Криміналістичне забезпечення огляду місця події передбачає: 1) підготовчий етап (до виїзду на місце події та дії після прибуття на місце); 2) безпосередньо огляд місця події (здійснюється загальний, а потім детальний огляд); 3) документальне оформлення результатів огляду.

4. Гласний оперативний огляд застосовується, як правило, у тісному зв'язку з іншими методами та засобами оперативно-розшукової діяльності (опитуванням, особистим пошуком та ін.) при виїзді оперативної групи на місце події, а також в інших ситуаціях. Гласний оперативний огляд проводиться за згодою власника об'єкта, що оглядається, можливо, в його присутності, і передує слідчому огляду чи супроводжує його.

З тактичної сторони проведення гласного оперативного огляду передбачає одержання на місці події упредметненої або орієнтуючої інформації про подію злочину, що може послужити початком для розкриття злочину по гарячих слідах.

5. Процес і результати огляду місця події фіксуються в протоколі, який повинен відповідати вимогам ст. ст. 104–106 КПК.

Такі форми слідчого огляду як негласної (слідчої) розшукової дії, регламентовані ст. 262 «Огляд і виїмка кореспонденції» та у ст. 267 «Обстеження публічно недоступних місць, житла чи іншого володіння особи», легалізуються відповідно до вимог розділу 5 Інструкції про організацію проведення негласних слідчих (розшукових) дій та використання їх результатів у кримінальному провадженні.

Результати огляду, що здійснювався в режимі оперативно-розшукового заходу, передбаченого п.п. 4, 6, 7 ст. 8 Закону України «Про оперативно-розшукову діяльність» можуть бути уведені у кримінальне провадження або шляхом повної легалізації матеріалів, які набули ознак документа і використовуються в процесі розслідування як докази, або через проведення інших слідчих (розшукових) дій.

#### **Література:**

1. Алексейчук В.І. Огляд місця події: тактика і психологія: автореф. дис. ... канд. юрид. наук: 12.00.09. Харків, 2007. 20 с.
2. Журавель В.А. Загальна теорія криміналістики: генеза та сучасний стан : монографія. Харків : Право, 2021. 448 с.
3. Бандурка О. М. Оперативно-розшукова компаративістика: монографія / О. М. Бандурка, М. М. Перепелиця, О. В. Манжай, В. В. Шендрик. Харків: Золота міля, 2013. 352 с.

DOI <https://doi.org/10.36059/978-966-397-357-9-20>

## **ПОНЯТТЯ ОБМАНУ ЯК СПОСОБУ ВЧИНЕННЯ КРИМІНАЛЬНОГО ПРАВОПОРУШЕННЯ**

***Манакова А. Р.***

*студентка II курсу магістратури*

*Міжнародний гуманітарний університет*

*Науковий керівник: Загороднюк С. О.*

*кандидат юридичних наук,*

*доцент кафедри кримінального права, процесу та криміналістики*

*Міжнародний гуманітарний університет*

*м. Одеса, Україна*

При вказівці законодавцем у правовій нормі способу як ознаки складу кримінального правопорушення, його встановлення є необхідним.

Спосіб вчинення кримінального правопорушення – це форма виразу суспільно небезпечного діяння [1, с. 112].

Спосіб обману є засобом вчинення багатьох кримінальних правопорушень, наприклад шахрайства, шахрайства з фінансовими ресурсами, заподіяння майнової шкоди шляхом обману або зловживання довірою, контрабанди та інших кримінальних правопорушень [2].

Поняття обману існує, коли злочинець викликає у жертви готовність вчинення певних дій.

Одним з різновидів обману є зловживання довірою – використання злочинцем довіри з боку потерпілого (родичі, колеги по роботі, давні знайомі, сусіди та друзі). Знання про цей спосіб має практичне значення при висуванні слідчих версій, плануванні, вирішенні кримінально-процесуальних, профілактичних і інших завдань, особливо на первинному етапі розслідування, коли небагато інформації про обставини суспільно небезпечного діяння [3, с. 513].

У юридичній літературі обман як спосіб вчинення злочину, залежно від часу його виникнення, поділяють на традиційні і сучасні.

Серед традиційних способів найпоширенішими є обман, який виник під приводом надання яких-небудь послуг; під приводом позики грошей; під приводом продажу неіснуючого майна або майна, що злочинцю не належить; під приводом гадання чи знахарства; під виглядом одержання різного роду пенсій, матеріальної допомоги тощо.; видаючи себе за особу, що виконує свої службові чи суспільні обов'язки; шляхом підміни товару; шляхом продажу підробок ювелірних виробів; за допомогою використання «ляльки» [4, с. 385].

При обмані, який використовується під приводом надання певних послуг, винний пропонує за невелику винагороду свою допомогу у придбанні певних товарів чи надання послуг (наприклад, обіцянка посприяти в одержанні ліцензії). Після одержання грошей злочинець зникає.

При обмані, який використовується під приводом позики грошей, винний, увійшовши в довіру до потерпілого, позичає велику суму грошей, дає розписку і зникає.

У першому випадку майно не пред'являється, а замість нього передається покупцю відповідний документ (фіктивний) на право власності.

У другому випадку злочинець також часто користується підробленими документами, що підтверджують його право власності на майно, що справді існує, але йому не належить.

Обман, який використовується під виглядом одержання різного роду пенсій, матеріальної допомоги виражається в тому, що, підробивши необхідні документи (чи набувши фіктивних), винний незаконно одержує пенсію.

Винний створює уяву у потерпілого, що він наділений службовими чи громадськими обов'язками. У даному випадку злочинці, видаючи себе за працівників ОВС, СБУ чи прокуратури, здійснюють обшук у квартирі потерпілого, у процесі якого незаконно заволодівають його майном.

Можна визначити найбільш розповсюджені види злочинів, які вчинюються способом обману: шахрайство у сфері банківського кредитування та у мережі Інтернет, у сфері страхування, шахрайство з використанням пластикових карток, за допомогою фінансових пірамід, за допомогою комп'ютерної техніки.

Протягом останніх років значного поширення набуло так зване комерційне шахрайство. Воно має два основні різновиди: незаконні присвоєння чужих коштів; протиправне заволодіння товарами й іншими матеріальними цінностями.

Даний спосіб здебільшого пов'язаний зі створенням фіктивних підприємств і присвоєнням керівниками таких підприємств отриманої передоплати. Зараз мають місце розрахунки у формі авансів чи передоплати між постачальниками і покупцями. При такій формі розрахунків трапляються випадки обману, коли постачальники, одержавши передоплату, порушують умови договору і зникають. При цьому можуть бути різні варіанти. Найбільш простим прийомом є створення за справжніми документами організації, яка не має наміру займатися конкретною суспільно корисною і законною діяльністю.

Іншим різновидом, що одержує поширення, є створення підприємств для здійснення шахрайських дій та використання перекрученої інформації про діяльність підприємства, про засновників, керівників, власників, працівників комерційної структури. Для цього шахраї в ряді випадків за грошову винагороду чи іншим чином одержують документи збанкрутілих підприємств і діють від їхнього імені, в інші – отримують різними способами бланки реально існуючих і діючих підприємств. Від їхнього імені відкривають розрахункові рахунки в банках, укладають договори і здійснюють угоди.

При обмані, який має місце у сфері банківського кредитування, для одержання кредиту винні застосовують створення псевдо фірм, підроблення необхідних документів, фальсифікації застави, входженню в довіру та ін., а потім зникають із викраденими грошима.

Обман, який використовується в мережі Інтернет, пов'язаний зі стрімким зростанням Інтернету, особливо електронної комерції, при цьому злочинці намагаються представити свої злочинні схеми таким чином, щоб вони більше походили на товари і послуги, пропоновані більшістю добросовісних електронних торгівців. При цьому вони не тільки завдають шкоди споживачам і інвесторам, а й підривають довіру споживача до законної електронної комерції та Інтернету.

Обман, який має місце у сфері страхування, пов'язаний з тим, що дії винних протягом особливо поширені у сфері страхування автотранспортних засобів. Як правило, вони здійснюються шляхом завищення страхової суми за допомогою подання свідомо помилкових

відомостей при укладанні договору страхування, фальсифікації викрадення, умисного пошкодження непридатних до експлуатації частин автомобіля.

Трапляються випадки недобросовісної поведінки окремих страхових компаній з позбавлення страхувальників можливості одержати страхове відшкодування. Мають місце і факти створення фіктивних страхових компаній.

Обман, який вчинюється з використанням пластикових карток, характеризується їх використанням для здійснення безготівкових розрахунків за товари і послуги.

Способами підроблення грошових карток може бути стирання з картки наявних даних і заповнення новими, повне підроблення картки тощо.

Обман, який має місце при створенні фінансових пірамід, здійснюється шляхом заснування визначеної фірми залучення грошей населення та юридичних осіб з наступним їх привласненням [5, с. 89].

Обман, який здійснюється за допомогою комп'ютерної техніки, характеризується тим, що злочинець вносить викривлення, неправильні (фальсифіковані) дані в програмні вихідні дані ЕОМ, з наступним їх використанням для викрадення; створюють двійники платіжних карток, іноді навіть моделюють бухгалтерську систему банку чи іншої організації тощо.

У ряді випадків проникнення до електронних засобів здійснюється шляхом встановлення різних технічних засобів, в результаті чого злочинці отримують можливість знімати з комп'ютерних рахунків клієнтів готівку.

Роль способу вчинення протиправного діяння є важливою, його аналіз дає можливість зробити висновок про інші ознаки конкретного кримінального правопорушення.

### **Література:**

1. Кримінальне право України: Загальна частина: підручник / за ред. В. В. Сташиса, В. Я. Тація. 4-те вид., переробл. і допов. Х.: Право, 2010. 456 с.

2. Кримінальний кодекс України № 2341-III від 05 квітня 2001 року // <http://zakon3.rada.gov.ua/laws/show/2341-14>

3. Кримінальний кодекс України: Науково-практичний коментар / Ю. В. Баулін, В. І. Борисов, С.Б. Гавриш та ін. К.: Концерн «Видавничий Дім «Ін Юре», 2003. 1196 с.

4. Науково-практичний коментар до Кримінального кодексу України / За ред. С. С. Яценка. К.: А.С.К., 2002. 936 с.

5. Стрельцов Є. Л. Економічні злочини: внутрідержавні та міжнародні аспекти: Навчальний посібник. Одеса: Астропринт, 2000. 476 с.

**РОЗСЛІДУВАННЯ ВИКРАДЕННЯ,  
ВЧИНЕНОГО З ВИКОРИСТАННЯМ ВИСОКИХ  
ІНФОРМАЦІЙНИХ ТЕХНОЛОГІЙ**

***Морозенко Р. І.***

*студент II курсу магістратури  
за спеціальністю 262 – Правоохоронна діяльність  
Міжнародний гуманітарний університет  
м. Одеса, Україна*

У наслідок постійної інформаційної та технічної модернізації правопорушниками засобів вчинення традиційних злочинів перед криміналістами перманентно постає завдання розроблення нових тактичних рекомендацій з розслідування кримінальних правопорушень та вдосконалення наявних методик. Новизна та різноманітність способів вчинення викрадань із використанням високих інформаційних технологій, під час вчинення яких застосовують усі новели науково-технічного прогресу, відставання правового регулювання протидії у цій сфері – все це потребує розробки саме рекомендацій з розслідування зазначеного виду кримінальних правопорушень.

Проблемам боротьби з корисливими кіберзлочинами в Україні присвячено багато наукових джерел. Зокрема, це роботи таких вчених як В. Д. Гавловський, В. О. Глушков, В. О. Голубєв, О. О. Йона, Н. Ф. Казакова, Д. Й. Никифорчук, С. О. Орлов, Н. А. Савінова, П. Л. Фріс, В. С. Цимбалюк, О. А. Самойленко [див.: 1–3]. Дослідники прагнули отримати комплексне уявлення здебільше про кіберзлочини, а не про окремі їх різновиди в межах конкретної методики розслідування злочинів.

Таким чином, актуальним завданням на сьогодні, зокрема, є здійснення криміналістичного аналізу викрадань, що вчинюються із використанням високих інформаційних технологій, на основі чого розроблення практичних рекомендацій з удосконалення відповідної методики розслідування.

З цього приводу можна наголосити на наступних тезах.

1. Інформаційне суспільство – це теоретична концепція суспільства, в якому інформація і знання продукуються в єдиному просторі за допомогою комп'ютерних та Інтернет технологій. Його характерними рисами є: збільшення ролі інформації і знань в житті суспільства; зростання кількості людей, зайнятих в сфері інформаційних технологій,

комунікацій; підвищення виробництва інформаційних продуктів і послуг, зростання їх частки у валовому внутрішньому продукті; підвищення інформатизації та ролі інформаційних технологій в суспільних та господарських відносинах; створення Інтернету як глобального інформаційного простору взаємодії людей; активне використання злочинним світом досягнень науково-технічного прогресу для посилення організованості; поява кіберзлочинів, що часто вчиняються з корисливою метою. Зазначені особливості інформаційного суспільства зумовлюють характерне середовище для вчинення викрадення.

2. Поняттям викрадення охоплюється значне коло кримінальних правопорушень, що відрізняються один від одного предметом посягання, способом вчинення і приховування, місцем реалізації злочинного задуму. З позицій спільності криміналістично значущих ознак таємне викрадення чужого майна поділяють на такі види: квартирні крадіжки; кишенькові крадіжки; крадіжки автотранспорту (регламентовані окремо як незаконне заволодіння транспортним засобом – ст. 289 КК України); крадіжки, вчинені групою осіб (ч. 3 ст. 185 КК України) або організованою групою (ч. 5 ст. 185 КК УК України); крадіжки вантажів; крадіжки коштів у безготівковій формі, вчинені з використанням комп'ютерних технологій (через попереднє вчинення злочинів, передбачених розділом XVI КК України). Кожний із таких видів викрадення у сучасних умовах інформаційного суспільства має свою специфіку у питаннях використання комп'ютерних (інформаційних) технологій у злочинній діяльності.

3. Предметом викрадення в умовах сучасного інформаційного суспільства є майно та речі, що не мають фізичної форми (інформація; банківський рахунок, безготівкові кошти).

Викрадення вчинюються за допомогою поєднання способів та технологій кіберзлочину. Якщо в сфері власності фізичних осіб можна сказати про пріоритетність застосування при вчиненні кримінальних правопорушень технічної сторони способів їх вчинення (спеціальне технічне обладнання, можливість фізичного доступу до комп'ютера), то для заволодіння грошовими коштами у великих та особливо великих розмірах в установах, організаціях, на промислових і торговельних підприємствах пріоритетними є специфіка маніпуляцій з інформацією в електронному вигляді.

Типово вчиняють викрадення в умовах сучасного інформаційного суспільства два види осіб, зокрема: хакер (комп'ютерний злочинець) та звичайний користувач комп'ютером. Виділення типових моделей вказаних типів злочинців, знання основних рис цих людей дозволяє оптимізувати процес виявлення кола осіб, серед яких доцільно вести

пошук злочинця і точніше визначити способи встановлення і викриття конкретного правопорушника.

Енергетичний або цифровий слід можна вважати найбільш інформативним слідом в слідовій картині вчинення злочину в сучасних умовах інформаційного суспільства.

4. В рамках організаційних засад розслідування викрадань, вчинюваних із використанням високих інформаційних технологій, алгоритмізовано дії компетентної особи на початковому етапі розслідування: 1) проведення заходів, пов'язаних з допитом особи, яка подала заяву, і тих, на кого вказує початкова інформація в якості передбачуваних свідків; 2) заходи, необхідні для проведення можливого затримання винного на місці вчинення (радіотехнічні дії, спрямовані на виявлення суб'єкту злочину, користувача); 3) оформлення виклику фахівців кіберполіції для проведення огляду місця події; 4) організаційні дії, спрямовані на встановлення можливих причин вчинення крадіжки із застосуванням комп'ютерних технологій або здійснення втручання у приватне життя людини; 5) вилучення з подальшим вивченням засобів комп'ютерної техніки (інформації з неї), речей, матеріалів, документів, які можуть перебувати на електронних носіях інформації у формі електронної інформації.

До системи слідчих (розшукових) дій розглядуваної категорії входять: допити свідків; допити підозрюваних, які є відповідальними за певну ділянку або певну виробничу операцію; забезпечення доступу до речей та документів або обшуків не тільки за місцем проживання підозрюваних, а й на їх робочих місцях; призначення експертиз.

5. Особливість слідчих дій у справах щодо викрадань, вчиненої в умовах сучасного інформаційного суспільства, полягає, в тому, що об'єкт пошуку/огляду або предмет допиту мають специфіку, що зумовлюється технологічною стороною сучасного суб'єкту суспільства. Особливість тактики допитів свідка, підозрюваного або потерпілого у справах про викрадення із використанням високих інформаційних технологій полягає у тому, що слідчий повинен прогнозувати, яку інформацію він може одержати від допитуваної особи. Орієнтуючись на це необхідно визначати слідчу ситуацію та комплекс можливих питань допиту.

При вчиненні викрадення з використанням високих інформаційних технологій типовим є проведення таких видів судових експертиз: криміналістична, комп'ютерно-технічна, технічна експертиза документів, фоноскопична, трасологічна, дактилоскопічна експертизи. Слідчий та слідчий суддя приймаючи рішення про залучення в такій формі спеціальних знань експерта повинні розуміти, що особливо без проведення комп'ютерно-технічної, фоноскопичної, трасологічної та технічної експертизи документів сьогодні неможливо встановити істотні



обставини щодо викрадення, вчиненого з використанням високих інформаційних технологій.

### Література:

1. Волобуєв А. Ф. Проблеми розслідування «комп'ютерних злочинів». *Вісник Університету внутрішніх справ*. 1996. Вип. 1. Харків. С. 63–64.

2. Кравцова М. О. Кіберзлочинність: кримінологічна характеристика та запобігання органами внутрішніх справ : автореф. дис. ... канд. юрид. наук : спец. 12.00.08 «Кримінальне право та кримінологія; кримінально-виконавче право»; Харків. нац. ун-т внутр. справ. Харків, 2016. 16 с.

3. Самойленко О. А. Особливості розслідування викрадень майна, вчинених із використанням комп'ютерних технологій : монографія. Київ, 2009. 328 с.

DOI <https://doi.org/10.36059/978-966-397-357-9-22>

## ФІНАНСОВО-ПРАВОВІ АСПЕКТИ АДАПТАЦІЇ ПОДАТКОВОГО ЗАКОНОДАВСТВА УКРАЇНИ ТА ЄС

*Мурашко І. С.*

*здобувач вищої освіти третього (освітньо-наукового) рівня  
за спеціальністю 081 – Право*

*Міжнародний гуманітарний університет*

*Науковий керівник: Манько Д. Г.*

*доктор юридичних наук, доцент,*

*завідувач кафедри державно-правових дисциплін*

*Міжнародний гуманітарний університет*

*м. Одеса, Україна*

Беручи до уваги багатовікову історію, історичні зв'язки, спільні цінності, бажаючи розбудувати сучасну, правову та демократичну державу Україна обрала курс на європейську інтеграцію. Основною метою якої є приєднання до Європейського Союзу шляхом набуття повноцінного членства в ньому.

Задля досягнення поставлених цілей, між Україною та Європейським Союзом в 2014 році була укладена Угода про асоціацію між Україною, з однієї сторони, та Європейським Союзом, Європейським

Співтовариством з атомної енергії і їхніми державами – членами, з іншої сторони.

В рамках Угоди про асоціацію Україна взяла на себе зобов'язання здійснити широкий спектр заходів спрямованих на приведення національного законодавства, в тому числі й податкового, у відповідність (здійснення адаптації) до стандартів, нормативів та вимог Європейського Союзу. Україна повинна забезпечити, щоб існуючі закони та майбутнє законодавство поступово досягли сумісності з *acquis* ЄС [1, ч. 1. с. 114].

Адаптація законодавства України до законодавства ЄС полягає у зближенні українського законодавства із сучасною європейською системою права, проведення вирівнювання та узгодження нормативно-правових актів з метою забезпечення їхньої взаємної сумісності та впровадження європейських стандартів у національне законодавство України.

Процес адаптації включає в себе детальний аналіз та переробку всіх аспектів законодавства, починаючи від економічних та фінансових норм і закінчуючи правами людини та громадянськими свободами. Зокрема, це може включати в себе зміни у податковій політиці, регулюванні фінансового сектору, правовій системі, системі оподаткування, а також інших сферах.

Результатом адаптації є внесення змін до вже прийнятих нормативно-правових актів (корекцію формулювань, визначень, адаптацію термінів тощо), прийняття нових та скасування старих актів.

Податкове законодавство Європейського союзу містить велику кількість нормативно-правових актів, прийнятих як на рівні союзу, так і на національному рівні кожної держави-члена. До актів, дія яких поширюється на всіх учасників союзу можна віднести Договір про заснування Європейської спільноти, в якому окремі положення присвячені податковим питанням (сплата акцизних зборів, питання подвійного оподаткування тощо), а також різноманітні Директиви та Регламенти: Директива Ради 2006/112/ЄС від 28 листопада 2006 року про єдину систему податку на додану вартість, Регламент Ради 1606/2002 від 19 липня 2002 року про застосування міжнародних стандартів бухгалтерського обліку.

Податкове законодавство України складається з Конституції України, Податкового кодексу України, Митного кодексу України, чинних міжнародних договорів та угод, якими регулюються правовідносини пов'язані з оподаткуванням, підзаконних нормативно-правових актів, що були прийняті на підставі і на виконання податкового кодексу (розпорядження, рішення, постанови Кабінету міністрів України тощо) [2, ст. 3].

Податковий кодекс України є основним нормативно-правовим актом, що регулює правовідносини пов'язані зі сплатою податків та зборів, порядок їх адміністрування, повноваження контролюючих органів, їх службових та посадових осіб, відповідальність за порушення законодавства тощо.

Варто зазначити, що норми Податкового кодексу України розроблялись вже з урахуванням чинних норм законодавства Європейського Союзу. В результаті, велика кількість положень цього кодексу вже віддзеркалюють та є адаптованими до європейських стандартів.

Так, Т. Кошук відмічає, що: «...чимало норм податкового законодавства в Україні <...> відповідає вимогам директив ЄС, імплементацію яких передбачено згідно з додатком XXVIII до глави 4 «Оподаткування» розділу V «Економічне і галузеве співробітництво» угоди про асоціацію з ЄС» [3, с. 52–67].

Вагомим досягненням українського податкового законодавства є існування спрощеної системи оподаткування, котра була запроваджена для розвитку малого бізнесу в Україні. Обравши спрощену систему, підприємці отримують можливість сплачувати податки в менших розмірах, порівнюючи із загальною системою, вести звітність подаючи невелику кількість документів контролюючим органам тощо.

Однак, не зважаючи на зазначене, податкова система в Україні залишається однією з найбільш складних і несприятливих для здійснення підприємництва. Зазначене підтверджується й численними міжнародними дослідженнями. Так, у рейтингу Paying Taxes-2020, Україна зайняла 65 місце зі 190 країн світу. В цьому дослідженні оцінювалась простота сплати податків в кожній країні. В свою чергу держави-члени Європейського Союзу зайняли лідируючі позиції в цьому рейтингу.

В Україні, станом на сьогоднішній день, фіскальні органи здійснюють більше контролюючі функції, роблячи акцент на нагляді та контролі за сплатою податків, а також на притягненні до відповідальності за вчинені правопорушень. Натомість в ЄС податкові органи виконують обслуговуючу роль, яка забезпечується ефективною та прозорою взаємодією з платниками податків, наданням консультацій, роз'яснень щодо особливостей податкового законодавства, наявності меншої кількості бюрократичних процедур, впровадженням сучасних технологій для автоматизації податкового обліку, організації навчань та семінарів щодо останніх змін в податковому законодавстві тощо.

Адміністрування податків в нашій державі є трудомістким та витратним процесом, що вимагає значної кількості часу та зусиль від підприємців. Процедури подання звітності, вирішення податкових

питань та взаємодія з контролюючими органами часто вимагають великої кількості адміністративних формальностей. Це обумовлено різноманітністю податків, їхніми складними правилами та регулюванням, високим рівнем бюрократизації, а також неодноразовими змінами в податковому законодавстві.

Враховуючи зазначене, можна дійти висновку, що наразі перед Україною стоїть велика кількість завдань спрямованих проведення гармонізації податкового законодавства із законодавством Європейського Союзу. Обрати найбільш ефективні механізми, котрі можна буде запровадити в нашій державі, можливо шляхом проведення аналізу досвіду країн-членів у застосування різних підходів в сфері оподаткування.

Результатом проведення адаптації податкового законодавства має бути прийняття відповідних реформ спрямованих на його модернізацію та лібералізацію, зокрема спрощення структури податків, зменшення їхньої кількості, уникнення надмірної складності та забезпечення прозорості при здійсненні адміністрування податків (створення чітких та зрозумілих правил), впровадження автоматизації взаємодії з податковими органами тощо.

Відповідний комплекс реформ дозволить створити гнучку, адаптовану та привабливу для бізнесу податкову систему, що сприятиме пришвидшенню вступу до Європейського Союзу.

### **Література:**

1. Угода про асоціацію між Україною, з однієї сторони, та Європейським Союзом, Європейським співтовариством з атомної енергії і їхніми державами-членами, з іншої сторони, від 27 черв. 2014 р. Офіц. вісн. України. 2014. № 75, ч. 1. С. 114.
2. Податковий кодекс України від 2 груд. 2010 р. № 2755-VI. Офіц. вісн. України. 2010. № 92, ч. 3.1 ст. 3.
3. Кошук Т.В. Адаптація податкового законодавства України стосовно справляння акцизного податку до директив ЄС. Наукові праці НДФІ. 2015. Вип. 3. С. 52–67.

## **ШАХРАЙСТВО З ІПОТЕЧНИМ МАЙНОМ, ЗЛОЧИН ЧИ ПРОСТУПОК?**

*Мурга О. Г.*

*здобувач ступеня доктора філософії  
за спеціальністю 081 – Право*

*Міжнародний гуманітарний університет*

*Науковий керівник: **Подобний О. О.***

*доктор юридичних наук, професор,*

*завідувач кафедри кримінального права, процесу та криміналістики*

*Міжнародний гуманітарний університет*

*м. Одеса, Україна*

Відповідно до чинного наразі кримінального кодексу (ч. 1 статті 190), шахрайство визначається як заволодіння чужим майном або придбання права на майно шляхом обману чи зловживання довірою [1].

1 липня 2020 року набрав чинності Закон України «Про внесення змін до деяких законодавчих актів України щодо спрощення досудового розслідування окремих категорій кримінальних правопорушень» № 2617-VIII від 22 листопада 2018 р. (далі – Закон № 2617-VIII), який ввів до Кримінального кодексу (далі – КК) України кримінальний проступок, що було однією із найобговорюваніших у науково-практичних колах тем останнього десятиліття.

На підставі Закону № 2617-VIII усталене у кримінальному законодавстві України поняття «злочин» стає одним з різновидів кримінального правопорушення, до яких поряд із злочинами відносяться кримінальні проступки.

Саме за критерієм наявності суспільно шкідливої чи/або суспільно небезпечної дії чи бездіяльності, традиційно в теорії права проступок відмежовується від злочину. Так само як і злочин, проступок є кримінальним правопорушенням. Такі діяння містять в собі об'єктивні ознаки суспільної небезпеки, яку держава вважає неприйнятною, недопустимою і за які застосовуються найсуворіші засоби – кримінально-правові (судимість, покарання, осуд суду), що передбачені Кримінальним процесуальним кодексом (далі – КПК) України. У кримінальному проступку законодавець визначив менш суспільно небезпечне діяння у порівнянні із злочиною, а тому за його вчинення призначається менш суворе покарання, результатом чого передбачено

спрощену процедуру як досудового розслідування, так і судового розгляду.

У статті 12 КК України, враховуючи зміни внесені Законом № 2617-VIII, критерієм відмежування злочинів від кримінальних проступків визначено вид покарання:

– «Кримінальним проступком є передбачене цим Кодексом діяння (дія чи бездіяльність), за вчинення якого передбачене основне покарання у виді штрафу в розмірі не більше трьох тисяч неоподатковуваних мінімумів доходів громадян або інше покарання, не пов'язане з позбавленням волі» [2].

Шахрайство – це кримінальне правопорушення, яке в одній нормі (ст. 190 КК України), але в різних частинах статті, передбачає в діях особи вчинення кримінального проступку (частина 1) та злочину (частина 2 та наступні).

Для прикладу, розглянемо два випадки вчинення особою кримінального правопорушення за кваліфікацією ст. 190 КК України, в одному з яких протиправні дії особи слід кваліфікувати як злочин, а в іншому – як кримінальний проступок.

Приклад 1 – «Злочин за ч. 4 ст. 190 КК України»:

Для виведення майна з-під обтяження (іпотеки), Особа 1 отримала від співробітника Банку оригінали правовстановлюючих документів на будинок, що раніше був переданий ним в іпотеку, та маючи намір припинити сплату щомісячних платежів згідно Графіку, звернувшись до державного реєстратора у 2014 році, розділив об'єкт іпотеки на дві частини. В результаті чого одна половина будинку залишилася під обтяженням, а інша була безперешкодно відчужена іншій пов'язаній з іпотекодавцем особі. Внаслідок такого діяння була погіршена ліквідність активу (будинку), що знаходився в іпотеці, в результаті чого завдано шкоду Банку у розмірі 1 500 000, 00 грн. у вигляді недоотримання коштів (забезпечених іпотекою) за кредитним договором.

Приклад 2 – «Кримінальний проступок за ч. 1 ст. 190 КК України»:

У 2018 році Особа 1 підробивши довідку Банку про відсутність заборгованості за кредитним договором, звернувся до державного реєстратора з метою зняття обтяження, у вигляді іпотеки, з квартири. Дізнавшись про такий випадок, Банк неодмінно звернувся до суду та забезпечив позов, шляхом накладення заборони на відчуження спірного майна. В результаті розгляду справи у суді, було визнано таку Довідку недійсною, а рішення державного реєстратора про зняття обтяження з іпотечного майна протиправним та незаконним, чим поновлено запис в Державному реєстрі іпотек. При цьому було встановлено, що особа 1 після зняття обтяження, намагався продати таку квартиру, що понесло б за собою правові наслідки для нового покупця, а саме набуття статусу

нового іпотекодавця за придбаною квартирою. У наведених вище прикладах, були зазначені різновиди кримінальних правопорушень, які мають різну кваліфікацію згідно КПК України. Відтак, у першому випадку об'єктивна сторона злочину шахрайства з іпотечним майном доповнюється наслідками щодо запдіяної шкоди потерпілому, у загальному розмірі 1 500 000,00 грн.

Приміткою ст. 185 КК України зазначено, що у великих розмірах визнається кримінальне правопорушення, що вчинене однією особою чи групою осіб на суму, яка в двісті п'ятдесят і більше разів перевищує неоподатковуваний мінімум доходів громадян на момент вчинення кримінального правопорушення [1].

Тому у першому випадку шахрайство кваліфікуватиметься як злочин за ч. 4 ст. 190 КПК України.

Кримінальним проступком кваліфікується другий випадок, коли діяння винної у скоєнні кримінального правопорушення особи не мали обтяжуючих обставин у вигляді заподіяної матеріальної шкоди потерпілому.

Отже, особливістю кримінальних правопорушень за статтею 190 КК України є поєднання в одному і тому ж правопорушенні різних його кваліфікацій з урахуванням обтяжуючих обставин, де в одному випадку, коли правопорушення вчиняється особою самостійно без настання значних наслідків у вигляді заподіяної значної шкоди потерпілому або у значних розмірах – вважається кримінальним проступком, а в усіх інших випадках – злочином.

Таким чином, шахрайство з іпотечним майном може бути як кримінальним проступком так і злочином.

### **Література:**

1. Кримінальний кодекс України: Закон України від 05 квітня 2001 р. № 2341-III. / Верховна Рада України. URL: <http://zakon.rada.gov.ua/laws/show/2341-14> (дата звернення 10.12.2023).

2. Закон України «Про внесення змін до деяких законодавчих актів України щодо спрощення досудового розслідування окремих категорій кримінальних правопорушень» від 22 листопада 2018 р. № 2617-VIII / Верховна Рада України. URL: <https://zakon.rada.gov.ua/laws/show/2617-19> (дата звернення: 10.12.2023).

**ОСОБЛИВОСТІ ПІДГОТОВКИ ДО ПРОВЕДЕННЯ СЛІДЧОГО  
ЕКСПЕРИМЕНТУ ПІД ЧАС ЗДІЙСНЕННЯ ДОСУДОВОГО  
РОЗСЛІДУВАННЯ У КРИМІНАЛЬНИХ ПРОВАДЖЕННЯХ,  
ПОВ'ЯЗАНИХ ІЗ ПОРУШЕННЯМ ПРАВИЛ ДОРОЖНЬОГО  
РУХУ ТА ЕКСПЛУАТАЦІЇ ТРАНСПОРТУ ОСОБАМИ,  
ЯКІ КЕРУЮТЬ ТРАНСПОРТНИМИ ЗАСОБАМИ**

**Нагорняк Ю. В.**

*аспірант за спеціальністю 081 – Право  
кафедри кримінального процесу та криміналістики факультету № 1  
Інституту з підготовки фахівців для підрозділів Національної поліції  
Львівський державний університет внутрішніх справ  
Науковий керівник: Дуфенюк О. М.  
кандидат юридичних наук, доцент,  
доцент кафедри кримінального процесу та криміналістики  
факультету № 1  
Інституту з підготовки фахівців для підрозділів Національної поліції  
Львівський державний університет внутрішніх справ  
м. Львів, Україна*

Однією з найважливіших слідчих (розшукових) дій, яка є необхідною при встановленні спірних обставин в кримінальному провадженні є проведення слідчого експерименту. Варто підкреслити, що особливістю у кримінальних провадженнях, пов'язаних із порушенням правил безпеки дорожнього руху та експлуатації транспортного засобу особами які керують транспортними засобами (надалі – КДТП), є те що слідчий експеримент проводиться вже на кінцевому етапі досудового розслідування після отримання експертних висновків. Так у КПК України, зокрема в ст. 240 вказано, що слідчий експеримент проводиться з метою перевірки і уточнення відомостей, які мають значення для встановлення обставин кримінального правопорушення, шляхом відтворення дій, обстановки, обставин певної події, проведення необхідних дослідів чи випробувань [3].

Попри визначене поняття в процесуальному законодавстві науковці виділяють власні думки, зокрема Р.С. Белкін, вказує, що слідчий експеримент – це пізнавальна слідча дія, сутність якої полягає у проведенні досліджень, пов'язаних із встановленням, перевіркою або оцінкою слідчих версій, про можливість або неможливість існування тих чи інших фактів, що мають значення для справи [4, с. 150].



Ю.А. Комісарчук та О.В. Ряшко вказують, що слідчий експеримент – це слідча (розшукова) дія, що проводиться слідчим або прокурором відповідно до ст. 240 КПК України для перевірки версій, припущень слідчого, перевірки фактичних даних, отриманих у результаті допиту підозрюваного, свідка, потерпілого, виконання інших слідчих (розшукових) дій [2, с. 248–249].

Аналізуючи та виділяючи вищенаведене можна дійти висновку, що слідчий експеримент у кримінальних провадженнях, пов'язаних із порушенням правил безпеки дорожнього руху та експлуатації транспортного засобу особами які керують транспортними засобами проводиться для визначення та уточнення механізму вчинення КДТП, встановлення технічної можливості уникнути пригоди, встановлення винних осіб, а також для перевірки можливостей особи сприймати певні явища та вчиняти конкретні дії в обумовлених умовах, можливість вчинення дій у визначений проміжок часу, та часовий проміжок у який особа могла виконати ці дії.

Найбільшої уваги для досягнення визначеної мети слідчого експерименту потребує його підготовка, оскільки варто визначитися з питаннями, які необхідно з'ясувати в ході його проведення, з вихідними даними, що необхідно вказати для проведення експертних досліджень; обрати метеорологічні умови та час, наблизений до того який був на момент події або штучно створити їх (так, за допомогою димової завіси можна зробити «штучний туман», змочити проїзну частину дороги); окреслити коло осіб та транспортних засобів, які необхідні для його проведення, а також одягу, світловідбиваючих елементів, освітлення.

Варто погодитися та підкреслити правдивість твердження О.Я. Баєва, який вважає, що перед проведенням слідчого експерименту недостатньо тільки рішення про його проведення та складання плану проведення. Слідчий повинен скласти сценарій слідчого експерименту: де, ким та які дослідні дії будуть проводитись, участь у них учасників, які засоби фіксації будуть використані тощо [1, с. 408]. Ми погоджуємося з таким твердженням та вважаємо, що варто класифікувати дані, на які необхідно звернути увагу слідчому при підготовці до слідчого експерименту:

1. Вивчення і аналіз даних, здобутих в ході проведення огляду місця події, допитів, а також результатів проведення експертиз. Варто звернути увагу на те, що інформація яка міститься в огляді місця події та схемі до нього є першочерговим та основним джерелом, яка містить відомості про механізм КДТП, слідову картину, відстань між об'єктами та розміри слідів. В даному випадку слідчий визначає для себе мету і ціль проведення слідчого експерименту, встановлює відомості, які необхідно уточнити чи з'ясувати під час проведення слідчого

експерименту, а також визначається з колом осіб, необхідних для проведення слідчого експерименту (наприклад, якщо водій або потерпілий не пам'ятає обставин вчинення КДТП з такими особами не доцільно проводити вказану слідчу дію, оскільки не буде досягнуто бажаного результату, хоча вони є сторонами кримінального провадження). Крім того, вивченням результатів експертних досліджень слідчий з'ясовує для себе технічну справність транспортного засобу, що впливає на його переміщення, місце в якому було зіткнення (для того щоб краще зорієнтуватися на місці проведення слідчого експерименту необхідно на проїзній частині дороги помітити ділянку, на якій відбулося зіткнення, яка вказана у висновку експерта), а також під яким кутом контактували автомобілі (варто виготовити паперову модель кута зіткнення, щоб якомога точніше виставити автомобілі), швидкість руху транспортного засобу, а також час де знаходилися транспортні засоби в момент зіткнення. Висновки медико-криміналістичних експертиз вказують на те під яким кутом відбувся наїзд на пішохода, а також які частини тіла людини та автомобіля контактували в момент зіткнення.

2. Встановлення матеріально-технічного забезпечення проведення слідчого експерименту. Окрім, типового протоколу слідчого експерименту необхідна схема до нього та засоби вимірювання довжини та часу (рулетка, лінійка, секундомір), приладдя для позначення ділянок від яких необхідно здійснювати заміри (наприклад місце початку руху пішохода до місця наїзду, точка зміни напрямку руху до моменту зіткнення). Транспортні засоби, велосипеди, які були учасниками КДТП (до проведення слідчого експерименту залучаються ті, які безпосередньо приймали участь у вказаній події, якщо ж таке не можливо обирається транспортний засіб з такими ж характеристиками). Що стосується об'єктів КДТП, які в своїй комплектації не мають типових засобів світло відбивання та освітлення (велосипеди, гужові підводи) для об'єктивності та повноти проведення вказаної слідчої дії варто встановити чи були такі на час проведення пригоди та обладнати ними об'єкт, який буде використовуватися для проведення експериментальних досліджень, за умови, якщо це впливає на результати досліджень. Якщо має місце наїзд на пішохода необхідно отримати одяг, в який він був одягнутий, або підготувати такий, який найбільш схожий до нього. Також, необхідно залучити екіпажі патрульної поліції для забезпечення безпеки учасників слідчого експерименту та дорожнього руху.

Необхідність встановлення одягу в якому перебував потерпілий перед проведенням слідчого експерименту та забезпечення його для проведення вказаної слідчої дії є важливим етапом, який впливає на видимість об'єкта в світлі фар транспортного засобу.

3. Визначення кола учасників слідчого експерименту. Так ми проводимо слідчий експеримент з особами, які можуть надати відомості, важливі для проведення досудового розслідування та встановлення об'єктивної істини, забезпечуємо участь понятих, за необхідності, залучаємо спеціалістів, статистів, які за своїми зовнішніми та віковими ознаками схожі до учасників КДТП.

Отже, слідчий експеримент у кримінальних провадженнях, пов'язаних із порушенням правил безпеки дорожнього руху та експлуатації транспортного засобу особами які керують транспортними засобами проводиться для визначення та уточнення механізму вчинення КДТП, встановлення технічної можливості уникнути пригоди, встановлення винних осіб, а також для перевірки можливостей особи сприймати певні явища та вчиняти конкретні дії в обумовлених умовах, можливість вчинення дій у визначений проміжок часу, та часовий проміжок у який особа могла виконати ці дії. Класифікуємо дані, на які необхідно звернути увагу слідчому при підготовці до слідчого експерименту можна класифікувати за наступними критеріями: вивчення і аналіз даних, здобутих в ході проведення огляду місця події, допитів, а також результатів проведення експертиз; встановлення матеріально-технічного забезпечення проведення слідчого експерименту; визначення кола учасників слідчого експерименту.

### **Література:**

1. Калганова О. А., Балицький Т. М. Підготовчі дії до проведення слідчого експерименту. Актуальні проблеми держави і права. Одеса: Юрид. л-ра. 2014. С. 407–412.

2. Комісарчук Ю.А., Ряшко О.В. Підстави та процесуальний порядок проведення слідчого експерименту Науковий вісник Львівського державного університету внутрішніх справ. Вип. 3. Львів: ЛьвДУВС, 2014. С. 248–260.

3. Кримінальний процесуальний кодекс України. URL: <https://zakon.rada.gov.ua/laws/show/4651-17#Text>.

4. Рогатинська Н.З. Деякі особливості слідчого експерименту у кримінальному провадженні. Актуальні проблеми правознавства. Вип. 2. Тернопіль: ТНЕУ, 2016. С. 149–153.

## РОЗСЛІДУВАННЯ ВИКРАДЕННЯ НАФТОПРОДУКТІВ

**Назаров О. М.**

*студент II курсу магістратури  
за спеціальністю 262 – Правоохоронна діяльність  
Міжнародний гуманітарний університет  
м. Одеса, Україна*

Негативні явища в економіці України, постійне зростання попиту на продукти нафтопереробки призводять до того, що останні стають привабливими для злочинних посягань. Розкрадання нафти й нафтопродуктів, як правило, здійснюються у формі крадіжки. Протягом певного періоду цей різновид кримінальних правопорушень із розряду рідкісних трансформувалася в масштабну загрозу безпеці паливно-енергетичного комплексу країни. Поряд із цим, під час розслідування кримінальним провадженням зазначеної категорії притаманні певні труднощі, які зумовлені прогалинами у розробках загальних та методичних положень розслідування.

Окремі правові та криміналістичні аспекти проблематики, пов'язаної з правопорушеннями в нафтогазовій сфері, досліджувалися в дисертаціях О. М. Котювенка «Кримінальна відповідальність за пошкодження об'єктів магістральних нафто-, газо- та нафтопродуктопроводів» (2002 р.), Ю. А. Левченка «Запобігання злочинам, що вчинюються у нафтогазовому комплексі України» (2008 р.), А. С. Кудінова «Розслідування крадіжок нафти та нафтопродуктів із магістральних трубопроводів» (2015 р.) [див.: 1–3]. Зазначені автори зробили значний внесок у теорію і практику розслідування корисливих злочинів у нафтогазовій сфері, а також створили підґрунтя для проведення подальших наукових досліджень.

Водночас, ще й досі актуальним завданням залишається дослідження чинного законодавства, наукових доробок вчених, що містять методики розслідування викрадення нафтопродуктів, та на цій основі вдосконалення практичних рекомендацій у протидії зазначеному виду злочинної діяльності.

Реалізація цієї мети, конкретизована у відповідних завданнях, дозволила сформулювати такі основні висновки.

Основним об'єктом викрадення нафтопродуктів, якщо враховувати їх кінцеву мету, виступають суспільні відносини власності, тобто відносини з приводу володіння, користування і розпорядження майном. Предметом зазначеного різновиду викрадань є нафта та нафтопродукти

(зокрема, дизельне паливо, бензини). Як правило, крадіжки нафтопродуктів є продовжуваними та багатоепізодними злочинами, вчинення яких відбувається протягом тривалого часу.

До найсуттєвіших елементів структури обстановки викрадення нафтопродуктів належать фактори: виробничі; просторово-часові; природно-кліматичні; впливу поведінки непрямих учасників події на процес підготовки, вчинення та приховування кримінального правопорушення.

Місяцями підготовки до вчинення досліджуваних кримінальних правопорушень є місяця, де виготовляються та встановлюються технічні пристрої для викрадення нафтопродукту, місяця придбання засобів вчинення кримінального правопорушення, розроблення його плану та мешкання співучасників.

Натомість, місяцями вчинення кримінального правопорушення є: нафтопродуктопроводи; залізничні цистерни; різні резервуари; склади підприємств та організацій.

Реалізується предмет злочинного посягання, зокрема, на підприємствах, що використовують для здійснення господарської діяльності пічне паливо (котельні, пекарні, асфальтобітумні підприємства), а також на нафтопереробних заводах або підпільні міні-заводах з переробки викраденої сировини на низької якості бензин та дизельне паливо.

Основними способами викрадення нафтопродуктів є: несанкціонована «врізка» у трубопровід; відвід від нафтопродуктопроводу; переливання нафтопродуктів у заздалегідь приготовану ємність; крадіжка нафтопродуктів із місць їх накопичення (під час завантаження, заправлення, технологічних процесів, аварії); крадіжка з використанням насосного обладнання.

Залежно від предмету злочинного посягання та способів збуту викраденого можна виділити типи злочинців: ті, які займаються крадіжками нафти; ті, що вчинюють крадіжки нафтопродуктів. Це чоловіки переважно із загальною середньою чи середньою-спеціальною освітою, здебільшого раніше не судимі. Цим особам, як правило, заздалегідь відомі відомості про тип нафтопродуктів, що зберігаються чи транспортуються, графік їх прокачування, маршрут руху, режим і способи охорони. Непоодинокими є випадки вчинення досліджуваних кримінальних правопорушень у складі групи осіб за попередньої змови чи організованою групою.

Специфікою досліджуваних кримінальних правопорушень є та обставина, що під час їх розслідування істотну допомогу у вирішенні проблеми встановлення осіб, причетних до розкрадань нафтопродуктів, може надати використання інформації з обліків спеціалізованого автотранспорту, що призначений для перевезення нафтопродуктів, а

також дані, що містяться в інформаційних системах операторів стільникового зв'язку.

Для початкового етапу розслідування крадіжок нафтопродуктів типовими є такі слідчі ситуації:

по-перше, встановлено ознаки вчинення викрадення нафтопродуктів, злочинця (під час підготовки до вчинення кримінального правопорушення; безпосередньо в момент викрадення; під час транспортування предмета злочинного посягання);

по-друге, встановлено ознаки викрадення нафтопродуктів, злочинця не затримано, однак наявна інформація, за якою його можна встановити;

по-третє, встановлено ознаки викрадення нафтопродуктів, злочинця не встановлено та не затримано.

Основними типовими версіями початкового етапу розслідування викрадення нафтопродуктів можуть бути наступні: мала місце крадіжка нафтопродуктів; мало місце вчинення іншого кримінального правопорушення; мало місце вчинення адміністративного правопорушення.

Такими слідчими (розшуковими) діями, що проводяться на початковому етапі у всіх кримінальних провадженнях про викрадення нафтопродуктів, є огляд місця події та допит, що мають у розглядуваних провадженнях свою суттєву специфіку.

Огляд місця події орієнтований на вирішення низки специфічних завдань, які полягають у фіксації обстановки події, внесених у неї змін, тому що вони є основою для опосередкованих висновків про спосіб дії злочинця, розмір завданої шкоди, можливе місцезнаходження слідів кримінального правопорушення, чисельність осіб, що брали участь у вчиненні викрадення, особистих якостей злочинця, наявність досвіду вчинення крадіжок зазначеним способом; встановлення причин і умов, які сприяли вчиненню кримінальних правопорушень, отримання іншої інформації для використання відповідних систем криміналістичних обліків, проведення судових експертиз.

Допит осіб, затриманих на місці вчинення крадіжки нафти та нафтопродуктів чи безпосередньо після її вчинення, є однією із ключових слідчих (розшукових) дій, а отримані в результаті нього показання часто визначають перспективи та хід подальшого слідства. Їх криміналістичне значення полягає в тому, що вони є основою для обвинувальної версії, а також надають цілісного уявлення про вчинене кримінальне правопорушення, у той час як інші докази містять лише окремі його фрагменти. Обов'язковою умовою успішного проведення допиту є його ретельне планування.

Проведення судових експертиз є однією з найбільш поширених та дієвих форм використання спеціальних знань у розслідуванні розкрадань нафти та нафтопродуктів. Їх результати дозволяють

слідчому отримати дані, необхідні для формування доказової бази кримінального провадження, встановлення ознак кримінального правопорушення, виявлення та викриття осіб, причетних до його вчинення, належної кваліфікації їх дій та формулювання підозри, висунення та перевірки версій, проведення слідчих дій, а також визначення розміру завданої шкоди.

Для кримінальних правопорушень за фактом викрадання нафтопродуктів основним видом судової експертизи є дослідження нафтопродуктів та паливно-мастильних матеріалів. Також можуть бути призначені дактилоскопічна, трасологічна, техніко-криміналістична експертиза документів, почеркознавча, ґрунтознавча, судово-біологічна, ботанічна види судових експертиз.

### **Література:**

1. Левченко Ю.О. Запобігання злочинам, що вчиняються у нафтогазовому комплексі України : автореф. дис. на здобуття наук. ступеня канд. юрид. наук : спец. 12.00.08 «Кримінальне право та криминологія; кримінально-виконавче право». К., 2008. 18 с.

2. Котовенко О.М. Кримінальна відповідальність за пошкодження об'єктів магістральних нафто-, газо- та нафтопродуктопроводів : автореф. дис... канд. юрид. наук: 12.00.08. Харків, 2002. 20 с.

3. Кудінов А.С. Особливості початкового етапу розслідування крадіжок нафти та нафтопродуктів із магістральних трубопроводів: дис. ... канд. юрид. наук: 12.00.09. Запоріжжя, 2013. 240 с.

DOI <https://doi.org/10.36059/978-966-397-357-9-26>

## **ДО ПИТАННЯ ЕВОЛЮЦІЇ ЗАСОБІВ ПРАВОВОГО ЗАБЕЗПЕЧЕННЯ ІНФОРМАЦІЙНОЇ БЕЗПЕКИ**

### ***Недохлебов І. І.***

*здобувач кафедри конституційного та адміністративного права  
Запорізький національний університет  
м. Запоріжжя, Україна*

Правове забезпечення інформаційної безпеки України має розглядатися як комплексне явище, що окрім законодавчих і підзаконних актів, які регламентують питання захисту інформаційних інтересів держави, включає в себе законодавство, яке визначає порядок функціонування окремих сфер

інформаційної діяльності (сфера медіа, сфера надання інформаційних послуг, видавнича та архівна справи тощо). Слід припустити, що за таких умов система правового забезпечення інформаційної безпеки повинна розглядатися у якості багаторівневої системи, яка включає в себе різні нормативно-правові акти.

Необхідно констатувати, що роль правового забезпечення інформаційної безпеки полягає у тому, щоб: 1) систематизувати перелік внутрішніх і зовнішніх загроз, які присутні в інформаційній сфері; 2) визначити пріоритетні напрями державної політики у сфері інформаційної безпеки; 3) регламентувати механізми забезпечення інформаційної безпеки та відповідний правовий статус спеціальних суб'єктів. Тобто, правове забезпечення, у даному випадку, відіграє основоположну роль, адже в ньому розкриваються як ідеологічні, так і процедурні питання захисту національних інтересів в інформаційній сфері.

В. М. Богущ до числа проблем побудови законодавства у сфері інформаційної безпеки відносить: неузгодженість в процесі формалізації загроз інформаційній безпеці в різних нормативно-правових актах; відсутність дієвих механізмів забезпечення інформаційної безпеки; відсутність практики постійного моніторингу та корегування загроз і викликів в інформаційній сфері; неналежне фінансування механізмів правового забезпечення інформаційної безпеки [1, с. 102].

Досліджуючи питання інформаційної безпеки М. В. Баран наголошує, що правове регулювання інформаційної безпеки повинно відбуватися в нерозривному зв'язку з урахуванням науково-технічного прогресу. До числа проблем правового забезпечення інформаційної безпеки дослідниця відносить: відсутність вичерпного збалансованого переліку видів даних, що становлять таємницю; недосконалість механізмів реалізації права на інформацію; недостатній рівень застосування інформаційних технологій в публічному управлінні [2, с. 133].

А. Ю. Нашинець-Наумова стверджує, що правове забезпечення є найважливішим елементом інформаційної безпеки. Його сутністю є здійснюване державою за допомогою системи правових засобів упорядкування суспільних відносин у цій сфері, їх юридичне закріплення та охорона, а його механізмом – система таких правових засобів. Відповідно, завданням правового забезпечення інформаційної безпеки є створення досконалої правової основи та системи контролю за інформаційною діяльністю з метою забезпечення стабільності інформаційної системи, попередження, виявлення та припинення правопорушень суб'єктами інформаційного права [3, с. 53].

О. Г. Ярема зазначає, що структура законодавства у сфері інформаційної безпеки багато в чому визначається основними напрямами захисту об'єктів інформаційної сфери, до числа яких слід



віднести: захист інформаційних права і свободи; захист інформації, інформаційних ресурсів та інформаційних систем від неправомірного впливу сторонніх осіб; захист інтересів особи, суспільства та держави від впливу шкідливої, небезпечної, недоброякісної інформації [4, с. 250]. Ця теза розкриває механізми формування системи правового забезпечення інформаційної безпеки, в основі яких є узгодження з ключовими сферами інформаційної діяльності.

Так, І. О. Валюшко розглядаючи проблеми трансформації законодавства в умовах російського вторгнення, акцентує увагу на тому, що система правового забезпечення інформаційної безпеки у поєднанні із реструктуризацією системи національної безпеки, дозволять створити потужний механізм стримування зовнішньої інформаційної агресії. Разом з тим науковець підкреслює, що побудова законодавства у такій важливій сфері як інформаційна безпека відбувається за принципом надолуження згаяного. Важливого значення набуває й контроль держави щодо виконання вже прийнятих юридичних норм, повне фінансове й кадрове забезпечення структур пов'язаних із системою інформаційної безпеки, активізація інституційних реформ, які відповідають нагальним потребам у зазначеній сфері [5, с. 40].

І. В. Олефір зазначає, що в Україні на певному рівні створена необхідна законодавча база для побудови та розвитку інформаційного суспільства. Однак, реалізація національних інтересів відповідно до програм розвитку інформаційного суспільства залежить від усвідомленого політичного та суспільного вибору акторів міжнародних відносин у геополітиці, наявності відповідної інфраструктури та психологічної готовності суспільства до змін [6, с. 28]. Означена теза доволі вдало окреслює ключові чинники, які впливають на процес еволюції засобів правового забезпечення інформаційної безпеки.

В Аналітичній записці «Проблеми нормативно-правового забезпечення інформаційної безпеки», підготовленої Національним інститутом стратегічних досліджень у 2014 році систематизовані наступні умови еволюції законодавства в зазначеній сфері: деформування інформаційного суверенітету України; зміни в середовищі, в рамках якого формується система інформаційної безпеки держави; необхідність створення нормативно-правових передумов зростання окремих сфер інформаційної діяльності; стрімке зростання залежності України від ефективності функціонування ключових інформаційних систем [7].

Г. Я. Аніловська пропонуємо визначати еволюцію правового забезпечення інформаційної безпеки через основні етапи розвитку інформаційних правовідносин. З огляду на це, дослідниця виділяє наступні етапи:

1) до початку XIX століття (в цей період основним завданням інформаційної безпеки був захист відомостей про події, факти, майно, місцезнаходження й інші дані, що мали для людини особисто або соціуму, до якого вона належала, життєве значення);

2) від 1816 до 1935 року (з розвитком технологій передачі інформації, почали розвиватись технології її захисту та відповідне законодавство);

3) від 1935 до 1946 року (основним способом забезпечення інформаційної безпеки в цей період було поєднання організаційних і технічних заходів, спрямованих на підвищення захищеності інформації);

4) середина XX століття (на цьому етапі завдання інформаційної безпеки вирішувались методами і способами обмеження фізичного доступу до устаткування засобів добування, перероблення й передачі інформації);

5) 1960-ті – 1970-ті роки (на цьому етапі з'явилися нові завдання для системи інформаційної безпеки, зокрема необхідність адміністрування й управління доступом до мережесих ресурсів, а також захист інформаційно-комунікаційних систем);

6) до середини 1980-их років (цей етап пов'язаний з використанням надмобільних комунікаційних пристроїв з широким спектром завдань, тобто загрози інформаційній безпеці стали набагато серйознішими);

7) від 1985 року – дотепер (стрімкий розвиток глобальних інформаційно-телекомунікаційних систем, а також широке застосування космічних засобів зв'язку, спонукає до пошуку нових високотехнологічних засобів захисту інформації) [8, с. 270].

Таким чином пропонуємо до числа чинників, які вплинули на еволюцію засобів правового забезпечення інформаційної безпеки віднести: 1) зміни у політичному контексті розбудови інформаційного суспільства; 2) низький рівень міжнародної інформаційної співпраці; 3) недостатній рівень розвитку інформаційної інфраструктури; 4) деформування інформаційного суверенітету України; 5) зростання ролі окремих сфер інформаційної діяльності; 6) зростання залежності України від ефективності функціонування ключових інформаційних систем; 7) стрімка глобалізація інформаційного простору; 8) поява нових загроз та викликів, зумовлених збройним конфліктом та тимчасовою окупацією окремих українських територій; 9) євроінтеграційна політика держави.

### Література:

1. Богуш В. М. Інформаційна безпека держави: навч. посібник Київ: Видавництво МК-Пресс 2006. 432 с.

2. Баран М. В. Принципи правового регулювання інституту інформаційної безпеки. *Наук. вісник Ужгородського нац. ун-ту*. 2021. № 66. С. 129–134.

3. Нашинець-Наумова А. Ю. Інформаційна безпека: питання правового регулювання: монографія. Київ: Видавничий дім «Гельветика», 2017. 168 с.

4. Ярема О. Г. Предмет правового забезпечення інформаційної безпеки в інформаційному праві. *Науковий вісник Львівського державного університету внутрішніх справ*. 2016. № 2. С. 244–252.

5. Валюшко І. О. Інформаційна безпека України: трансформація після російського вторгнення. *Історико-політичні студії*. 2017. № 2 (8). С. 30–43.

6. Олефір І. В. Еволюція інформаційного суспільства в Україні. *S.P.A.C.E.* 2017. № 6. С. 26–29.

7. Проблеми нормативно-правового забезпечення інформаційної безпеки: Аналітична записка підготовлена Національним інститутом стратегічних досліджень у 2014 році. URL: <https://niss.gov.ua/doslidzhennya/informaciyni-strategii/problemi-normativno-pravovogo-zabezpechennya-informaciynogo> (дата звернення: 24.10.2023).

8. Аніловська Г. Я. Інформаційна безпека підприємства в умовах використання сучасних інформаційних технологій: *Науковий вісник НЛТУ України*. 2008. № 18 (9). С. 267–280.

DOI <https://doi.org/10.36059/978-966-397-357-9-27>

## КРИМІНАЛЬНО-ПРАВОВА ХАРАКТЕРИСТИКА ТА ЗАПОБІГАННЯ ПІРАТСТВУ НА МОРІ

**Осадца Р. О.**

*здобувач II курсу третього (освітньо-наукового) рівня  
вищої освіти ступеня доктора філософії  
за спеціальністю 081 – Право  
кафедри кримінального права, процесу та криміналістики  
Міжнародний гуманітарний університет  
Науковий керівник: Загороднюк С. О.  
кандидат юридичних наук, доцент  
Міжнародний гуманітарний університет  
м. Одеса, Україна*

Кримінально-правова характеристика піратства на морі визначається різними міжнародними конвенціями та національним законодавством країн. Основна міжнародна конвенція, яка регулює питання піратства, – це Конвенція Організації Об'єднаних Націй з морського права

(UNCLOS) від 1982 року [1] та Женевська конвенція про відкрите море 1958 року [2].

Згідно з UNCLOS, піратство визначається як злочин відповідно до міжнародного права. Стаття 101 UNCLOS надає визначення піратства та встановлює правила для припинення і притягнення до відповідальності осіб, зайнятих піратством. Зокрема, визначено, що піратство включає акти на морі, які вчинюються з метою отримання особистої матеріальної вигоди, шляхом здійснення атаки на судна, захоплення або визволення заручників, і вчиняються за межами юрисдикції будь-якої конкретної країни.

Вперше норма міжнародного права, що регламентувала питання боротьби з морським піратством, була сформульована у статті 15 Женевської конвенції про відкрите море 1958 року [2]. У Коментарі Комісії міжнародного права ООН до статті 15 Женевської конвенції про відкрите море 1958 року зазначається: «Піратством можуть вважатися лише дії, які здійснюються у відкритому морі або у будь-якому іншому місці, яке знаходиться за межами територіальної юрисдикції будь-якої держави, але не на території будь-якої держави і не у межах її територіального моря» [3] [2, с. 33].

Національне законодавство більшості країн світу включає додаткові положення та санкції, щодо боротьби з піратством. Зазвичай це пов'язано з участю тієї чи іншої країни в міжнародних операціях по боротьбі з піратством, а також з розробкою внутрішніх заходів безпеки та контролю на морі.

Запобігання піратству на морі включає в себе різноманітні заходи, такі як: міжнародне співробітництво в сфері боротьби з піратством, шляхом обміну інформацією і координування спільних операцій; патрулювання та військові операції; захисту суден, що включає в себе прийняття заходів безпеки, таких як використання бар'єрів, найм піратських сторожів, зміна маршрутів тощо; інформаційно-освітні кампанії, в рамках яких здійснюється розповсюдження інформації серед моряків та корабельних компаній щодо ризиків піратства та ефективних заходів безпеки.

Наукова розробленість проблеми кримінально-правової характеристики та запобігання піратству на морі включає в себе широкий спектр досліджень, які охоплюють різні аспекти цієї проблеми. Деякі ключові напрями досліджень в цій області включають: дослідження міжнародно-правових документів, таких як Конвенція Організації Об'єднаних Націй з морського права (UNCLOS) та Женевської конвенції про відкрите море 1958 року, і їхній вплив на визначення, переслідування та карання піратства; аналіз питань юридичної відповідальності за піратство та інші морські злочини. Розгляд викликів у здійсненні правосуддя та екстрадиції піратів;

вивчення ефективності міжнародних зусиль у боротьбі з піратством, включаючи спільні операції, обмін інформацією та координацію зусиль країн; дослідження ефективності заходів безпеки на суднах та в морських портах для запобігання піратству та розгляд превентивних стратегій та їхнього впливу на зменшення ризику; аналіз впливу піратства на розвиток економіки регіонів та суспільство в цілому. Дослідження соціальних та економічних факторів, що сприяють поширенню піратства; вивчення використання сучасних технологій, таких як супутниковий моніторинг, для підвищення ефективності систем безпеки та реагування на піратство.

Україна, як член Організації Об'єднаних Націй та інших міжнародних організацій, взяла на себе зобов'язання в рамках свого національного законодавства відповідно до міжнародних стандартів боротьби з піратством на морі. Законодавство України регулює цю проблему на різних рівнях, включаючи кримінальну відповідальність, міжнародне співробітництво та запобігання піратству. Зокрема, стаття 446 КК України [4] містить визначення Піратства:

1. Піратство, тобто використання з метою одержання матеріальної винагороди або іншої особистої вигоди озброєного чи незброєного судна для захоплення іншого морського чи річкового судна, застосування насильства, пограбування або інших ворожих дій щодо екіпажу чи пасажирів такого судна, – карається позбавленням волі на строк від п'яти до дванадцяти років із конфіскацією майна.

2. Ті самі діяння, якщо вони вчинені повторно або спричинили загибель людей чи інші тяжкі наслідки, – караються позбавленням волі на строк від восьми до п'ятнадцяти років з конфіскацією майна.

У коментарі до цієї статті вказано:

1. Надзвичайна небезпека піратських дій зумовила той факт, що пірати ще за римським правом вважалися ворогами людського роду (*hostis humani generis*), а піратство – ще до прийняття Женевської конвенції про відкрите море – злочином за міжнародним звичаєвим правом. Морський розбій у всі часи дезорганізовував торгівлю та інші економічні зв'язки між державами, від рук піратів загинула або постраждала іншим чином значна кількість людей [5].

2. Основним безпосереднім об'єктом злочину є безпека міжнародного судноплавства, а його додатковим обов'язковим об'єктом можуть бути – альтернативно – власність або життя, здоров'я, воля і гідність особи.

3. Потерпілими від піратства можуть бути тільки члени екіпажу або пасажирки морського чи річкового судна. Не виключається, що потерпілими від піратства можуть бути члени екіпажу або пасажирки військового корабля.

Під зазначеним судном, яке в ситуації його захоплення виступає предметом злочину, треба розуміти морський чи річковий транспортний засіб будь-якого типу, не закріплений постійно на морському (річковому) дні, включаючи судна з динамічним принципом підтримання, підводні апарати та інші плавучі засоби. Це не обов'язково має бути судно торговельного флоту, а й судно спеціальної державної служби (митної, санітарної тощо), або плавуча споруда, що використовується для морського промислу, розвідки і добування корисних копалин, рятування людей, захисту моря від забруднення, буксирування, здійснення гідротехнічних робіт, для наукових, навчальних, спортивних чи інших цілей, не пов'язаних безпосередньо з перевезенням пасажирів і вантажів, у т. ч. маломірне судно аматорської конструкції (катер, човен, яхта). Про поняття морське судно та річкове судно див. також коментар до статей 278, 284, 285, 339.

Дії, що за міжнародним правом розцінюються як піратські, вчинені щодо осіб, які перебувають на стаціонарних платформах, розташованих на континентальному шельфі, кваліфікуються як диверсія, тероризм або відповідний злочин проти власності чи проти життя та здоров'я особи. Так зване «повітряне піратство» може бути кваліфіковане за ст. 278 як захоплення повітряного судна.

4. З об'єктивної сторони піратство полягає у використанні озброєного чи незброєного судна для:

- 1) захоплення іншого морського чи річкового судна;
- 2) застосування насильства щодо екіпажу чи пасажирів іншого морського чи річкового судна;
- 3) пограбування екіпажу чи пасажирів іншого морського чи річкового судна;
- 4) інших ворожих дій щодо екіпажу чи пасажирів такого судна.

Висновки. Ці напрями досліджень спрямовані на поглиблене розуміння проблеми піратства на морі та розробку стратегій для ефективного запобігання цьому явищу. Вони враховують різні виміри проблеми, від правових аспектів до соціально-економічних та технологічних підходів. Різноманітні міжнародно-правові інструменти та ініціативи створюють рамки для спільної дії країн у боротьбі з піратством на морі та надають правову підтримку для переслідування та карання осіб, зайнятих цією злочинністю. У світлі зростаючих загроз морської безпеки, міжнародне співробітництво та дотримання встановлених норм і принципів мають велике значення для ефективного запобігання піратству.

### Література:

1. Конвенція ООН з морського права від 10 грудня 1982 р. Ратифікована Україною 3 червня 1999 р., URL: <https://ips.ligazakon.net/document/MU82K23R> (дата звернення: 15.12.2023).

2. Конвенція про відкрите море від 29 квітня 1958 р. Ратифікована СРСР 20 жовтня 1960 р. (статті 14–23). URL: <https://ips.ligazakon.net/document/MU58K08U> (дата звернення: 15.12.2023).

3. Співак І.В. Міжнародно-правові механізми у сфері протидії проявам морського піратства як запорука забезпечення безпеки морських перевезень. *Науковий вісник публічного та приватного права*. Випуск 1, 2021. С. 163.

4. Кримінальний кодекс України. Відомості Верховної Ради України (ВВР), 2001, № 25-26, ст.131. URL: <https://ips.ligazakon.net/document/T012341> (дата звернення: 15.12.2023).

5. Науково-практичний коментар Кримінального кодексу України. 4-те вид., перероблене та доповн. / відп. ред. С. С. Яценко, К. : А.С.К., 2005. 848 с. URL: <https://ips.ligazakon.net/document/view/KK004969?an=2> (дата звернення: 15.12.2023).

DOI <https://doi.org/10.36059/978-966-397-357-9-28>

## ЩОДО ПОНЯТТЯ ОРГАНІЗАЦІЙНО-УСТАНОВЧИХ ПОВНОВАЖЕНЬ ВЛАСНИКА МАЙНА У СФЕРІ ГОСПОДАРЮВАННЯ

**Пашинін О. А.**

*здобувач вищої освіти (освітньо-наукового рівня)*

*за спеціальністю 081 – Право*

*Донецький національний університет імені Василя Стуса*

*Науковий керівник: Павлюченко Ю. М.*

*доктор юридичних наук, доцент,*

*професор кафедри господарського та адміністративного права*

*Донецький національний університет імені Василя Стуса*

*м. Вінниця, Україна*

У сфері господарювання основою будь-якої діяльності є відносини власності. По праву первісними в цих відносинах є відносини реалізації суб'єктами права власності шляхом здійснення організаційно-установчих повноважень. Однак на практиці відсутнє чітке розуміння

сутності цих повноважень власника, що призводить до відсутності єдності у застосуванні відповідних положень законодавства. Значною мірою це пов'язано з тим, що Господарський кодекс України (далі – ГК України), використовуючи цей термін у низці статей, не містить його визначення, а лише обмежується у ст. 135 переліком організаційно-установчих повноважень власника.

Питанням організаційно-установчих повноважень власника майна у сфері господарювання приділено увагу деякими науковцями, зокрема у роботах О.П. Віхрова, А.В. Смітюха та інших. Проте у науці недостатньо дослідженим залишається поняття організаційно-установчих повноважень власника в контексті реалізації права власності у сфері господарювання. Викладене підтверджує актуальність обраної теми дослідження, метою якого є визначення поняття організаційно-установчих повноважень власника.

Суб'єктивне право власності є абсолютним. В умовах розвитку ринкової економіки логічним є те, що реалізація права власності можлива у сфері господарювання, зокрема шляхом використання власного майна для здійснення господарської діяльності. Таку можливість було закріплено ще у Законі України «Про власність» [1], який втратив чинність у 2007 році. У ст. 4 названого Закону було закріплено право власника використовувати майно для здійснення господарської діяльності, зокрема передавати його безоплатно або за плату у володіння і користування, у довірчу власність іншим особам. Оновлений у 2003 році Цивільний кодекс України містить ст. 320, якою закріплене право власника використовувати своє майно для здійснення підприємницької діяльності, крім випадків, встановлених законом [2]. В ГК України це право безпосередньо пов'язане з організаційно-установчими повноваженнями власника [3].

З аналізу положень ст. 135 ГК України вбачається, що підгрунтям для здійснення організаційно-установчих повноважень є готовність суб'єкта до відокремлення і передання частини власного майна для здійснення господарської діяльності, у тому числі для створення господарської організації в обраній організаційно-правовій формі. Так, організаційно-установчі повноваження власника включають: а) право одноосібно або спільно з іншими власниками засновувати господарські організації; б) здійснювати господарську діяльність в інших організаційно-правових формах господарювання.

У сфері господарювання реалізація права власності для здійснення вищевказаних організаційно-установчих повноважень виступає основою для виникнення і здійснення інших передбачених ст. 135 ГК України організаційно-установчих повноважень, зокрема таких як: визначати мету і предмет діяльності, структуру утвореного суб'єкта



господарювання, склад і компетенцію його органів управління, порядок використання майна, вирішувати інші питання управління діяльністю суб'єкта господарювання, приймати рішення про припинення заснованого суб'єкта господарювання. У літературі ці правомочності згруповано під назвою права засновника (учасника) або засновницьких прав [4, с. 213; 5, с. 8]. З урахуванням викладеного, здійснення організаційно-установчих повноважень власника можна розглядати способом реалізації права власності в сфері господарювання, а саме здійсненням правомочності розпорядження майном.

У науці господарського права сталим є підхід, згідно з яким організаційно-установчі повноваження, тобто повноваження власника щодо заснування суб'єкта господарювання, наділення його відповідним майном, встановлення порядку використання майна та прибутку від господарської діяльності, розглядають у складі організаційно-господарських повноважень [6, с. 514]. Такий підхід є цілком справедливим з огляду на положення статті 176 ГК України.

Здійснення власником майна організаційно-установчих повноважень, можливе лише шляхом вступу у певні господарські правовідносини. У науці господарського права обґрунтовано належність відносин зі здійснення організаційно-установчих повноважень власника до виду організаційно-господарських відносин. При цьому О.П. Віхров відносини щодо реалізації власником організаційно-установчих повноважень класифікує як абсолютні майнові організаційно-господарські правовідносини [5, с. 14]. Ця класифікація ґрунтується на загальноприйнятій належності права власності до абсолютних прав і означає, що носію права протистоїть невизначене коло суб'єктів, зобов'язаних не порушувати (не перешкоджати здійсненню) це право.

У сфері господарювання зміст суб'єктивного права власності, який полягає у тому, що власник володіє, користується, розпоряджається своїм майном на власний розсуд, повною мірою зберігається, коли реалізація організаційно-установчих повноважень завершується державною реєстрацією фізичної особи підприємцем або створенням господарської організації унітарним способом. Однак, у випадку створення господарської організації корпоративним способом, двоє або більше власників майна повинні дійти згоди щодо здійснення їхніх організаційно-установчих повноважень, зокрема й щодо розміру часток у статутному капіталі, внесків, їх вартості тощо. Залежно від організаційно-правової форми суб'єкта господарювання закріплення досягнутої між засновниками згоди може здійснюватися у різних правових формах. Так, між засновниками товариства з обмеженою відповідальністю може укладатися договір про створення товариства, в якому серед іншого закріплюються домовленості щодо розміру

статутного капіталу, часток у ньому учасників, строків та порядку внесення вкладів, інші умови (ст. 10 Закону України «Про товариства з обмеженою та додатковою відповідальністю») [7]. Натомість у фермерському господарстві інформація про порядок формування майна (складеного капіталу) має міститися в установчому документі залежно від виду господарства (статут, договір або декларація про створення) (ч. 4 ст. 1 Закону України «Про фермерське господарство») [8].

Як зазначає О.П. Віхров абсолютні організаційно-господарські правовідносини є нетривалими і за нормальних умов припиняються з подачею документів для державної реєстрації суб'єкта господарювання [5, с. 14]. А.В. Смітюх наголошує, що після заснування господарської організації корпоративним способом організаційно-установчі повноваження власника є реалізованими, вичерпаними і трансформуються у корпоративні права, унітарним способом – в ексклюзивні права учасника підприємства [9, с. 141].

Підтримуючи викладені твердження поважних науковців, слід зазначити, що у сфері господарювання вони є справедливими стосовно організаційно-установчих повноважень власника щодо всіх можливих форм здійснення господарської діяльності, а саме – після легалізації форми господарювання організаційно-установчі повноваження власника повинні вважатися вичерпаними і припиненими. Аналізуючи законодавство, потрібно зробити висновок, що здійснення організаційно-установчих повноважень власника, охоплюють не тільки право на використання власного майна для здійснення господарської діяльності, але й обов'язок після легалізації її форми або в інший визначений законом момент сформувати майнову основу господарювання. Зокрема, у товаристві з обмеженою відповідальністю засновники зобов'язані повністю внести свої вклади протягом шести місяців з дати державної реєстрації товариства, якщо інше не передбачено статутом (ст. 14 Закону України «Про товариства з обмеженою та додатковою відповідальністю»).

Отже, можна підсумувати, що організаційно-установчі повноваження є способом реалізації права власності у сфері господарювання шляхом здійснення правомочності розпорядження майном. З урахуванням цього пропонується визначати організаційно-установчі повноваження власника як право використовувати власне майно для здійснення господарської діяльності, що знаходить закріплення у певній правовій формі залежно від організаційно-правової форми господарювання, та обов'язок сформувати майнову основу господарювання, які здійснюються самостійно або за взаємною згодою з власниками іншого майна, припиняються після легалізації обраної організаційно-правової форми господарювання та є підставою для

виникнення корпоративних прав або одноосібних прав на управління діяльністю суб'єкта господарювання.

### Література:

1. Про власність: Закон України від 07 лютого 1991 р. № 697-ХІІ. *Відомості Верховної Ради УРСР*. 1991. № 20. Ст. 249 (втратив чинність).
2. Цивільний кодекс України від 16 січня 2003 року. *Офіційний вісник України*. 2003. № 11. Ст. 461.
3. Господарський кодекс України від 16 січня 2003 року. *Відомості Верховної Ради України*. 2003. № 18. Ст. 144.
4. Господарське право : підручник / О.П. Подцерковний та ін. за ред. О.П. Подцерковного. Х. : Одиссей, 2012. 640 с.
5. Віхров О. П. Організаційно-господарські правовідносини : автореф. дисер. ... докт. юрид. наук 12.00.04 – господарське право; господарське-процесуальне право. Донецьк, 2009. 35 с.
6. Велика українська юридична енциклопедія: у 20 т. Т. 15. Господарське право / редкол. : В. А. Устименко (голова) та ін. Харків : Право, 2019. 784 с.
7. Про товариства з обмеженою та додатковою відповідальністю: Закон України від 06 лютого 2018 р. № 2275-VIII. *Відомості Верховної Ради України*. 2018. № 13. Ст. 69.
8. Про фермерське господарство : Закон України від 19.06.2003 р. № 973-IV. *Відомості Верховної Ради України*. 2003. № 45. Ст. 363.
9. Смітюх А. Щодо співвідношення корпоративних прав, організаційно-господарських повноважень та організаційно-установчих повноважень власника. *Право України*. 2018. № 6. С. 132–142.

## **КОНЦЕПЦІЯ ЦИФРОВИХ ПРАВ ЛЮДИНИ: ТЕОРЕТИКО-ПРАВОВІ ПІДХОДИ ДО РОЗУМІННЯ**

*Поварчук Н. С.*

*аспірантка третього року навчання  
кафедри державно-правових дисциплін за спеціальністю 081 – Право  
Міжнародний гуманітарний університет  
м. Одеса, Україна*

Загальновідомо, що фундаментальні права і свободи людини є універсальними, непорушними і не можуть звужуватись в залежності від волі держави, зміни влади, форми правління, нового законодавства тощо. Але під час прийняття універсальних, регіональних та національних стандартів в сфері прав людини цифровий складник не знайшов свого відображення. Тому наразі є потреба як на універсальному, так і на національному рівні закріпити цифрові права людини, створивши додаткові гарантії реалізації та захисту цього виду прав.

Мета дослідження полягає в теоретико-правовому аналізі доктринальних підходів до визначення цифрових прав людини як правової категорії.

Дослідженню цифровізації взагалі та цифровим правам зокрема присвячені наукові праці українських та зарубіжних дослідників, зокрема: Р. Анеліна, М. Бондар, О. Бочкова, О. Братасюк, Н. Верлос, Б. Довгань, Р. Катц, М. Коваль, В. Наумов, Н. Мехтун, Т. Міхайліна, Ю. Разметаєва, Д. Шебаніц та інші.

В фаховій юридичній літературі можемо віднайти визначення цифрових прав як прав людини, які полягають у праві людей на доступ, використання, створення і публікацію цифрових творів, доступ і використання комп'ютерів та інших електронних пристроїв, а також комунікаційних мереж, зокрема мережі Інтернет [4].

В інтерпретації Ю. Разметаєвою термін «цифрові права людини» охоплює фактично два розуміння. У першому випадку ним називають усі ті права, здійснення та захист яких тісно пов'язаний сьогодні з використанням цифрових інструментів або має суттєву онлайн-складову. У другому – лише ті права, які виникають або починають претендувати на статус фундаментальних у цифрову епоху. Тому до цифрових відносять і такі фундаментальні права, як свобода вираження думки і слова, приватність, право на інформацію, право на участь в

управлінні державними справами тощо, і такі, як право бути забутим, право на анонімність чи навіть право на Інтернет [3, с. 19].

Окремі науковці притримуються точки зору, що поняття «цифрові права» доцільно розглядати не як окрему групу прав людини, а як умовну категорію, що охоплює особливості реалізації та гарантії захисту фундаментальних прав людини в Інтернеті, зокрема свободи вираження поглядів та права на приватність онлайн. Зважаючи на величезну роль, яку відіграє Інтернет у сучасному житті, відокремлення такої категорії допомагає краще систематизувати та вивчати потреби захисту прав людини в онлайн-середовищі, окремі гарантії яких сьогодні розпорошені в рекомендаціях, резолюціях та інших актах міжнародних інституцій. Інші дослідники вважають цифрові права похідними від інформаційних, але не тотожними, і наголошують на необхідності їх виділення в окрему групу. Також цифрові права розуміють і як права громадян на доступ, використання, створення й публікацію цифрових творів, право на вільний доступ до мережі Інтернет (інших комунікаційних мереж) з використанням комп'ютерів та інших електронних пристроїв [цит. по 2, с. 130].

Більш розгорнутий підхід до визначення цифрових прав людини подають О. Братасюк та Н. Ментух. На їхню думку цифрові права людини – це окрема група прав людини, які пов'язані з використанням та/або реалізуються в мережі Інтернет за допомогою спеціальних пристроїв (комп'ютерів, смартфонів тощо). До них можна віднести:

1) право на доступ до Інтернету – полягає в тому, що кожен має право на рівний доступ і використання вільного та безпечного Інтернету;

2) свобода вираження поглядів онлайн – означає право вільно висловлювати свої погляди, шукати, отримувати та поширювати інформацію онлайн;

3) право на приватність і захист персональних даних – кожен має право на приватність онлайн та захист персональних даних в Інтернеті (соціальних мережах, у заповнення Google-форм тощо);

4) право на свободу та особисту безпеку онлайн – реалізація цього права потребує механізму захисту від протиправних дій, тобто певні державні гарантії захисту від фізичного та психологічного насильства чи домагань, мови нетерпимості, нетолерантності та ворожнечі, дискримінації в онлайн-середовища; держава має сприяти розвитку та функціонуванню безпечних Інтернет-технологій;

5) право на мирні зібрання, асоціації та/або використання електронних інструментів демократії – означає, що люди повинні мати свободу об'єднання та використання будь-які сервіси, вебсайти чи на стосунки для створення, приєднання, мобілізації та участі в соціальних мережах та асоціаціях;

6) право на цифрове самовизначення, або право відключитися від онлайну, або бути забутим в онлайні – людина як користувач у системі (соціальной мережі, форумі, онлайн-обговоренні) вправі сама, на власний розсуд визначити ім'я (ідентифікатор) або іншу апіорну інформацію про неї, яку вона буде використовувати в системі [1, с. 59].

Аналізуючи запропоновані підходи, можна дійти висновку, що цифрові права – це нова категорія прав людини, котрі визначають положення суб'єкта в цифровому, кіберпросторі. У фаховій літературі цифрові права розглядаються з урахуванням двох підходів:

1) цифрові права – це умовна «цифрова оболонка» всіх існуючих прав та свобод, форма реалізації прав людини, а не нова категорія прав і, тим більше, не нове покоління прав людини;

2) цифрові права – це специфічна категорія прав людини, котрі необхідно виділити в окремий самостійний різновид і, відповідно, визначити як нове покоління прав людини.

Прихильники першого підходу ратують за те, що виходячи в цифровий простір, людина не втрачає весь спектр прав, що вона мала: громадянські, політичні, економічні, соціальні, культурні, колективні, соматичні тощо. Дані права лише набули цифрової форми та реалізуються в цифровому середовищі з урахуванням особливостей технічного характеру. На наше переконання, дана позиція є доволі вузькою, оскільки цифрові права мають специфічне наповнення та правове регулювання – право на доступ до Інтернету; право на конфіденційність в цифровому просторі, з яким на сьогоднішній день конкурує право на вільний доступ до інформації, що розташована в цифровому середовищі; право на забуття. Окрім цього, не всі права, що відносяться до класичних трьох поколінь прав людини можуть бути реалізовані в цифровому середовищі або як цифрові права.

Важливість виділення цифрових прав в якості нового покоління прав людини обумовлене неможливістю повноцінного захисту прав людини через відомі права людини і цифровій сфері, лише в якості нової форми вираження, без виділення самостійності цифрових прав.

### **Література:**

1. Братасук О.Б., Ментух Н.Ф. Поняття та класифікація цифрових прав в Україні. *Юридичний науковий електронний журнал*. 2021. № 10. С. 58–61.

2. Верлос Н.В. Конституціоналізація цифрових прав людини: вітчизняна практика та зарубіжний досвід. *Часопис Київського університету права*. 2020. № 2. С. 129–133.

3. Разметаєва Ю.С. Цифрові права людини та проблеми екстериторіальності в їх захисті. *Право та державне управління*. 2020. № 4. С. 18–23.

4. Цифрові права українців або Декларація цифрових прав людини. URL: <https://www.businesslaw.org.ua/digital-rights-t/>

DOI <https://doi.org/10.36059/978-966-397-357-9-30>

## **БУЛІНГ ЯК АДМІНІСТРАТИВНЕ ПРАВОПОРУШЕННЯ. КІБЕРБУЛІНГ ЯК ОДИН ІЗ РІЗНОВИДІВ БУЛІНГУ**

***Саволюк Д. В.***

*здобувачка вищої освіти першого (бакалаврського) рівня  
за спеціальністю 081 – Право*

*Донецький національний університет імені Василя Стуса*

*Науковий керівник: **Краковська А. Є.***

*кандидат юридичних наук, доцент,*

*доцент кафедри господарського та адміністративного права*

*Донецький національний університет імені Василя Стуса*

*м. Вінниця, Україна*

На сьогоднішній день діє Закон України від 18.12.2018 року «Про внесення змін до деяких законодавчих актів України з питань запобігання булінгу (цькування)» [1]. Кодекс України про адміністративні правопорушення (далі – КУпАП) було доповнено статтею 173-4, яка передбачає настання адміністративної відповідальності за булінг учасників освітнього процесу, а Закон України «Про освіту» – сукупністю норм, що стосуються питання протидії цькуванню.

Відповідно до ч. 1 ст. 173-4 КУпАП, булінг (цькування) – діяння учасників освітнього процесу, які полягають у психологічному, фізичному, економічному, сексуальному насильстві, у тому числі із застосуванням засобів електронних комунікацій, що вчиняються стосовно малолітньої чи неповнолітньої особи або такою особою стосовно інших учасників освітнього процесу, внаслідок чого могла бути чи була заподіяна шкода психічному або фізичному здоров'ю потерпілого [2]. Правове визначення булінгу також знаходиться у п. 3-1 ч. 1 ст. 1 Закону України «Про освіту», до того ж окреслено типові ознаки такого діяння: 1) систематичність (повторюваність) діяння; 2) наявність сторін – кривдник (булер), потерпілий

(жертва булінгу), спостерігачі (за наявності); 3) дії або бездіяльність кривдника, наслідком яких є заподіяння психічної та/або фізичної шкоди, приниження, страх, тривога, підпорядкування потерпілого інтересам кривдника, та/або спричинення соціальної ізоляції потерпілого [3]. Якщо хоча б одна з ознак відсутня, то таке правопорушення не можна кваліфікувати як булінг.

Після закріплення на законодавчому рівні норм, що регулюють питання булінгу учасників освітнього процесу виникають проблеми під час судового розгляду справ про притягнення до адміністративної відповідальності осіб, які вчинили такі діяння. З'являється потреба у розборі найбільш поширених проблем, які виникають під час кваліфікації адміністративного правопорушення як булінг учасників освітнього процесу, за допомогою розгляду відповідних матеріалів Єдиного державного реєстру судових рішень.

Однією з проблем притягнення до адміністративної відповідальності за цькування є неправильне складання протоколу, адже без нього, наявність навіть всіх ознак булінгу є недостатньою, тому більша частина справ повертається до органів поліції на доопрацювання.

Протокол має містити всі необхідні дані зазначені в ч. 1 ст. 256 КУпАП: дата і місце його складення, посада, прізвище, ім'я, по батькові особи, яка склала протокол; відомості про особу, яка притягається до адміністративної відповідальності (у разі її виявлення); місце, час вчинення і суть адміністративного правопорушення; нормативний акт, який передбачає відповідальність за дане правопорушення; прізвища, адреси свідків і потерпілих, прізвище викривача (за його письмовою згодою), якщо вони є; пояснення особи, яка притягається до адміністративної відповідальності; інші відомості, необхідні для вирішення справи. Якщо правопорушенням заподіяно матеріальну шкоду, про це також зазначається в протоколі [2].

Варто зазначити, що з початку епідемії коронавірусної інфекції та повномасштабного вторгнення країною-терористом на територію України широкого поширення набрала така форма булінгу, як кібербулінг, адже значна частина здобувачів освіти перейшли на дистанційну форму навчання та багато часу знаходяться у віртуальній реальності. Відсутність фізичного контакту робить учасників освітнього процесу менш обережними у вираженні своїх емоцій та психологічних впливів на інших, що спричиняє такі діяння як кібербулінг.

Розглянемо справу № 939/582/23 про притягнення до адміністративної відповідальності, відповідно до ч. 3 ст. 173-4 КУпАП, мати/батька неповнолітньої особи за вчинення кібербулінгу по відношенню до дівчини, яка разом навчається з нею в класі, що виразилося в образливих смс-повідомленнях у соціальній мережі



«Інтернет» та психологічному булінгу, що виразилося в систематичних особистих словесних образах непристойного характеру, при цьому була завдана психологічна шкода жертві булінгу. Так, Бородянський районний суд дослідивши матеріали справи за № 939/582/23, дійшов висновку, що в протоколі про адміністративне правопорушення не зазначено час і місце вчинення адміністративного правопорушення, тому цю справу було повернуто до відділення поліції для належного оформлення [4].

На протывагу, у справі № 377/108/23 факт вчинення правопорушення та вина особи, яка притягається до адміністративної відповідальності, підтверджується дослідженими у судовому засіданні матеріалами, у тому числі протоколом про адміністративне правопорушення, який відповідає вимогам статті 256 КУпАП, тому було прийнято рішення Славутицьким міським судом Київської області щодо притягнення до відповідальності особи, яка визнана винною у вчиненні адміністративного правопорушення, передбаченого ч. 3 ст. 173-4 КУпАП [5].

Ще однією з проблем, які виникають під час кваліфікації адміністративного правопорушення як булінг є відсутність належних доказів та складу правопорушення. Саме це є причиною закриття судового провадження без притягання до адміністративної відповідальності.

Справа № 559/3208/21, у якій до відповідальності притягується мама малолітнього сина, який, згідно протоколу про адміністративне правопорушення, 09.12.2021 р. о 17:00 год. в соціальній мережі «Viber» висвітлив відео принизливого характеру учня ліцею №8, окрім того, 09.12.2021 р. о 23:00 год. у «Viber» групі 7-Г розмістив фото принизливого характеру своїх однокласниць, чим образив останніх, такі дії є систематичними та в його діях вбачається кібербулінг. Суддя Дубенського міськрайонного суду Рівненської області Жуковська О.Ю. зазначила, що цькування – це тривалі, повторювані дії, а одноразове розміщення фото та відео у мережі «Viber» таким не може вважатися. У зв'язку із відсутністю в діях складу адміністративного правопорушення, провадження в справі № 559/3208/21 оголошено закритим [6].

Роздільнянський районний суд Одеської області розглянув справу № 511/114/22 про притягнення до адміністративної відповідальності за кібербулінг. На підставі встановлених обставин, керуючись законом і правосвідомістю, суд прийшов до висновку, що в діях особи міститься склад адміністративного правопорушення, передбачений частиною 3 статті 173-4 КУпАП – булінг (цькування), тобто діяння учасників освітнього процесу, які полягають у психологічному насильстві із застосуванням засобів електронних комунікацій, що вчиняються стосовно малолітньої особи, внаслідок чого була заподіяна шкода

психічному здоров'ю потерпілої, тому цю особу визнано винною та притягнуто до адміністративної відповідальності [7].

Оскільки, на законодавчому рівні норми, що регулюють питання булінгу закріплені не так давно, виникають проблеми під час розгляду судових справ, це вбачається у складності притягнення правопорушників до адміністративної відповідальності за вчинення діянь, що мають характерні ознаки булінгу. По-перше, правоохоронці складають адміністративні протоколи про булінг без вмісту всіх необхідних елементів: найчастіше відсутні дані щодо дати, часу та місця вчинення цькування. У такому випадку, суд повертає матеріали справи до органів поліції на доопрацювання. По-друге, виникає неможливість кваліфікувати адміністративне правопорушення як булінг через відсутність складу правопорушення. Для покращення правозастосовної діяльності, ефективного та невідкладного вирішення судових справ, правоохоронцям слід розуміти та знати як правильно складати адміністративні протоколи відповідно до ст. 256 КУпАП, а матеріали справи повинні містити всі типові ознаки булінгу (цькування) для повного складу адміністративного правопорушення.

### **Література:**

1. Про внесення змін до деяких законодавчих актів України щодо протидії булінгу (цькуванню): Закон України від 18.12.2018 № 2657-VIII. URL: <https://zakon.rada.gov.ua/laws/show/2657-19#Text> (дата звернення: 02.11.2023).

2. Кодекс України про адміністративні правопорушення: Кодекс України від 07.12.1984 № 8073-X. URL: <https://zakon.rada.gov.ua/laws/show/80731-10#Text> (дата звернення: 29.10.2023).

3. Про освіту: Закон України від 05.09.2017 № 2145-VIII. URL: <https://zakon.rada.gov.ua/laws/show/2145-19#Text> (дата звернення: 29.10.2023).

4. Постанова Бородянського районного суду Київської області від 14.03.2023 у справі № 939/582/23. URL: <https://reyestr.court.gov.ua/Review/109573281>

5. Постанова Славутицького міського суду Київської області від 13.03.2023 у справі № № 377/108/23. URL: <https://reyestr.court.gov.ua/Review/109329444>

6. Постанова Дубенського міськрайонного суду Рівненської області від 29.12.2021 у справі № 559/3208/21. URL: <https://reyestr.court.gov.ua/Review/102038734>

7. Постанова Роздільнянського районного суду Одеської області від 01.02.2022 у справі № № 511/114/22. URL: <https://reyestr.court.gov.ua/Review/102693436>

## ОСОБЛИВОСТІ МЕХАНІЗМІВ ЕЛЕКТРОННОЇ ДЕМОКРАТІЇ

**Тягунова Я. О.**

*здобувач вищої освіти другого (магістерського) рівня  
за спеціальністю 081 – Право*

*Міжнародний гуманітарний університет*

*Науковий керівник: Манько Д. Г.*

*доктор юридичних наук, доцент,*

*завідувач кафедри державно-правових дисциплін*

*Міжнародний гуманітарний університет*

*м. Одеса, Україна*

В епоху інформатизації суспільства та глобальних геополітичних змін у світі питання впровадження електронної демократії є надзвичайно актуальним.

Одним із основних конституційних прав кожного громадянина виступає право активної участі у соціально-політичних процесах, що слугує поштовхом для активного пошуку нових прогресивних методів та можливостей впливу на прийняття відповідних рішень у державі.

Електронна демократія, у тому числі електронне голосування, може бути тим інструментом, що забезпечить легкий та швидкий доступ громадян до участі у державних та політичних процесах.

Імплементация механізмів електронної демократії в законодавство держав, зокрема і України, є позитивним кроком для розширення інформатизації суспільства. Однак перед електронною демократією постає багато викликів (кібератаки, фейки, дезінформація в інформаційному середовищі тощо), які необхідно подолати спільними зусиллями суспільства та держави шляхом регулювання механізмів електронної демократії.

Питання електронної демократії, її особливостей та розвитку розглядалися у наукових працях таких вчених як Е.О. Войнова, Н.В. Грицяк, П.С. Клімушин, О.В. Радченко, А.І. Семенченко, Д.В. Спасібов, І. Б. Жилияєв.

У документах Ради Європи електронна демократія визначається як засіб зміцнення демократії, демократичних інститутів та демократичних процесів через використання інформаційно-комунікаційних технологій [1].

Електронна демократія є однією з стратегій підтримки демократії, демократичних інститутів, демократичних процесів та поширення

демократичних цінностей. Ця практика доповнює традиційні механізми демократії та є взаємопов'язаною з ними.

П.С. Клімушин та Д.В. Спасібов вважають, що електронна демократія є механізмом суспільно-політичної взаємодії між владою та суспільством, який особливо відповідає вимогам сучасного інформаційного суспільства.

На їх глибоке переконання, демократія сприяє активізації громадянської участі, оскільки у мережі Інтернет громадяни можуть обговорювати найважливіші питання, які стосуються їхнього життя та суспільства. Іншими словами, однією з ключових особливостей електронної демократії є її акцент на громадянську ініціативу. Завдяки широкому використанню інформаційно-комунікаційних технологій, електронна демократія забезпечує новий рівень взаємодії громадян між собою, з органами влади, місцевого самоврядування, громадськими організаціями та комерційними підприємствами [2, с. 50].

До основних принципів електронної демократії можна віднести: надання можливості громадянам брати участь у прийнятті рішень та впливати на політичні процеси за допомогою електронних засобів; забезпечення доступу до публічної інформації, включаючи роботу владних структур, для підвищення довіри суспільства; зниження бюрократичних бар'єрів та прискорення управлінських процесів за рахунок застосування технологій; створення платформ та інструментів для обговорення та обміну думками між громадянами та представниками влади; надання можливості громадянам брати участь у глобальних дискусіях та ухваленні рішень щодо національних та глобальних проблем.

Серед механізмів електронної демократії можна виділити наступні: електронний парламент, електронне законодавство, електронний суд, онлайн голосування, електронні петиції, електронні громадські обговорення, електронні консультації, електронний моніторинг, мобільні застосунки та платформи тощо.

Важливо відзначити, що при наявності неефективних бюрократичних процедур, які значно ускладнюють законне вирішення різних юридичних ситуацій, перехід цих процесів до електронного формату не призводить до покращення ефективності системи державного управління.

Однією з основних проблем впровадження політики електронної демократії є відсутність чіткого розуміння концепції, мети, завдань та перспектив цього напрямку, а також відсутність відповідних стратегічних рішень, які б могли забезпечити успішне впровадження програм електронної демократії. Це викликає проблеми політичної невизначеності електронної демократії.

Ще однією серйозною проблемою впровадження електронної демократії є нерівний рівень готовності органів влади, зокрема з позицій технічно-організаційної підготовки, до впровадження інструментів електронної демократії. Суттєві відмінності спостерігаються між центральними та регіональними органами влади.

Міністерство цифрової трансформації України є головним органом у системі центральних органів виконавчої влади, що забезпечує формування та реалізацію державної політики у сферах цифровізації, цифрового розвитку, цифрової економіки, цифрових інновацій та технологій.

Діяльність Міністерства цифрової трансформації України має великий вплив на розвиток електронної демократії в Україні. Наприклад, завдяки даному Міністерству було створено застосунок «Дія», який дає великий поштовх до розвитку електронної демократії. Однак цього замало.

Стає все очевиднішим, що без негайних, обґрунтованих та своєчасних реформ, спрямованих на поліпшення функціонування державного апарату, впровадження електронної демократії не матиме вираженого ефекту і обмежиться тривалими та неуспішними спробами.

Науково-технічна орієнтація у розвитку країни та відповідність інноваційній політиці є ключовими компонентами загальної стратегії держави. Ці стратегічні керівні принципи сьогодні мають гарантувати економічний прогрес країни.

При впровадженні, функціонуванні та розвитку електронної демократії необхідно приділяти особливу увагу механізмам забезпечення національної та міжнародної безпеки, щодо захисту інформації в її компонентних частинах. Треба запобігати несанкціонованому поширенню, використанню та порушенню цілісності, конфіденційності та доступності інформації, тим самим убезпечуючи важливі інтереси людини, суспільства та держави.

Встановлення співпраці з міжнародними організаціями інформаційної безпеки дозволить організувати ефективну систему інформаційної безпеки для продуктивної роботи електронної демократії. Це може бути досягнуто шляхом створення комплексної системи захисту інформації в національних електронних комунікаціях та їх складових, орієнтованої на модульний принцип, відповідно до чинного законодавства та нормативних документів у сфері технічного та криптографічного захисту інформації.

Отже, електронна демократія виражає захист суспільних інтересів та встановлює способи комунікації з владою через відповідні ефективні інструменти, однак для успішної та повної реалізації ідеї електронної демократії необхідно вирішити актуальні проблеми її впровадження, мати стратегічну мету та вирішити ряд завдань за підтримки та досвіду міжнародних партнерів.

### Література:

1. Recommendation CM/Rec(2009)1 of the Committee of Ministers to member states on electronic democracy (e-democracy) (Adopted by the Committee of Ministers on 18 February 2009 at the 1049th meeting of the Ministers' Deputies). URL:[http://www.coe.int/t/dgap/democracy/Activities/GGIS/CAHDE/Default\\_en.asp](http://www.coe.int/t/dgap/democracy/Activities/GGIS/CAHDE/Default_en.asp) (дата звернення: 26.10.2023).

2. Клімушин П.С., Спасібов Д.В. Механізми електронного урядування в інформаційному суспільстві: монографія. Харків: Вид-во ХарПІ НАДУ «Магістр», 2017. 116 с.

DOI <https://doi.org/10.36059/978-966-397-357-9-32>

## АРБІТРАЖНА УГОДА: ПРАВОВА ПРИРОДА ТА ОСОБЛИВОСТІ

*Цирфа К. А.*

*аспірант за спеціальністю 081 – Право  
ПВНЗ «Київський міжнародний університет»  
м. Київ, Україна*

Термін «арбітражна угода» добре відомий українському законодавству. Він вживається у чинних нормативно-правових актах, що регламентують третейський розгляд спорів та присвячені відповідним правовідносинам. Зазвичай термін «арбітражна угода» використовується у тих випадках, коли справа стосується цивільно-правових відносин за участю іноземних громадян або іноземних юридичних осіб, або коли ці правовідносини ускладнені іноземним елементом. Це сфера дії міжнародного приватного права [2]. Щодо терміну «третейська угода», то він однаково застосовний як до внутрішніх, внутрішньонаціональних відносин, так і до відносин, що стосуються сфери дії міжнародного приватного права.

Слід зазначити, що, по суті, третейські угоди та арбітражні угоди – поняття тотожні, хоча за формою вони можуть відрізнятися. В обох випадках крім слова «угода» іноді застосовуються слова «застереження» або «запис»: «арбітражне застереження», «третейський запис» тощо. Всі вони є синонімами. Арбітражне застереження у зовнішньоекономічному договорі (контракті) є найпоширенішим видом угоди про арбітражний (третейський) розгляд спорів. У цьому випадку арбітражна угода стосується майбутніх спорів. Разом із цим, у практиці нерідкими є

випадки, коли сторонами укладається арбітражна угода окремо, зокрема й у разі, коли спір між ними вже виник.

Відповідно до ст. 7 Закону України «Про міжнародний комерційний арбітраж», арбітражна угода є угодою сторін про передачу до арбітражу всіх або певних спорів, які виникли або можуть виникнути між ними в зв'язку з будь-якими конкретними правовідносинами, незалежно від того, чи мають вони договірний характер чи ні. Арбітражна угода може бути укладена у вигляді арбітражного застереження в контракті або у вигляді окремої угоди [1]. Тим не менш, не дивлячись на тривалу історію застосування та на існування наведеного нормативного визначення арбітражної угоди, правова природа цього феномену залишається спірною.

В юридичній науці існують три ключові позиції щодо правової природи арбітражної угоди: цивільно-правова, процесуально-правова та змішана. Відповідно до цивільно-правової концепції, арбітражна угода є цивільно-правовим договором та породжує для сторін відповідні зобов'язання, у тому числі зобов'язання виконати рішення, ухвалене міжнародним комерційним арбітражним судом. Процесуальна концепція розглядає арбітражну угоду як угоду процесуального характеру, спрямовану на виключення юрисдикції державного суду. Відповідно до змішаної концепції, арбітражна угода має як цивільно-правові, так і процесуальні риси [3]. Не вдаючись у суть наявних розбіжностей із цього питання, зазначимо, що, на нашу думку, арбітражна угода наділена і матеріальними, і процесуальними рисами, що безпосередньо впливає на можливість її правового регулювання.

У контексті досліджуваної проблематики, особливий інтерес представляє класифікація арбітражних угод. Так, В. Полатай виділяє три види арбітражних угод:

- арбітражний договір – як самостійний документ, укладений сторонами, про вирішення в міжнародному комерційному арбітражі спорів, які можуть виникнути у майбутньому;

- арбітражне застереження – як включена до тексту договору умова про передачу спорів, які можуть виникнути в майбутньому, до міжнародного комерційного арбітражу;

- третейський запис – як окремих документ, що укладається сторонами, в якому міститься їх домовленість про передачу до міжнародного комерційного арбітражного суду спору, який між ними вже виник [4, с. 398].

У той самий час, можемо стверджувати, що в Україні ці види арбітражних угод використовуються таким чином:

- арбітражне застереження, що включається безпосередньо до тексту договору (контракту, угоди тощо) і є його складовою,

поширюється на певний конкретний спір, їх групу чи всі спори, що можуть виникнути у майбутньому в зв'язку з його виконанням;

– арбітражна угода (запис), будучи окремим документом, що укладається сторонами, містить їхню домовленість про передачу до міжнародного комерційного арбітражного суду конкретного спору, групи або всіх спорів, які вже виникли або можуть виникнути між ними.

Звичайно, що чинний Закон України «Про міжнародний комерційний арбітраж» більш докладно регулює питання, пов'язані з укладенням та застосуванням арбітражної угоди, ніж законодавчі акти, котрі застосовувалися раніше. Оскільки арбітражна угода є цивільно-правовою угодою, слід розмежовувати предмет та об'єкт арбітражної угоди серед інших її істотних умов. Згідно зі ст. 8 згаданого Закону, предметом арбітражної угоди є питання цієї угоди, з приводу яких може бути подано позов до суду. В даному разі суд, до якого подано позов щодо цього питання, повинен, якщо будь-яка із сторін попросить про це не пізніше подання своєї першої заяви щодо суті спору, залишити позов без розгляду і направити сторони до арбітражу, якщо не визнає, що ця арбітражна угода є недійсною, втратила чинність або не може бути виконана [1].

Тобто, предметом арбітражної угоди є активні дії сторін, пов'язані з передачею спору до міжнародного комерційного арбітражу. Під об'єктом арбітражної угоди необхідно розуміти укладену сторонами зовнішньоекономічну угоду, зобов'язання щодо якої не виконані або не виконані належним чином. Відтак, саме невиконання зобов'язання за правомим і породжує правові наслідки для арбітражної угоди та, відповідно, стає причиною звернення сторін до міжнародного комерційного арбітражного суду.

### Література:

1. Про міжнародний комерційний арбітраж: Закон України від 24.02.1994 № 4002-ХІІ. Дата оновлення: 15.12.2021. *Верховна Рада України: Офіційний вебпортал парламенту України*. URL: <https://zakon.rada.gov.ua/laws/show/4002-12#Text> (дата звернення: 09.12.2023).

2. Про міжнародне приватне право: Закон України від 23.06.2005 № 2709-IV. Дата оновлення: 23.12.2022. *Верховна Рада України: Офіційний вебпортал парламенту України*. URL: <https://zakon.rada.gov.ua/laws/show/2709-15#Text> (дата звернення: 08.12.2023).

3. Беяневич О. А. Актуальні проблеми взаємодії судової влади із міжнародним комерційним арбітражем // Четверті наукові читання пам'яті академіка В. К. Мамутова (м. Київ, 30 червня 2023 р.). *Координата*. 18.07.2023. URL: <https://coordynata.com.ua/aktualni->



problemi-vzaemodii-sudovoi-vladi-iz-miznarodnim-komercijnim-arbitrazem (дата звернення: 07.12.2023).

4. Полатай В. Ю. Міжнародний комерційний арбітраж. Арбітражні угоди. *Юридичний науковий електронний журнал*. 2017. № 6. С. 397–399. URL: [http://www.lsej.org.ua/6\\_2017/117.pdf](http://www.lsej.org.ua/6_2017/117.pdf) (дата звернення: 07.12.2023).

DOI <https://doi.org/10.36059/978-966-397-357-9-33>

## **ВИЗНАЧЕННЯ ФОРМИ ВИНИ В ОКРЕМИХ СКЛАДАХ АДМІНІСТРАТИВНИХ ПРАВОПОРУШЕНЬ**

***Червонописький В. С.***

*здобувач кафедри адміністративного,*

*кримінального права і процесу*

*ЗВО «Міжнародний університет бізнесу і права»*

*м. Херсон, Україна*

Одним із дискусійних питань у правозастосовній практиці є питання, пов'язане з труднощами або взагалі неможливістю визначити форму вини в окремих складах адміністративних правопорушень. Прикладом наведеного може бути правопорушення зі спеціальним суб'єктом, як-то водій автомобіля.

У випадку, коли, внаслідок того, що він не помічає певний дорожній знак чи розмітку, порушує правила дорожнього руху, у діях водія є ознаки складу адміністративного правопорушення, передбаченого КУпАП, утім в момент вчинення правопорушення, водій не усвідомлював протиправного характеру свого діяння, оскільки відволікся, тобто про умисел йтися не може.

Проте визначення необережної форми вини обумовлюється оцінкою ставлення правопорушника до наслідків вчиненого ним діяння, проте більшістю норм, зокрема ч. 2 ст. 122 КУпАП, наслідків в якості ознаки об'єктивної сторони не передбачено, тому не може бути кваліфікована необережна форма вини. Відповідно вина водія відсутня і у формі умислу, і у формі необережності [1].

У теорії адміністративного права традиційно умисел поділяється на два види: прямий і непрямий. Проте в сфері дорожнього руху розподілити дані види умислу в окремих випадках доволі проблематично. Виходячи з того, що законодавча конструкція визначень і умисної, і необережної вини належить лише до матеріальних складів

адміністративних правопорушень, а більшість складів адміністративних правопорушень у сфері дорожнього руху є формальними, тому визнавати вину доцільно виходячи з того, що при виконанні формальних складів умисел полягає в усвідомленні протиправності дій у даних обставинах і бажанні їх вчинити, навмисності протиправної поведінки.

Можна сказати, що більшість складів адміністративних правопорушень у сфері дорожнього руху не передбачає як ознаку будь-яку з форм вини, тому достатньо у таких випадках встановити лише вину як таку. Найчастіше вина матиме значення лише для диференціації відповідальності при накладанні адміністративного стягнення [2].

Згідно з КУпАП знання закону прямо впливає на встановлення вини, проте ст. 68 Конституції України незнання закону не звільняє від відповідальності. Тому окремі автори вказують на те, що принцип презумпції знання закону фактично суперечить принципу презумпції невинуватості [2].

Утім набуття спеціального статусу (наприклад водія), пов'язано переважно саме зі знанням певних правових норм, тому для визначення вини варто застосовувати принцип презумпції усвідомлення протиправності діяння. З огляду на наявність презумпції усвідомлення протиправності діяння та формальність більшості складів адміністративних правопорушень у сфері дорожнього руху, перевагу у визначенні вини спеціального суб'єкта законодавець віддає вольовому моменту. Проте інтелектуальний момент не повинен відкидатися взагалі, оскільки саме його наявність дає можливість відмежувати правопорушення від протиправних діянь, вчинених у стані неосудності [1].

Зважаючи на наведене, потребує найскорішого врегулювання зазначеного питання на законодавчому рівні шляхом внесення відповідних змін до КУпАП.

### Література:

1. Лук'янець Д. М. Вина як суб'єктивна підстава адміністративної відповідальності та проблеми її визначення *Адвокат: Журнал спілки адвокатів України*. 2004. № 7. С. 3–6.
2. Ярова Р. В. Вина як ознака адміністративного проступку спеціальних суб'єктів – водіїв автотранспортних засобів *Часопис Київського університету права*. 2015 № 3. С. 168–172.

## **ЄВРОПЕЙСЬКІ СТАНДАРТИ СПЕЦІАЛІЗАЦІЇ СУДІВ (СУДДІВ) ТА ЇХ ЗНАЧЕННЯ ДЛЯ УКРАЇНИ**

***Череватий М. Ю.***

*аспірант IV курсу очної форми навчання  
кафедри державно-правових дисциплін  
Міжнародний гуманітарний університет  
м. Одеса, Україна*

Судова реформа в Україні спрямована на формування справедливого, безстороннього та неупередженого суду, покликаного забезпечувати належний та ефективний захист прав і свобод людини і громадянина, сприяти утвердженню України як повноправного члена європейського співтовариства. У зв'язку з цим упровадження стандартів судівництва, розроблених європейською спільнотою, є важливим напрямом судової реформи. Особливої уваги, на нашу думку, потребує питання про європейські стандарти спеціалізації судів (суддів) та ступінь їх імплементації в національне законодавство про судоустрій і судочинство.

Основні положення, що стосуються спеціалізації, викладені у Висновку № 15 (2012) Консультативної ради європейських суддів про спеціалізацію суддів (далі – Висновок) [1]. Підготовці цього документа передувало опитування, проведене в державах – членах Ради Європи, яке підтвердило функціонування спеціалізованих судів чи спеціалізацію суддів практично в усіх країнах Європи. При цьому було виявлено такі спеціалізації, як сімейні суди, суди з розгляду справ щодо неповнолітніх, адміністративні суди, імміграційні суди, військові суди, податкові суди, трудові чи соціальні суди, суди з розгляду сільськогосподарських спорів, суди із захисту прав споживачів та ін.

Перевагою спеціалізації суддів, за Висновком, є забезпечення необхідного рівня їхніх знань та досвіду в певній галузі юриспруденції, що, своєю чергою, може поліпшити якість рішень, і, як наслідок, підвищити авторитет судів. Водночас у Висновку вказуються і ризики спеціалізації, зокрема: можливе відокремлення спеціалізованих суддів від основного суддівського корпусу; репродукування рішень на кшталт попередніх, що може призвести до застою судової практики; а надмірно поглиблена спеціалізація може спричинити відокремлення таких суддів від судової влади загалом.

Викладаючи власну позицію щодо спеціалізації, КРЄС акцентувала на тому, що в принципі судді повинні мати здатність розглядати справи

в будь-якій сфері права. Але законодавство в окремих сферах настільки ускладнилося, що належний розгляд справ потребує більшої спеціалізації. Тому рекомендується передбачити існування належно кваліфікованих суддів, які б розглядали справи у спеціальних сферах. При цьому і судді загальних, і судді спеціалізованих судів мають бути незалежними та безсторонніми, забезпечувати доступ до суду, належний розгляд справи, право на справедливий суд та право на розгляд у розумні строки. У спеціалізованих судах мають застосовуватися загальні процесуальні норми, а спеціальні – лише тоді, коли вони відповідають підставам створення спеціалізованого суду (наприклад, процеси, пов'язані з сімейним правом, в яких допит дітей потребує спеціального регулювання для захисту їхніх інтересів).

Розглядаючи окремі аспекти спеціалізації, КРЕС звернула увагу на те, що спеціалізація може запроваджуватися різними способами: як шляхом створення спеціалізованих судів, що відокремлені та відрізняються від організації судової системи загальної юрисдикції, так і спеціалізованих судів або палат, що є частиною судової системи загальної юрисдикції. Найпоширенішим способом запровадження спеціалізації є створення спеціалізованих палат або відділів, що може регулюватися внутрішніми розпорядженнями суду.

Професійні судді можуть стати спеціалізованими такими способами: на підставі досвіду, отриманого під час роботи адвокатом з відповідною спеціалізацією до призначення на посаду судді, або на підставі досвіду спеціалізованої діяльності після призначення на посаду судді. Ще одним варіантом є спеціальна підготовка в певній сфері права або в неюрисдикційній сфері або робота зі справами спеціальної категорії в суді загальної юрисдикції. Але в будь-якому разі поведження із спеціалізованими суддями має бути таким самим, як і з суддями судів загальної юрисдикції. Закони та правила, що регулюють процедуру призначення, перебування на посаді, підвищення, незмінюваність та дисципліну судді, мають бути однаковими як для спеціалізованих судів, так і для судів загальної юрисдикції.

У підсумку КРЕС ще раз наголосила, що спеціалізовані суди та судді мають існувати тільки за необхідності, через складність чи особливості законодавства та для належного здійснення судочинства.

В Україні принцип спеціалізації є одним із конституційних принципів побудови судоустрою (ч. 1 ст. 125 Конституції України [2]); його зміст розкриває ст. 18 Закону України «Про судоустрій і статус суддів»: суди спеціалізуються на розгляді цивільних, кримінальних, господарських, адміністративних справ, а також справ про адміністративні правопорушення. У випадках, визначених законом, а також за рішенням зборів суддів відповідного суду може запроваджуватися спеціалізація

суддів з розгляду конкретних категорій справ. У місцевих загальних судах та апеляційних судах діє спеціалізація суддів із здійснення кримінального провадження щодо неповнолітніх [3].

За ст. 31 Закону України «Про судоустрій і статус суддів», у системі судоустрою діють вищі спеціалізовані суди як суди першої та апеляційної інстанції з розгляду окремих категорій справ. До них належать Вищий суд з питань інтелектуальної власності та Вищий антикорупційний суд, які розглядають справи, віднесені до їх юрисдикції процесуальним законом [3]. Створення Вищого суду з питань інтелектуальної власності позитивно оцінює А. О. Дігтяр: «діяльність такого спеціалізованого інституту в системі судової влади дозволить максимально професійно та ефективно здійснювати захист прав інтелектуальної власності, за умови вдосконалення правового статусу суддів, процедури їх підготовки та добору [4, с. 298]. Однак варто зауважити, що Вищий суд з питань інтелектуальної власності в Україні наразі не функціонує; наприкінці жовтня 2023 р. у Вищий кваліфікаційній комісії суддів повідомили хіба про плани відновлення конкурсів на посади суддів Вищого суду з питань інтелектуальної власності та його Апеляційної палати [5].

Діяльність Вищого антикорупційного суду України врегульована окремим законом [6], який визначає спеціальні вимоги до суддів цього суду та додаткові гарантії їх діяльності, хоч це певною мірою суперечить принципу рівного статусу для суддів судів загальної юрисдикції та суддів спеціалізованих судів (п. 57 Висновку КРСС [1]). Вищий антикорупційний суд, який розпочав роботу у вересні 2019 року, активно протидіє корупції в державі: за весь час було ухвалено понад 130 вироків суду першої інстанції, а Апеляційною палатою ВАКС розглянуто апеляційних скарг на понад 80 з них [7].

Тобто в Україні існує спеціалізація судів за предметною юрисдикцією (зовнішня спеціалізація); а в судах – спеціалізація суддів з розгляду окремих категорій справ (внутрішня спеціалізація). Питання про поглиблення спеціалізації судів і суддів в Україні є доволі складним. Обстоюється доцільність функціонування господарських судів [8]; висловлюються пропозиції щодо запровадження спеціалізації суддів з розгляду справ про воєнні злочини [9]; розглядається можливість утворення трудових судів, які б розглядали суто справи, пов'язані з порушенням трудового законодавства [10] тощо. На нашу думку, запроваджуючи спеціалізацію судів та суддів, необхідно керуватися основним європейським стандартом у цій сфері: спеціалізація має бути спрямована на забезпечення доступності й ефективності правосуддя та якості судових рішень.

## Література:

1. Висновок № 15 Консультативної ради європейських суддів до уваги Комітету міністрів Ради Європи про спеціалізацію суддів. 2012. URL: <https://rm.coe.int/opinion-n-15-2012-on-the-specialisation-of-judges-/16806a1fc2>.
2. Конституція України від 28.06.1996 № 254к/96-ВР (зі змінами). URL: <https://zakon.rada.gov.ua/laws/show/254%D0%BA/96-%D0%B2%D1%80#Text>.
3. Про судоустрій і статус суддів: Закон України від 02.06.2016 № 1402-VIII. URL: <https://zakon.rada.gov.ua/laws/show/1402-19#Text>.
4. Дігтяр А. О. Правовий статус судді вищого суду з питань інтелектуальної власності. *Напрями розвитку науки трудового права та права соціального забезпечення: матер. VI Всеукр. наук.-практ. конф. (Харків, 03.11.2017)*. Харків: Харків. нац. ун-т внутр. справ, 2017. С. 296–298. URL: [https://univd.edu.ua/general/publishing/konf/03\\_11\\_2017/pdf/88.pdf](https://univd.edu.ua/general/publishing/konf/03_11_2017/pdf/88.pdf).
5. ВККС готується відновити конкурс на посади суддів Вищого суду з питань інтелектуальної власності / Судово-юридична газета. 20.10.2023 р. URL: <https://sud.ua/uk/news/publication/283721-vkks-gotovitsya-vozobnovit-konkurs-na-dolzhnosti-sudey-vysshego-suda-povoprosam-intellektualnoy-sobstvennosti>.
6. Про Вищий антикорупційний суд: Закон України від 07.06.2018 № 2447-VIII. URL: <https://zakon.rada.gov.ua/laws/show/2447-19#Text>.
7. Калугіна Інна. Наскільки ефективний ВАКС: результати роботи / Економічна правда. 29.08.2023 р. URL: <https://www.epravda.com.ua/columns/2023/08/29/703649/>.
8. Цісельський О. В. Господарська юстиція в Україні та країнах ЄС: порівняльно-правовий аналіз : дис...доктора філос. Одеса, 2023. 242 с. URL: <http://dspace.onua.edu.ua/handle/11300/24816>.
9. Оніщук М. В. Актуальним питанням сьогодні є запровадження спеціалізації суддів з розгляду справ про воєнні злочини / Femida.ua. 24.03.2023. URL: <https://femida.ua/person/aktualnym-pytanniam-sogodniye-zaprovadzhennya-spetsializatsiyi-suddiv-z-rozglyadu-sprav-pro-voyenni-zlochyny/>.
10. Мельник В. В. Зарубіжний досвід вирішення трудових спорів у судовому порядку та можливості його використання в Україні. *Юридичний науковий електронний журнал*. 2019. № 6. С. 200–203. DOI <https://doi.org/10.32782/2524-0374/2019-6/46>.

## **РОЗСЛІДУВАННЯ КРИМІНАЛЬНИХ ПРАВОПОРУШЕНЬ, ПОВ'ЯЗАНИХ ІЗ НЕЛЕГАЛЬНОЮ МІГРАЦІЄЮ**

**Чернян О. В.**

*студент II курсу магістратури  
за спеціальністю 262 – Правоохоронна діяльність  
Міжнародний гуманітарний університет  
м. Одеса, Україна*

Актуальність зазначеної теми обумовлена тими обставинами, що до сучасних подій, пов'язаних із військовою агресією, одним із найбільш суспільно небезпечних проявів організованої транснаціональної злочинності, що розповсюдилася на території всієї держави, стала саме нелегальна міграція. Безперечно, що із цією проблемою і надалі будуть стикатися вітчизняні правоохоронці, оскільки міграційні процеси як легальні, такі їх нелегальні, у т.ч. злочинні, прояви, – це об'єктивна світова тенденція, від якої сьогодні суттєво потерпають навіть найбільш розвинені країни Європейського Союзу.

Дійсно, проблема міграції має багатоаспектний характер, а тому приваблює дослідників різних галузей знань: істориків, соціологів, філософів, політологів, демографів, криминологів. Серед останніх монографічних профільних досліджень цієї тематики слід відзначити науково-методичні рекомендації К. Л. Бугайчука, В. В. Корнієнка, А. М. Шульги «Особливості розслідування незаконного переправлення осіб через державний кордон України», 2016 р. [1] та колективну монографію О. І. Хараберюш, І. Ф. Хараберюш і І. Р. Шинкаренка «Нелегальна міграція: проблеми координації протидії», 2010 р. [2].

Виходячи із зазначеного, актуальним завданням сьогодення є дослідження чинного законодавства, наукових доробок вчених, що містять методики розслідування кримінальних правопорушень, пов'язаних із нелегальною міграцією, та на цій основі вдосконалення практичних рекомендацій розслідування визначеного виду злочинної діяльності.

Реалізація цієї мети, конкретизована у відповідних завданнях, дозволила сформулювати такі основні висновки.

В результаті аналізу правопорушень, пов'язаних із нелегальною міграцією, визначено структуру криміналістичної характеристики зазначеного виду злочинної діяльності: а) способи їх вчинення;

б) обстановка та «слідова картина»; в) характеристика даних про злочинців та особу мігрантів.

Визначено, що у вчиненні кримінальних правопорушень, пов'язаних із нелегальною міграцією, характерна наявність декількох взаємопов'язаних між собою елементів злочинної діяльності:

по-перше, налагодження корумпованих зв'язків із посадовими особами державних органів, які займаються оформленням та видачею необхідних для в'їзду в Україну та виїзду за кордон документів, а також здійснюють безпосередній прикордонний контроль за переміщенням через державний контроль України;

по-друге, підшукування та вербування осіб – нелегальних мігрантів, отримання від них оплати (здебільшого безготівковим способом);

по-третє, добір способів для переміщення мігрантів через державний кордон України, що може здійснюватися за дійсним паспортом та іншими необхідними документами, або незаконним способом (за підробленими документами або нелегально, взагалі без будь-яких документів).

Окреслено основні незаконні способи вчинення кримінальних правопорушень, пов'язаних із нелегальною міграцією:

1) з підробленням документів: а) запрошень для в'їзду в Україну з метою працевлаштування; б) документів, що надають право на навчання у закладах вищої освіти України та отримання багаторазової студентської візи; в) паспортів для перетинання державного кордону в пунктах пропуску через державний кордон України;

2) переправлення осіб через державний кордон України без відповідних документів поза пунктами пропуску.

Ці способи можуть сполучатися, коли іноземці в'їжджають до України на підставі віз, отриманих у консульствах за кордоном, на підставі фіктивних запрошень на працевлаштування чи навчання та реальних документів, а потім їх нелегально без відповідних документів переправляють до країн Західної Європи поза пунктами пропуску.

Нелегальні мігранти у сучасній світовій практиці це вже не порушники-одинаки, а організовані групи, що пересуваються заздалегідь розробленими маршрутами за допомогою злочинних угруповань, які на кожній ділянці забезпечують мігрантам за умовлену платню житло, транспорт, провідників, підроблені документи тощо. У всьому світі, будучи вельми прибутковою справою при відносно малих ризиках, цей бізнес є добре організованим і набуває масового характеру. Незаконне переміщення людей через державний кордон контролюється організованою злочинністю і за своїми доходами посідає третє місце після контрабанди наркотиків і торгівлі викраденими автомобілями.



Організовані злочинні угруповання, що спеціалізуються на нелегальній міграції, у своєму складі мають групи (чи окремих осіб): організаторів; пошуку «клієнтів»; забезпечення; переправлювачів. Як правило, такі угруповання мають розгалужені корумповані зв'язки в органах влади, у тому числі і правоохоронних органах.

У кримінальних провадженнях про нелегальну міграцію підлягають встановленню:

по-перше, обставини, що характеризують подію злочину: факт незаконного переправлення або спроби переправлення певних осіб через державний кордон України; форма переправлення через державний кордон згідно із ч. 1 ст. 332 КК України (організація незаконного переправлення; керівництво незаконним переправленням; сприяння його вчиненню); обстановка кримінального правопорушення (час і місце); вищевказані способи його вчинення;

по-друге, відомості, що характеризують винних осіб (як зазначених учасників злочинного угруповання, так і нелегальних мігрантів);

по-третє, це коло обставин, що базуються на вимогах ст. 91 КПК України, на ознаках складів кримінальних правопорушень, передбачених ст.ст. 332, 332-2 КК України.

Типові слідчі ситуації початкового етапу розслідування кримінальних правопорушень, пов'язаних із нелегальною міграцією, співвідносяться зі способами вчинення розглядуваних кримінальних правопорушень та зводяться до випадків виявлення наступних фактів: підроблення (запрошень на працевлаштування, навчання, паспортів); спроб переправлення осіб через державний кордон із застосуванням підроблених документів чи поза пунктами пропуску.

Система слідчих (розшукових) дій початкового етапі розслідування кримінальних правопорушень, пов'язаних із нелегальною міграцією, передбачає проведення:

– у ситуації підроблення (запрошень на працевлаштування, навчання, паспортів) і спроби перетину кордону: допит (мігранта; посередника в отриманні візи; керівників чи посадових осіб фірми, закладу вищої освіти, міграційної чи служби зайнятості); одночасний допит двох раніше допитаних осіб; упізнання; тимчасовий доступ чи вилучення під час обшуку (підроблених документів, засобів, за допомогою яких вони використовувалися); допит підозрюваного; призначення техніко-криміналістичних експертиз;

– у ситуації затримання нелегальних мігрантів під час замаху на переправлення через державний кордон поза пунктами пропуску: ведення тактичних операцій «Виявлення мігрантів та їх затримання»; огляд місця події та затриманих; проведення вищезазначені слідчі (розшукові) дії.

### Література:

1. Особливості розслідування незаконного переправлення осіб через державний кордон України: науково-методичні рекомендації / К.Л. Бугайчук, В.В. Корнієнко, А.М. Шульга. Харків: ХНУВС, 2016. 103 с.

2. Хараберюш О.І. Нелегальна міграція: проблеми координації протидії: монографія / О. І. Хараберюш, І. Р. Шинкаренко, І. Ф. Хараберюш; під заг. наук. ред. проф. І. Р. Шинкаренка; Донец. юрид. ін-т Луган. держ. ун-ту внутр. справ ім. Е. О. Дідоренка, Запоріж. юрид. ін-т Дніпропетр. держ. ун-ту внутр. справ. Донецьк: Ноулідж, Донец. від-ня, 2010. 335 с.

DOI <https://doi.org/10.36059/978-966-397-357-9-36>

## НЕОБХІДНІСТЬ ЗАКОНОДАВЧОЇ ДЕФІНІЦІЇ КРИМІНАЛЬНО-ПРАВОВОГО ПОНЯТТЯ «ПРИМУСОВІ ЗАХОДИ ВИХОВНОГО ХАРАКТЕРУ»

**Шморгун В. О.**

*здобувач наукового ступеня доктора філософії  
за спеціальністю 081 – Право*

*Міжнародний гуманітарний університет*

*Науковий керівник: Загороднюк С. О.*

*кандидат юридичних наук,*

*доцент кафедри кримінального права, процесу та криміналістики*

*Міжнародний гуманітарний університет*

*м. Одеса, Україна*

Проблема злочинності неповнолітніх є доволі актуальною та постійно привертає до себе особливу увагу вчених і практиків.

Відповідно до ч. 2 ст. 65 КК України особи, яка вчинила кримінальне правопорушення, має бути призначене покарання, необхідне й достатнє для її виправлення та попередження нових кримінальних правопорушень.

Проте Мінімальні стандартні правила ООН, які стосуються відправлення правосуддя щодо неповнолітніх («Пекінські правила») від 29 листопада 1985 року, орієнтують держави не допускати передчасного застосування до неповнолітніх кримінального покарання, особливо у виді позбавлення волі, та визначають, що доцільно надавати перевагу

опіці та нагляду, пробації, громадським роботам, фінансовим покаранням, компенсації та реституції, передачі на виховання тощо [4].

Частинами 1 та 2 ст. 97 КК України передбачено, що неповнолітнього, який вперше вчинив кримінальний проступок або необережний нетяжкий злочин, може бути звільнено від кримінальної відповідальності, якщо його виправлення можливе без застосування покарання. У цих випадках суд застосовує до неповнолітнього примусові заходи виховного характеру, передбачені ч. 2 ст. 105 цього Кодексу. Ці ж заходи суд застосовує і до особи, яка до досягнення віку, з якого може наставати кримінальна відповідальність, вчинила суспільно небезпечне діяння, що підпадає під ознаки діяння, передбаченого Особливою частиною цього Кодексу.

Крім того, ч.ч. 1, 2 ст. 105 КК України визначено, що неповнолітній, який вчинив кримінальний проступок або нетяжкий злочин, може бути звільнений судом від покарання, якщо буде визнано, що внаслідок щирого розкаяння та подальшої бездоганної поведінки він на момент постановлення вироку не потребує застосування покарання. У цьому разі суд застосовує до неповнолітнього примусові заходи виховного характеру.

Зі змісту вищевказаних норм КК України слідує, що примусові заходи виховного характеру не є покаранням. Вони є альтернативою кримінальному покаранню, що надає можливість неповнолітній особі, яка вчинила кримінальне правопорушення, виправитися без призначення їй покарання за вчинене.

У своїй основі вказані заходи є заходами виховання, переконання, соціальної підтримки та контролю. Разом з тим примусові заходи виховного характеру пов'язані є мірою державного примусу, оскільки вони пов'язані з певними обмеженнями для особи, яка вчинила суспільно небезпечне діяння, що підпадає під ознаки діяння, передбаченого Особливою частиною КК України, або вчинила кримінальне правопорушення та застосовуються незалежно від її бажання.

КК України містить визначення поняття «кримінальне правопорушення» (ст. 11 КК України), «покарання» та кожного з його видів (ст. ст. 51, 53–64 КК України).

В той же час КК України не містить визначення поняття «примусові заходи виховного характеру», а також що слід розуміти під кожним із видів передбачених ч. 2 ст. 105 КК України примусових заходів виховного характеру, що не дозволяє визначити місце вказаних заходів у системі кримінально-правового впливу.

Проблемні питання застосування до неповнолітніх примусових заходів виховного характеру досліджували Ю.В. Баулін, В.М. Бурдін, О.П. Горох, М. Кондра, В.О. Навроцький, Л.М. Павлюх,

Є.О. Письменський, Т.І. Пономарьова, О.О. Северин, А.О. Сілкова, Я.І. Соловій, М.І. Хавронюк, Я.М. Шевченко, О.О. Юхно, О.О. Ямкова, А.М. Яценко та інші.

О.О. Ямкова зазначає: «примусові заходи виховного характеру – це захід державного примусу, який застосовується судом у постанові, ухвалі або вироку до неповнолітньої особи за вчинення злочину невеликої або середньої тяжкості, на підставах та умовах, визначених у кримінальному законі, незалежно від бажання винного, й у разі його звільнення від кримінальної відповідальності та покарання» [8, с. 9].

Примусові заходи виховного характеру, на думку А.М. Яценка, належать до заходів кримінального характеру – засобів впливу, які передбачені законом про кримінальну відповідальність за вчинення злочинного чи зовні схожого на нього діяння або суспільно небезпечного діяння, передбаченого Особливою частиною КК України, пов'язані з обмеженнями чи позбавленнями найбільш значимих для людини прав і свобод або зі звільненням особи від кримінальної відповідальності та покарання чи навіть взагалі з її не притягненням до такої відповідальності і спрямовані на досягнення соціально корисних цілей) [9, с. 777].

Я.І. Соловій зазначав, що примусові заходи виховного характеру є засобами реалізації кримінальної відповідальності та юридичними державно-примусовими заходами [6, с. 39].

О.О. Юхно розглядав примусові заходи виховного характеру як примусові заходи кримінально-правового характеру, що застосовуються в межах кримінально-правових відносин стосовно осіб, які вчинили суспільно небезпечне діяння та досягли певного віку (або не досягли з 11 до 14 років) на момент вчинення кримінального правопорушення [7, с. 46].

Проте законодавче закріплення поняття «примусові заходи виховного характеру» має практичне значення та забезпечить розуміння кримінально-правової природи вказаних заходів особами, які їх застосовують.

Слід також зазначити, що відповідно до ст. 50, ч. 2 ст. 65 КК України покарання має на меті не тільки кару, а й виправлення засуджених, а також запобігання вчиненню нових кримінальних правопорушень як засудженими, так і іншими особами. Особі, яка вчинила кримінальне правопорушення, має бути призначене покарання, необхідне й достатнє для її виправлення та попередження нових кримінальних правопорушень.

Однак КК України не містить норм щодо загальних засад застосування примусових заходів виховного характеру, їх мети.

На думку Ямкової О.О.: «Метою примусових заходів виховного характеру, застосовуваних до неповнолітніх, є: припинення злочинної діяльності підлітків і залучення їх до позитивної соціальної діяльності, в тому числі і шляхом усунення причин і умов, що формують протиправні дії; виправлення неповнолітнього за допомогою примусових заходів виховного характеру, а також попередження вчинення нових злочинів з боку підлітка та інших осіб» [8, с. 8].

В той же час, як орієнтує Пленум Верховного Суду України у п. 1 своєї постанови «Про практику розгляду судами справ про застосування примусових заходів виховного характеру» від 15.05.2006 № 2, метою застосування таких заходів має бути забезпечення інтересів неповнолітнього, які полягають в одержанні не тільки належного виховання, а й освіти, лікування, соціальної, психологічної допомоги, захисту від жорстокого поводження, насильства та експлуатації, а також у наявності можливості адаптуватися до реалій суспільного життя, підвищити загальноосвітній і культурний рівень, набути професії та працевлаштуватися.

В.О. Меркулова зазначає, що з точки зору запобігання злочинності (відповідно до ст. 1 КК України), першочерговими мають бути виправлення та спеціальне попередження, як завдання, що вирішуються правосуддям стосовно конкретної особи, з метою недопущення у подальшому вчинення нових злочинів [3, с. 107].

Таким чином, застосування примусових заходів виховного характеру характеризується цілою низкою проблемних і дискусійних аспектів. Вказаній ситуації у першу чергу сприяє відсутність законодавчої дефініції вказаного терміна у кримінальному законі, а також не зазначення у КК України мети застосування примусових заходів виховного характеру.

В той же час, як вказує З.А. Загиней: «Якщо не визначати понять у нормативно-правових актах, то це може призвести до неправильного з'ясування змісту кримінально-правової норми, волі законодавця, помилок і неоднозначностей у їх інтерпретації, неоднакового розуміння значення того чи іншого терміна різними особами» [1, с. 128].

Тому на сьогодні нагального вирішення потребують проблеми чіткості та узгодженості понятійного апарату, зокрема, у першу чергу вимагає закріплення у КК України поняття «примусові заходи виховного характеру» та мети застосування вказаних заходів.

### **Література:**

1. Загиней З. А. Герменевтика кримінального закону України : дис. ... д-ра юрид. наук : 12.00.08. Київ, 2016. 636 с.

2. Кримінальний кодекс України : кодекс України від 05.04.2001 № 2341-III // Відом. Верхов. Ради України. 2001. № 25. Ст. 131. URL: <https://zakon.rada.gov.ua/laws/show/2341-14> (дата звернення: 03.12.2023).

3. Меркулова В. О. Кримінальна відповідальність: окремі теоретичні та соціально-правові аспекти : монографія. Одеса : Одеський юридичний інститут Харківського національного університету внутрішніх справ, 2007. 225 с.

4. Мінімальні стандартні правила ООН, які стосуються судочинства неповнолітніх («Пекінські правила», 1995 року) : Збірник міжнародних документів та нормативно-правових актів України з питань соціально-правового захисту дітей, частина 1. Київ. : Логос, 2001. 595 с.

5. Про практику розгляду судами справ про застосування примусових заходів виховного характеру : постанова Пленуму Верховного Суду України від 15.05.2006 № 2. URL: <https://zakon.rada.gov.ua/laws/show/v0002700-06> (дата звернення: 03.12.2023).

6. Соловій Я. І. Межі кримінальної відповідальності : дис. ... канд. юр. наук : 12.00.08. Київ, 2004. 222 с.

7. Юхно О. О. Особливості матеріального та процесуального права при застосуванні примусових заходів виховного характеру до неповнолітніх. Форум права. 2022. № 1. С. 38–49. URL: [https://forumprava.pp.ua/files/038-049-2022-1-FP-Yukhno\\_6.pdf](https://forumprava.pp.ua/files/038-049-2022-1-FP-Yukhno_6.pdf) (дата звернення: 03.12.2023).

8. Ямкова О. О. *Примусові заходи виховного характеру: правова природа і види* : автореф. дис. ... канд. юрид. наук : 12.00.08. Одеса, 2004. 20 с. URL: <https://core.ac.uk/download/pdf/50594985.pdf> (дата звернення: 03.12.2023).

9. Ященко А. М. Заходи кримінально-правового характеру: поняття, зміст і сутність. Форум права. 2013. № 3. С. 775–783. URL: <https://dspace.univd.edu.ua/server/api/core/bitstreams/aea7bd5d-bde4-4456-aa15-dd413de3b5f2/content> (дата звернення: 03.12.2023).

## ПРАВО НА ПУБЛІЧНИЙ РОЗГЛЯД СПРАВИ ЯК СТАНДАРТ АДМІНІСТРАТИВНОГО СУДОЧИНСТВА

**Юрков Е. О.**

*суддя*

*Дніпропетровський окружний адміністративний суд  
м. Дніпро, Україна*

Інтеграція України в європейський правовий простір вимагає перегляду основ національного законодавства. Не є винятком і система нормативно-правового забезпечення здійснення адміністративного судочинства, головним нормативно-правовим актом якої на сьогодні є Кодекс адміністративного судочинства України (далі – КАС України), прийнятий у 2005 році. За майже двадцятирічне існування КАС України його положення зазнавали численних змін, яких на сьогодні можна нарахувати близько ста двадцяти, що свідчить про динамічність правовідносин, які регулюються даним актом, та потребують постійного перегляду порядку процедур справедливого, неупередженого та своєчасного вирішення судом спорів у сфері публічно-правових відносин з метою ефективного захисту прав, свобод та інтересів фізичних осіб, прав та інтересів юридичних осіб від порушень з боку суб'єктів владних повноважень, що в свою чергу визначено як завдання адміністративного судочинства відповідно до положення статті 2 [1].

Як і будь-який процес входження нашої країни до державно-політичного, економічного, соціального та правового виміру Європейського Союзу, адаптація законодавства, запозичення правових традицій, трансформація правозастосування вимагає часу та зусиль компетентних і уповноважених суб'єктів. Не зважаючи на численні зміни до КАС України, стаття 2, яка містить перелік стандартів адміністративного судочинства, продовжує існувати у редакції 2005 року, що свідчить про ознаку сталості та непорушності таких стандартів, їх всеохоплюючий та основоположний характер. Одним із стандартів закріплено право на гласність і відкритість судового процесу та його повне фіксування технічними засобами [1]. Варто також згадати, що неоспорювану вагому роль у процесі здійснення адміністративного судочинства відіграє Конвенція про захист прав людини і основоположних свобод (далі – Конвенція), яку було ратифіковано Законом України № 475/97-ВР від 17 липня 1997 року, частиною першою статті 6 («Право на справедливий суд») якої передбачено, що «кожен має право на справедливий і публічний розгляд його справи

упродовж розумного строку незалежним і безстороннім судом, встановленим законом, який вирішить спір щодо його прав та обов'язків цивільного характеру або встановить обґрунтованість будь-якого висунутого проти нього кримінального обвинувачення. Судове рішення проголошується публічно, але преса і публіка можуть бути не допущені в зал засідань протягом усього судового розгляду або його частини в інтересах моралі, громадського порядку чи національної безпеки в демократичному суспільстві, якщо того вимагають інтереси неповнолітніх або захист приватного життя сторін, або – тією мірою, що визнана судом суворо необхідною, – коли за особливих обставин публічність розгляду може зашкодити інтересам правосуддя» [2]. Відповідно, згідно з положеннями Конвенції право на публічний розгляд справи є частиною або ж складником права на справедливий суд. Національне законодавство, як було зазначено вище, дещо по-іншому формулює дане право, називаючи публічність фактично двома поняттями-явищами: гласність і відкритість судового розгляду.

Для розвитку системи вітчизняного адміністративного судочинства та вдосконалення правозастосування, досягнення загальної мети адміністративної юстиції, варто з'ясувати, яким чином тлумачиться право на публічний розгляд справи, проаналізувавши деякі рішення Європейського суду з прав людини. Так, у рішенні Мартіньє проти Франції та Дінне проти Франції, Судом було встановлено, що фактично сторони мають право на публічне слухання, за відсутністю винятків, вказаних у другому реченні статті 6 § 1. Публічне слухання захищає сторони від тайного самовправства без уваги суспільства. Гарантія публічності правозастосування є важливою для основного завдання статті 6 § 1, а саме, забезпечення справедливого судового розгляду) [3; 4].

З наведеного можна зробити висновок, що публічність є загальним правилом, з якого існують і певні виключення, як наведені у тій же частині 1 статті 6 Конвенції. Національні адміністративні суди у своїх рішеннях також посилаються на практику Європейського суду з прав людини. Так, ухвалою Окружного адміністративного суду м. Києва про прийняття позовної заяви до розгляду та відкриття провадження у справі від 4 січня 2022 року у справі № 640/38720/21 зазначено, що «Європейський суд з прав людини (далі ЄСПЛ) неодноразово у рішеннях зазначає, що гарантія публічного характеру провадження у судових органах у контексті пункту 1 статті 6 Конвенції свідчить про те, що публічний розгляд справи може бути виправданим не в кожному випадку (рішення від 08 грудня 1983 року у справі *Germany (Аксен проти Німеччини)*, заява № 8273/78; рішення від 25 квітня 2002 року у справі *Assalino v. Portugal* (Варела Ассаліно проти Португалії), заява № 64336/01). Так, у випадках, коли мають бути вирішені тільки питання права, розгляд письмових заяв, на думку ЄСПЛ, є доцільнішим, ніж усні слухання, і розгляд справи на основі письмових



доказів є достатнім. Зрештою, у певних випадках влада має право брати до уваги міркування ефективності й економії. Зокрема, коли фактичні обставини не є предметом спору, а питання права не становлять особливої складності, та обставина, що відкритий розгляд не проводився, не є порушенням вимоги пункту 1 статті 6 Конвенції про проведення публічного розгляду справи» [5].

Таким чином, вирішення питання права в порядку письмового провадження є одним із винятків, коли допустимим є відходження від стандарту публічності розгляду справи, або ж, як передбачено чинним КАС України, стандарту гласності. Тому, варто зазначити, що публічний розгляд справи як стандарт адміністративного судочинства, є особливим процесуальним стандартом, який відрізняється за своїм змістовним наповненням від того, що визначено міжнародним актом, зокрема – Конвенцією, та полягає у гарантування сторонам спору право на справедливий судовий розгляд, та забезпечує суспільний та державний контроль за судовою владою з метою недопущення порушення прав та свобод сторін спору. Право на публічний розгляд є вкрай важливим для функціонування системи адміністративних судів, оскільки фундаментально формує нові стандарти довіри суспільства до судової влади та створює баланс між публічними та приватними інтересами у державі.

### Література:

1. Кодекс адміністративного судочинства України: Закон України від 06.07.2005 № 2747-IV. *Відомості Верховної Ради України (ВВР)*, 2005, № 35-36, № 37, ст. 446.

2. Європейська Конвенція з прав людини від 4 листопада 1950 року. *Верховна Рада України. Законодавство України*: веб-сайт. URL: [https://zakon.rada.gov.ua/laws/show/995\\_004#top](https://zakon.rada.gov.ua/laws/show/995_004#top) (дата звернення: 10.07.2023).

3. *Diennet v. France* (рішення Європейського суду з прав людини). *European Court of Human Rights* : web-site. URL: <https://hudoc.echr.coe.int/eng?i=001-57957> (дата звернення: 13.07.2023).

4. *Martinie v. France*. (рішення Європейського суду з прав людини). *European Court of Human Rights* : web-site. URL: <https://hudoc.echr.coe.int/fre?i=001-73196> (дата звернення: 13.07.2023).

5. Ухвала Окружного адміністративного суду м. Києва про прийняття позовної заяви до розгляду та відкриття провадження у справі від 4 січня 2022 року у справі № 640/38720/21. *Єдиний державний реєстр судових рішень* : веб-сайт. URL: <https://reyestr.court.gov.ua/Review/102446638> (дата звернення: 18.07.2023).

## ОСОБЛИВОСТІ АДМІНІСТРАТИВНО-ПРАВОВОГО СТАТУСУ НАЦІОНАЛЬНОЇ ПОЛІЦІЇ УКРАЇНИ

**Янц В. П.**

*студент II курсу магістратури  
за спеціальністю 081 – Право*

*Міжнародний гуманітарний університет*

*Науковий керівник: Манько Д. Г.*

*доктор юридичних наук, доцент,*

*завідувач кафедри державно-правових дисциплін*

*Міжнародний гуманітарний університет*

*м. Одеса, Україна*

Поліція є правоохоронним органом принципово нового типу, що обумовлює специфіку його адміністративно-правового статусу, зокрема, і як суб'єкта забезпечення публічної безпеки і правопорядку в державі. У зв'язку з цим, виникає необхідність у дослідженні особливостей адміністративно-правового статусу Національної поліції України як суб'єкта забезпечення публічної безпеки і порядку з метою визначення завдань, повноважень, гарантій та принципів діяльності поліції у цій сфері.

У відповідності до Закону України «Про Національну поліцію» від 02.07.2015 р., Національна поліція України (поліція) – це центральний орган виконавчої влади, який служить суспільству шляхом забезпечення охорони прав і свобод людини, протидії злочинності, підтримання публічної безпеки і порядку [2].

Адміністративно-правовий статус органу державної влади, зокрема, Національної поліції, є різновидом галузевого правового статусу (поряд з кримінально-правовим, міжнародним та ін.).

З цього приводу, Т. О. Коломєєць цілком доцільно визначає адміністративно-правовий статус державного органу як сукупність суб'єктивних прав і обов'язків, закріплених нормами адміністративного права за певним органом [1, с. 64].

Враховуючи загальнотеоретичні розробки та нормативно-правові положення якими обґрунтовуються та закріплюються права, обов'язки і відповідальність, представників поліції, стає можливим сформулювати особливості адміністративно-правового статусу Національної поліції України: 1) визначає становище даного органу в системі адміністративних правовідносин з іншими суб'єктами; 2) організаційні особливості: система та структура Національної поліції, як елементи її

адміністративно-правового статусу, організовані за функціональним та територіальним принципами; 3) функціональні особливості: Національна поліція має широке коло адміністративних повноважень як у зовнішній, так і у внутрішній діяльності, що обумовлено специфікою мети та завдань її діяльності, а також приналежністю до системи центральних органів виконавчої влади; 4) підконтрольність діяльності та підзвітність Національної поліції, в тому числі в сфері виконання адміністративних функцій, громадськості та координація її роботи Кабінетом Міністрів України через Міністерство внутрішніх справ України; 5) реалізується керівником поліції, який призначається на посаду та звільняється з посади Кабінетом Міністрів України за поданням Прем'єр-міністра України відповідно до пропозицій Міністра внутрішніх справ України.

Адміністративно-правовий статус Національної поліції як суб'єкта забезпечення публічної безпеки та правопорядку можна визначити як врегульовану адміністративним законодавством систему структурних елементів, представлених цільовим, організаційним, функціональним та іншими блоками, які визначають правове становище Національної поліції в адміністративних правовідносинах, що виникають при житті заходів для утвердження публічної безпеки та правопорядку.

Цілком обґрунтовано В. Л. Фільштейн зауважує на необхідності розмежування у діяльності поліції двох видів адміністративної діяльності, що тісно пов'язані між собою: внутрішньосистемної адміністративної діяльності та зовнішньої адміністративної діяльності. Перший – спрямований на створення належних умов діяльності поліції, її підрозділів, служб та працівників, забезпечення ефективного використання наявних сил і засобів. Другий – виходить за внутрішні рамки і поширюється на юридичних та фізичних осіб, не підпорядкованих поліції [3, с. 16].

Перший вид адміністративної діяльності поліції тісно пов'язаний із здійсненням керівництва та управління. Другий – в тій чи іншій мірі реалізується всіма поліцейськими. Внутрішньо-адміністративними повноваженнями Національної поліції є: повноваження у сфері організаційного та кадрового забезпечення власної діяльності; повноваження у сфері матеріально-технічного та фінансового забезпечення діяльності Національної поліції; повноваження у сфері документообігу.

В свою чергу, до зовнішніх адміністративних повноважень Національної поліції в сфері забезпечення публічної безпеки та правопорядку, відносяться: превентивні повноваження, здійснення профілактичної діяльності, спрямованої на запобігання вчиненню правопорушень, що посягають на публічну безпеку та порядок; повноваження, що виникають у зв'язку із зверненням громадян та інших

осіб; повноваження, пов'язані із виявленням та припиненням порушень, що посягають на публічну безпеку і порядок.

Ефективність реалізації наведених повноважень в значній мірі залежить від дотримання законності та високого рівня дисципліни в Національній поліції. Тому важливим елементом адміністративно-правового статусу Національної поліції, зокрема, як суб'єкта забезпечення публічної безпеки і порядку, є межі та методи контролю за її діяльністю.

Адміністративні повноваження Національної поліції в сфері забезпечення публічної безпеки та порядку – це взаємообумовлені права та обов'язки поліції, закріплені адміністративним законодавством в яких отримує вираз сукупність їх повноважень. Адміністративні повноваження Національної поліції, як центральний елемент її адміністративно-правового статусу, для ефективної їх реалізації, потребують більш детальної правової регламентації та наукових обґрунтувань.

### **Література:**

1. Коломієць Т. О. Адміністративне право України. Академічний курс : підручник / Т. О. Коломієць. К. : Юрінком-Інтер, 2011. 576 с.
2. Про Національну поліцію. Закон України від 02.07.2015 р. URL: <https://zakon.rada.gov.ua/laws/show/580-19#Text>
3. Фільштейн В. Л. Організаційно-правові засади діяльності Національної поліції держави Ізраїль (порівняльно-правовий аналіз) : автореф. дис. канд. юр. наук : спец. 12.00.07 «Адміністративне право і процес; фінансове право; інформаційне право». К., 2009. 22 с.

## **НАПРЯМ 2. МЕНЕДЖМЕНТ. ЕКОНОМІКА. ГОТЕЛЬНО-РЕСТОРАННА СПРАВА ТА ТУРИЗМ**

DOI <https://doi.org/10.36059/978-966-397-357-9-39>

### **ЗАБЕЗПЕЧЕННЯ КОНКУРЕНТОСПРОМОЖНОСТІ ТРАНСПОРТНИХ ПОСЛУГ**

***Біязь А. І.***

*здобувач II курсу за спеціальністю  
292 – Міжнародні економічні відносини  
Міжнародний гуманітарний університет  
м. Одеса, Україна*

***Брединський К. О.***

*здобувач II курсу за спеціальністю  
292 – Міжнародні економічні відносини  
Міжнародний гуманітарний університет  
Науковий керівник: ***Зеркіна О. О.****

*кандидат економічних наук,  
доцент кафедри економіки і міжнародних економічних відносин  
Міжнародний гуманітарний університет  
м. Одеса, Україна*

Транспортна галузь є однією із стратегічно важливих галузей, яка не лише об'єднує економічний простір країни, а й значною мірою визначає соціальну стабільність суспільства та якість життя його мешканців.

Системні проблеми, що склалися в цій сфері за останні десятиліття (якість управління, недостатньо розвинена транспортна інфраструктура, що не відповідає сучасним потребам економіки), які досі не вирішені повністю, на фоні очікуваного зростання попиту на транспортні послуги, мають серйозну загрозу, що пов'язана зі зниженням конкурентоспроможності суб'єктів на вітчизняному ринку транспортних послуг. Ці моменти зумовлюють актуальність проблеми підвищення конкурентоспроможності українських підприємств, що працюють на ринку транспортних послуг.

Основою ринкових відносин на автомобільному транспорті є конкуренція автомобілебудівних підприємств як виробників транспортної продукції за ринок збуту своєї продукції, тобто

перевезення товарів і послуг, з метою досягнення високих фінансових результатів (виручка, прибуток).

Конкуренція за послуги автомобільного транспорту – це конкуренція між суб'єктами господарювання автомобільного транспорту, яка визначається поточною фазою його життєвого циклу та прогнозним аналізом, що визначає шлях його подальшого розвитку.

Концепція та уявлення про конкурентоспроможність послуг автомобільного транспорту зводиться до різниці в певних особливостях послуг, які надає один автомобільний перевізник порівняно з іншим. Під конкурентоспроможністю прийнято розуміти відносну оцінку придатності послуг автомобільного транспорту, що дозволяє йому більш ефективно задовольняти потреби споживачів [1].

Конкурентоспроможність виявляє перевагу рівня якості послуг автомобільного транспорту порівняно з аналогічними конкурентами. Конкурентоспроможність характеризується здатністю конкурувати з іншими послугами тієї ж мети на конкретному сегменті ринку автотранспортних послуг. Отже, можна зробити висновок, що конкуренція на ринку автотранспортних послуг сприяє наданню конкурентних послуг. Це визначається якістю та вартістю наданих послуг автомобільного транспорту, які споживачі комплексно «оцінюють» з точки зору важливості, задоволеності та вартості.

Під конкурентоспроможністю автомобілебудівного підприємства слід розуміти його здатність організовувати та надавати послуги, які за якістю, вартістю та іншими характеристиками є більш привабливими для споживачів, ніж транспорт і послуги, що пропонуються конкурентами. Визначаючи конкурентні переваги транспортної компанії, слід орієнтуватися на вимоги споживачів і забезпечити позитивну оцінку ними цих переваг. Виділимо ознаки, що визначають конкуренцію в автотранспортних послугах [2]:

- наявність конкурентних переваг послуг автомобільного та вантажного транспорту через порівняння ринку в умовах розвитку конкуренції;
- категоріальність, тобто сукупність конкурентів різних категорій: індивідуальних, підприємств, галузевих, міжгалузевих (національних);
- поєднання різноманітності та відкритості конкурентоспроможних автомобільних транспортних послуг в умовах насиченого та диверсифікованого ринку;
- переважання взаємної вигоди суб'єктів автомобільного транспорту, що надають послуги автотранспорту, з частиною зовнішнього середовища та їх абсолютний і відносний комерційний суверенітет;

– перетворення конкуренції між конкуруючими суб'єктами автомобільного транспорту в одну з двох протилежних, але взаємодоповнюючих тенденцій розвитку: конкуренцію та інтеграцію.

Рівень конкурентоспроможності послуг автомобільного транспорту в даний момент визначається сукупним впливом багатьох факторів. Вивчення та аналіз факторів дозволяє визначити, якою мірою вони сприяють або перешкоджають досягненню рівня конкурентоспроможності послуг автомобільного транспорту.

Фактори можуть змінити конкурентоспроможність компанії вгору або вниз. Отримання конкурентної переваги на основі факторів залежить від того, наскільки ефективно вони використовуються. Одним із найважливіших і головних факторів забезпечення конкурентоспроможності послуг автомобільного транспорту є конкурентне середовище, яке ототожнюється з його маркетинговим середовищем, яке складається із суми всіх суб'єктів інфраструктури ринку послуг автомобільного транспорту, що впливає на взаємовідносини між виробником автотранспортних послуг та замовником цих послуг.

Управління конкурентоспроможністю підприємства реалізується через важелі впливу на фактори, що забезпечують рівень його конкурентоспроможності.

Ідентифікація та аналіз цих факторів дозволяє розробити дії щодо підвищення конкурентоспроможності.

Лише комплексний підхід до конкурентного менеджменту дозволить підприємству забезпечити стабільне положення на ринку, чітке розуміння сильних і слабких сторін, як у своїй діяльності, так і в роботі конкурентів, що, одним словом, дозволить підприємству забезпечити конкурентну перевагу в будь-який час.

Транспорт слід сприймати не лише як важливий фактор економічного зростання та умову реалізації конкурентних переваг, а й як активний фактор формування конкурентоспроможності товарів і послуг національної економіки.

Зростання ролі автомобільного вантажного транспорту потребує необхідної державної підтримки на всіх рівнях законодавчої та виконавчої влади.

До основних і найважливіших проблем, з якими стикається вантажний автомобільний транспорт, належать [3]:

- нерівномірність розвитку різних видів транспорту, що обмежує їх ефективну взаємодію на ринку транспортних послуг;
- затори на основних магістралях і дорожніх мережах;
- слабка спроможність інфраструктури;

– високі темпи споживання основних фондів на транспорті (низькі темпи оновлення автопарку та скорочення обсягів реконструкції та будівництва об'єктів інфраструктури, що призвело до погіршення технічного стану та зниження ефективності використання автопарку). Спостерігається тенденція старіння основних фондів, норма витрати основних фондів на автомобільному вантажному транспорті постійно зростає і на даний час досягає 45–50%;

– високий ступінь монополізації виробників транспортних послуг;  
– шкідливий вплив транспорту на довкілля та недостатньо ефективна система транспортної безпеки.

Виявлення та аналіз цих проблем дозволить визначити, як їх вирішити для успішної роботи компанії.

Для підвищення конкурентоспроможності галузі та підтримки її розвитку необхідно:

– управління та регулювання всього процесу;  
– перегляд законодавчої бази експлуатації вантажних автомобілів з метою підвищення ефективності транспортних засобів;

– усунення існуючих перешкод у сфері автомобільного транспорту (адміністративних, економічних та інших) та покращення доступу до транспортної діяльності;

– розробка рішень у сфері безпеки дорожнього руху в автомобільній промисловості.

Це значно підвищить транспортну безпеку та ефективність роботи всієї автомобільної галузі країни, що відповідає основним напрямкам державної політики у сфері автомобільного та вантажного транспорту.

Отже, для створення ринку конкурентоспроможних транспортних послуг необхідно:

– розвиток нормативно-правової бази транспортних послуг у сферах: безпеки, екологічності, якості транспортних послуг. Розробка методів регулювання державного ринку. При цьому найважливішим для регулювання є створення ефективного зворотного зв'язку у вигляді системи контролю та нагляду за безпекою, екологією та якістю транспортних послуг;

– розвиток високоєфективної транспортно-логістичної інфраструктури, що забезпечує конкурентоспроможний рівень транспортних послуг (насамперед швидкість та надійність);

– досягнення передового рівня обладнання та технологій, що забезпечують стандарти безпеки, екологічності та економії якості транспортних послуг.



### Література:

1. Труніна І. М. Забезпечення конкурентоспроможності суб'єктів підприємницької діяльності: монографія. Х.: Вид-во «Точка», 2013. 436 с.

2. Зоріна В. Н., Сеніна Г. В. Формування конкурентинг переваг підприємств в галузях народного господарства: навч. посіб.. К.: Центр навчальної літератури, 2005. 240 с.

3. Методичні рекомендації щодо формування вартості перевезень (робіт, послуг) на транспорті, затверджені наказом Міністерства транспорту України від 05.02.2001 р. № 65. URL: <https://zakon.rada.gov.ua/rada/show/v0065361-01>(дата звернення 01.12.2023)

4. Даньків Й. Я., Остап'юк М. Я. Особливості діяльності автотранспортних підприємств. *Науковий вісник Мукачівського державного університету*. 2019. Вип. 1 (1). С. 132–139.

DOI <https://doi.org/10.36059/978-966-397-357-9-40>

## ПОДАТКОВІ АСПЕКТИ ЗАЛУЧЕННЯ ІНВЕСТИЦІЙ В УКРАЇНІ: ПРОБЛЕМИ ТА ПЕРСПЕКТИВИ

**Бойцов О. О.**

*аспірант I курсу*

*факультету менеджменту, готельно-ресторанної справи та туризму*

*Міжнародний гуманітарний університет*

*Науковий керівник: **Рассадникова С. І.***

*кандидат економічних наук, доцент,*

*старший науковий співробітник,*

*доцент кафедри економіки і міжнародних економічних відносин*

*Міжнародний гуманітарний університет*

*м. Одеса, Україна*

В умовах повномасштабного вторгнення росії відбудова та подальший розвиток і модернізація економіки України, питання залучення інвестицій є однією з пріоритетних задач. В умовах обмежених бюджетних можливостей та скорочення фінансової допомоги міжнародних організацій і партнерів, важливу роль відіграватиме активізація приватних інвесторів. Однак, існуюча система оподаткування в країні характеризується рядом проблем та недоліків, що ускладнюють інвестиційні процеси.

У березні 2023 року Світовий банк разом з Урядом України, Європейською комісією та Організацією Об'єднаних Націй представили оновлену оцінку шкоди, що охоплює повний рік російської агресії проти України. Згідно з цією оцінкою, орієнтовні загальні потреби України у відбудові складають 152 млрд доларів США на період 2023–2027 рр. Лише за 2023 рік невідкладні потреби щодо швидкого відновлення становили 14 млрд доларів стосовно пріоритетів, визначених Урядом України, включаючи відновлення й ремонт енергетики та іншої критичної і соціальної інфраструктури, житло, гуманітарне розмінування та підтримку приватного сектору. Європейська комісія пропонує створити новий Механізм підтримки України, який передбачає встановлення загального розміру Механізму в обсязі до 50 млрд євро на 2024–2027 роки для всіх видів підтримки [1].

За словами глави уряду, Україна пропонує чотири основні джерела фінансування плану відновлення: конфісковані російські кошти в Україні та світі, кошти міжнародних партнерів, в тому числі міжнародних фінансових організацій, безпосередньо кошти з державного бюджету України, а також кошти донорів та приватного сектору [2]. З погляду можливості стимулювання урядом капітальних інвестицій у конкретні сфери з метою переорієнтації економіки на виробництво товарів і послуг з високою доданою вартістю, а також з метою її модернізації і розвитку, найбільш перспективним джерелом є саме кошти приватних інвесторів.

Аналізуючи норми Податкового кодексу України, виявляються проблемні аспекти, пов'язані з оподаткуванням доходів від інвестицій. Так, згідно статті 170.2.2. ПКУ інвестиційний прибуток розраховується як позитивна різниця між доходом, отриманим платником податку від продажу окремого інвестиційного активу з урахуванням курсової різниці, та його вартістю, що визначається із суми документально підтверджених витрат на придбання такого активу [3]. Тобто, навіть за умови отримання інвестиційного збитку у валюті, за рахунок девальвації інвестор може отримати номінальний прибуток у гривні, що підлягає оподаткуванню. У той же час згідно статті 13.5. ПКУ для отримання права на зарахування податків, сплачених за межами України, платник зобов'язаний отримати від державного органу країни сплати довідку про суму сплаченого податку [3]. Ця довідка підлягає легалізації у відповідній країні, відповідній закордонній дипломатичній установі України, тобто витрати на отримання і складність процедури легалізації документу що підтверджує сплату податків стають серйозною перешкодою для інвестора. На практиці це призводить до подвійного оподаткування: спочатку в країні джерела доходу, а потім в Україні, що, органічно, призводить до відтоку капіталу за кордон або ж до

широковідомого феномену зберігання капіталу у готівковій валюті, що спричиняє вилучення значного обсягу грошей з грошового обігу.

Так, наприклад, динаміка обсягів готівкової іноземної валюти на руках у населення за період воєнного стану показує чіткий негативний тренд:

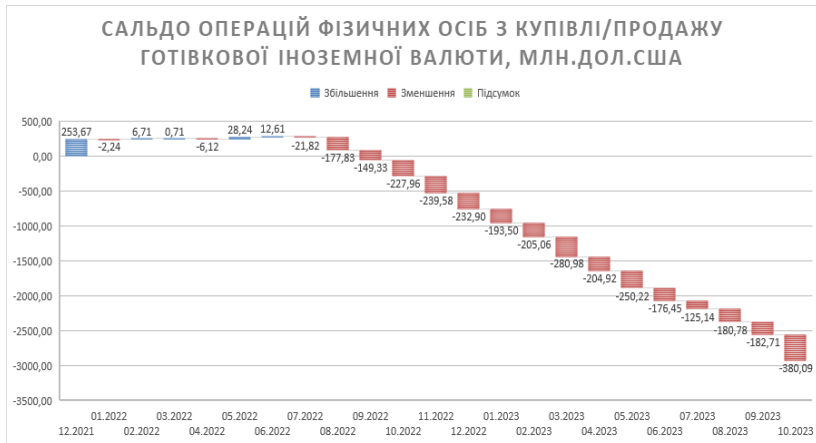

**Рис. 1. Сальдо операцій фізичних осіб з купівлі/продажу готівкової іноземної валюти, млн.дол. США [4]**

Очевидним кроком є аналіз досвіду зарубіжних країн у стимулюванні заощаджень та інвестицій за допомогою податкової політики. Для забезпечення привабливості інвестиційного середовища, інші країни використовують систему податкових пільг та особливостей оподаткування інвестицій. Наприклад, в США, Канаді та інших країнах існують спеціальні режими оподаткування для інвесторів, а також розроблені правила щодо оподаткування інвестиційних фондів та індивідуальних інвестиційних рахунків [5].

З метою створення сприятливих умов для інвестиційної діяльності, Україна розглядає впровадження спеціальних режимів оподаткування для інвесторів. Згідно проекту Закону України «Про внесення змін до Податкового кодексу України та інших законів України щодо стимулювання участі громадян у інвестиційній діяльності» запровадження особливих середньострокових (ОСР) та довгострокових рахунків (ОДР) у інвестиційних фірмах з встановленням відповідних правил та умов оподаткування дозволить зменшити податкове навантаження на інвесторів і зробити інвестиційну діяльність більш привабливою [5]. Реалізація його

положень сприятиме збільшенню заощаджень громадян та зменшенню негативного впливу на них інфляційних процесів; зменшенню маси заощаджень населення України у формі готівкової іноземної валюти; підвищенню фінансової грамотності населення; прозорості та покращенню податкової дисципліни підприємств, зацікавлених у доступі до середньострокових та довгострокових фінансових ресурсів на внутрішньому фондовому ринку [5].

Значущими з авторської позиції і, водночас, дискусійними та такими що потребують додаткової спільної наукової роботи спеціалістів з економіки і права, є запропоновані народними депутатами положення законопроекту:

1. Спірними, враховуючи частоту кризових явищ в країні, є терміни, на які пропонується відкривати ОСР і ОДР – 3 та 7 років відповідно;

2. Розмір штрафу за неподання інвестиційними фірмами контролюючим органам в установленний строк повідомлення фіксується у сумі та лише в 2 рази більший аналогічного штрафу платникам податків, що виглядає малоефективним;

3. Можливість платнику податків мати лише один ОСР та один ОДР обмежує свободу руху капіталу та вибору інвестиційної фірми;

4. Відсутність обмежень по валюті і напрямкам інвестицій створює ризики вкладень в іноземні активи, додаткового тиску на платіжний баланс держави.

Податкові аспекти залучення інвестицій в Україні мають велике значення для розвитку економіки країни. Існуюча система оподаткування має свої проблеми та недоліки, однак, за допомогою перевіреного досвіду зарубіжних країн та реформування податкового законодавства, Україна може створити сприятливі умови для залучення інвестицій. Впровадження спеціальних режимів оподаткування та інвестиційних рахунків для фізичних осіб може стимулювати довгострокову інвестиційну діяльність громадян, залучити значні обсяги інвестицій у національний ринок капіталу, підтримати українську економіку та створити передумови для післявоєнного відновлення та розвитку економіки.

### **Література:**

1. Європейська комісія. «Запитання і відповіді – Новий Механізм підтримки України.» Брюсель. 20.06.2023. URL: [https://ec.europa.eu/commission/presscorner/detail/uk/QANDA\\_23\\_3353](https://ec.europa.eu/commission/presscorner/detail/uk/QANDA_23_3353) (дата звернення: 10.12.2023)

2. Департамент комунікацій Секретаріату Кабінету Міністрів України. «Денис Шмигаль закликав США до лідерства в конфіскації російських активів» 13.04.2023. URL: <https://www.kmu.gov.ua/news/>

denys-shmyhal-zaklykav-ssha-do-liderstva-v-konfiskatsii-rosiiskykh-aktyviv  
(дата звернення: 10.12.2023)

3. Податковий кодекс України : Закон України від 19.05.2011 р. № 3393-VI. Відомості Верховної Ради України. 2011. URL: <https://zakon.rada.gov.ua/laws/show/2755-17#Text> (дата звернення: 10.12.2023)

4. Офіційне Інтернет-представництво Національного банку України. «Операції фізичних осіб з купівлі/продажу іноземної валюти». URL: <https://bank.gov.ua/ua/markets/cash-currency-market> (дата звернення: 10.12.2023)

5. Проект Закону про внесення змін до Податкового кодексу України та інших законів України щодо стимулювання участі громадян у інвестиційній діяльності № 8111 від 06.10.2022. URL: <https://itd.rada.gov.ua/billInfo/Bills/Card/40595> (дата звернення: 10.12.2023)

DOI <https://doi.org/10.36059/978-966-397-357-9-41>

**SOCIAL ENTREPRENEURSHIP AS THE EFFECTIVE WAY  
OF BUSINESS INTERACTION WITH THE COMMUNITY  
TO ACHIEVE SUSTAINABLE DEVELOPMENT  
AND REINTEGRATION TASKS**

***Verbytska A. V.***

*Candidate of Science in Public Administration, Associate Professor,  
Head of the Department of Marketing, PR-technologies and Logistics  
Chernihiv Polytechnic National University  
Chernihiv, Ukraine*

***Detsiuk P. I.***

*Postgraduate Student  
Chernihiv Polytechnic National University  
Chernihiv, Ukraine*

Social entrepreneurship is an effective way of business interaction with the community to achieve sustainable development. Social entrepreneurship expands economic circulation and contributes to the growth of overall economic efficiency. By solving social problems in innovative ways using a combination of social and economic resources, social entrepreneurship

contributes to meeting the demand for social goods and acts as a tool for the integration of vulnerable population groups into society.

Reintegration of ex-servicemen and veterans in the economic context is determined by the risk reduction factor in post-conflict societies. Successful economic reintegration requires coordination of actions between social institutions, government institutions and commercial organizations. The experience of countries in wartime convinces that the systematic synchronized coordination of the efforts of state authorities, the development of entrepreneurship and the activities of public organizations can help to break the circle of social problems by creating opportunities for veterans' employment and the development of veterans' businesses [1]. Own business for veterans is an important tool for their socio-economic reintegration [2]. In the context of the tasks of reintegration of military personnel and veterans, the relevance of the development of social entrepreneurship in Ukraine is increasing, since a full-scale war is accompanied by numerous social and economic problems. In such conditions, social entrepreneurship can create a favorable ecosystem that will help in the process of reintegration [3].

The experience of foreign countries shows the existence of mechanisms for the participation of stakeholders in the management and implementation of policies related to the achievement of sustainable development. There are several mechanisms for the participation of stakeholders in the decision-making in the field of sustainable development: public consultations; forums as an extended participatory process; specialized bodies; additional stakeholders' engagement mechanisms such as direct participation. Participation in achieving sustainable development creates a sense of ownership in the process for all parties involved. A key outcome of participation is the relationship between the policy coordination process and its outcomes through a sense of shared responsibility.

The task for Ukraine during the war and in the recovery process is to combine sustainable economic growth and transformation of society on the basis of sustainable development.

Business generates a variety of non-standard solutions to overcome complex challenges of sustainable development by creating jobs, providing access to quality goods and services, and promoting innovation. However, a balance between the growth of the private sector and the preservation of natural resources and the observance of the principles of sustainable development is important.

In terms of corporate social responsibility, state bodies should interact with business and play the role of monitoring non-financial reporting standards in order to guarantee the accuracy and reliability of information transmitted by business to the public [4]. Private sector development, investment and

innovation are key factors contributing to productivity, inclusive economic growth and job creation [5].

There are several ways to engage businesses to collaborate with the community. These methods include philanthropy, pro bono service, corporate social responsibility, social entrepreneurship and impact investing. Charity is one of the most common ways in which the private sector in Ukraine participates in the development of communities. The business provides material and in-kind assistance, as well as other resources to the community, helping to solve local problems. Pro bono services are provided voluntarily and free of charge for the benefit of the community, particularly for people who cannot pay for these services. On the basis of corporate social responsibility, companies include social and environmental issues in their commercial activities and cooperate with interested parties.

Impact investing is investing funds with the goal of creating a specific social or environmental impact along with obtaining a financial return. The main differences between impact investing and other types of investing are that impact investors seek not only to obtain financial profit, but also to make efforts to positively influence society and the environment. In addition, impact investors use standardized indicators to measure performance and report on social or environmental impact [6].

Social entrepreneurship combines commercial, social and environmental objectives. Social entrepreneurs work to solve social and environmental problems in communities, focusing on achieving a social effect through profits from business activities [7].

Solutions created by social entrepreneurs are aimed at supporting socially vulnerable groups and long-term benefits for the whole society. Social entrepreneurship is based on the priority of creating the common good over commercial profit and actively uses social and economic innovations in its activities, which contributes to the satisfaction of social needs [6].

Social enterprises are aimed at solving urgent problems in society, which may be ignored by ordinary business or not receive sufficient funding from the state. In the conditions of war Ukraine faces an important task of integrating veterans and internally displaced persons. Social enterprises can play an important role in this process [8].

### **Bibliography:**

1. Fajardo, A. B., Shultz, C., & Joya, J. C. M. Entrepreneurship as Boundary Object: Toward Reintegration of Colombia's Ex-Militants into Civil Society. *Journal of Macromarketing*, 2019. vol. 39(4), pp. 368–384. <https://doi.org/10.1177/0276146719884606>.

2. Verbytska A. Socio-economic mechanism of reintegration of ATO / OOS veterans in the sphere of social protection. *Проблеми і перспективи*

економіки та управління. 2021. № 2 (26). Рр. 48–57. DOI: [https://doi.org/10.25140/2411-5215-2021-2\(26\)-48-56](https://doi.org/10.25140/2411-5215-2021-2(26)-48-56).

3. Петрик О. Л. Соціальне підприємництво як інструмент державної підтримки реінтеграції військовослужбовців та ветеранів АТО/ООС: нормативно-правовий аспект. *Проблеми сучасних трансформацій. Серія: право, публічне управління та адміністрування*. 2022. №. 6. DOI: <https://doi.org/10.54929/2786-5746-2022-6-02-02>.

4. Sheehy B., Farneti F. Corporate Social Responsibility, Sustainability, Sustainable Development and Corporate Sustainability: What Is the Difference, and Does It Matter? *Sustainability*. 2021. Vol. 13. DOI: <https://doi.org/10.3390/su13115965>.

5. Transforming Our World: The 2030 Agenda for Sustainable Development. 2015. URL: <https://www.undp.org>.

6. Verbytska A. Economic foundations of social entrepreneurship development: national context and foreign experience. *Цифрова економіка та економічна безпека*. 2022. № 2 (02). С. 33–38.

7. Нагорна Н.С. Дослідження понятійного контуру соціального підприємництва у вітчизняній та зарубіжній літературі. *Вчені записки Таврійського національного університету ім. В.І. Вернадського. Серія: Психологія*. 2022. Т. 33 (72). № 2. С. 97–103.

8. Нагорна Н.С., Максьом К.В. Соціальне підприємництво як детермінанта реінтеграції військовослужбовців, ветеранів АТО/ООС та членів їх сімей. *Габітус. Науковий журнал з соціології та психології*. 2022. № 36. С. 272–276.

DOI <https://doi.org/10.36059/978-966-397-357-9-42>

## **ВИКОРИСТАННЯ ЦИФРОВІЗАЦІЇ В УПРАВЛІННІ ЛЮДСЬКИМИ РЕСУРСАМИ**

***Горбаньова В. О.***

*здобувач наукового ступеня доктора філософії  
за спеціальністю 073 – Менеджмент,  
старший викладач кафедри менеджменту  
Міжнародний гуманітарний університет  
м. Одеса, Україна*

Швидкий розвиток цифрових технологій та їх активне використання призводять до змін у всіх сферах життєдіяльності людини. Цифровізація



дає можливість здобути нові знання та професії. Зміни, які відбуваються у процесах управління соціально-економічними системами, носять масштабний характер [1].

Процеси глобалізації та інтеграції, що відбуваються у світі, дозволили багатьом організаціям ухвалити рішення про трансформацію своїх бізнес-моделей. Численні цифрові зміни міцно увійшли до ділового життя багатьох компаній. Оскільки людські ресурси є основою функціонування багатьох організацій, то системі HR-менеджменту цифровізація є особливо актуальним напрямом змін.

У свою чергу процес цифровізації передбачає освоєння фахівцями нових управлінських компетенцій. Це диктується, в першу чергу, новими запитами споживачів, адаптації нових видів продукції і послуг до умов ринку, що динамічно змінюються, і зовнішнього середовища в цілому.

Важливою причиною проведення цифровізації є генерування системи талантів, розкриття креативного та професійного талантів працівника, задоволення їхніх запитів у сфері кар'єрного зростання та професійної перепідготовки [2].

Цифровізація управлінських процесів дозволила визначити рівень ефективності роботи персоналу, оцінити динаміку його змін, оптимізувати процес розгляду та відбору кандидатів на посаду та визначити напрямки модернізації роботи всього HR-відділу [2].

Оперативність (швидкість), маневреність та цифровізація є основними факторами сучасної організації, які дозволяють їм зберегти та вдосконалювати наявні конкурентні переваги.

Основні напрями цифровізації процесу управління людськими ресурсами в організації:

- інтелектуалізація праці;
- базисні підходи до штучного інтелекту;
- персоналізація підходів до управління людськими ресурсами;
- розвиток корпоративного навчання;
- зростання кількості технологічних рішень;
- гнучкість;
- адаптованість.

Персоналізація підходів до управління людськими ресурсами передбачає надання працівнику-індивіду унікальних рис та властивостей, завдяки яким до кожного співробітника визначається особливий підхід, що передбачає всебічний розвиток, оцінку та напрямки реалізації його творчих ідей, а також його потреби [3]. Напрямок передбачає використання програмного забезпечення «Well-being», яка дозволяє оцінити фізичний та моральний стан співробітника організації, виявити ступінь та глибину його залучення у досягненні цілей та місії організації, його продуктивність.

Розвиток корпоративного навчання передбачає використання спеціальних форм розвитку організації – менторства, наставництва і мікронавчання. В даному випадку основою менеджменту знань будуть вважатися система навчання персоналу та створення індивідуальних підходів до кожного працівника.

Зростання HR-технологій базується на суперництві за таланти та вигідні економічні умови. Використання штучного інтелекту в HR-технологіях дозволить організаціям суттєво збільшити свою конкурентоспроможність та відмовитися від використання у веденні бізнесу застарілих програм та інструментів [3].

Використання штучного інтелекту передбачає обробку великого масиву даних.

Використання структурованих чи неструктурованих масивів даних великого обсягу («Big Data») дозволить прискорити процес прийняття та реалізації управлінських рішень бізнесу всіх форм.

Деякі компанії, які з певної причини чи вимушено працюють віддалено, відзначають зростання кількості співробітників, які дистанційно займаються реалізацією певних проектів. Особливостями даної роботи в даному випадку є маневреність співробітників між відділами та департаментами, надання специфічних форм та способів успішного вирішення поставлених завдань у різних сферах бізнесу, а також наголошується на талант працівників і творчий підхід.

Обробка повсякденних завдань завдяки інтелектуалізації праці передається ботам або роботам. Внаслідок цього співробітникам передаються лише креативні завдання, генерація та оцінка ідей та творчих підходів, а також комунікаційна взаємодія між співробітниками організації без слів (передача інформації).

Використання цифрових технологій у HR-менеджменті передбачає оперативне отримання HR-аналітики, актуальну інформацію про сегменти ринку, галузі та потреби клієнтів, виконання складних розрахунків та обчислень для побудови прогнозів у короткостроковій, середньостроковій або довгостроковій перспективі, дистанційний формат навчання персоналу [3].

У даний час виділяють декілька основних компонентів цифровізації HR-процесів: статистика з вакансій; бенчмаркінг; HR-скоринг; онлайн-навчання; зарплатна аналітика.

Впровадження цифрових технологій управління людськими ресурсами передбачає високий рівень грошових витрат, складність у використанні деякими співробітниками організації, і навіть знеособленість. Отже, воно дозволяє, по-перше, суттєво зменшити трудомісткість HR-функції, а по-друге, підвищити ефективність управління людськими ресурсами.

Позитивними сторонами цифровізації HR-процесів також є: точність, доступність, зв'язок та синхронізація між віддаленими працівниками, а також відділами та підрозділами.

Сучасний ринок цифрових технологій налічує безліч компаній, які зайняті реалізацією рішень та корпоративних програм за допомогою Digital-технологій.

Основними чинниками, що «підштовхують» організації до проведення цифровізації, є посилення суперництва за кандидатів та бажання перейти на новий, якісніший рівень організації бізнес-процесів [4].

Цифрова трансформація передбачає глибоке використання системного підходу.

Більшість вітчизняних організацій успішно використовують у системі HR-менеджменту технологічну картку. Вона складається на середньострокову перспективу і складається із шести модулів:

1. Рекрутмент-маркетинг (вакансії підприємства).
2. Кадри (зберігається інформація про співробітників організації).
3. Рекрутмент-менеджмент (управління вакансіями, відбір та найму персоналу).
4. Планування наступності (оцінка ймовірності призначення приймачів на ключові управлінські позиції).
5. Навчання (широкоформатне використання онлайн-курсів та програм).
6. Управління результатами діяльності (постановка бізнес-цілей та оцінка результатів роботи, виявлення потенційних можливостей та загроз).

Також акцентуємо увагу на можливостях, які надає цифровізація та діджиталізація трансформації кадрового адміністрування:

- Автоматизація HR-процесів, застосування інтегрованих мобільних додатків;
- Синхронізація різних бізнес-процесів;
- HR-аналітика;
- Дистанційне навчання персоналу;
- Оцінка якості роботи персоналу;
- Timemanagement,
- Цифрова інтеграція з хмарними системами;
- Використання технологій віртуальної та доповненої реальності (VR-технологій).

Таким чином, цифровізація та автоматизація HR-процесів дозволить організаціям здійснювати ефективний відбір персоналу, оптимізувати кадровий та управлінський облік, суттєво прискорити зворотний зв'язок та синхронізацію між співробітниками організації та відділами.

### Література:

1. Збрицька, Т., Сорока, О. Управління персоналом в епоху цифрової економіки. *Економіка та суспільство*. 2021. № 31. URL: <https://doi.org/10.32782/2524-0072/2021-31-20>.
2. Кравчук О.І. Цифрова компетентність менеджера з персоналу. *Соціально-трудові відносини: теорія та практика*. 2018. № 1. С. 172–191. URL: [http://nbuv.gov.ua/UJRN/stvttp\\_2018\\_1\\_19](http://nbuv.gov.ua/UJRN/stvttp_2018_1_19).
3. Куйбіда В. С., Петроє О.М., Федулова Л.І., Андрощук Г.О. Цифрові компетенції як умова формування якості людського капіталу. *Збірник наукових праць Національної академії державного управління при Президентові України*. 2019. Вип. 1. С. 118–133. URL: [http://nbuv.gov.ua/UJRN/znpnadu\\_2019\\_1\\_16](http://nbuv.gov.ua/UJRN/znpnadu_2019_1_16).
4. Бензарь, А., Пестова, О. Проблеми та перспективи розвитку цифрової економіки в Україні. *Цифрова економіка та економічна безпека*. 2022. № 2 (02). С. 148–155. URL: <https://doi.org/10.32782/dees.2-25>.

DOI <https://doi.org/10.36059/978-966-397-357-9-43>

## РІЗНОВИДИ DIGITAL-ТЕХНОЛОГІЙ У МАРКЕТИНГОВИХ КОМУНІКАЦІЯХ У ГАЛУЗІ РЕСТОРАННОГО БІЗНЕСУ

**Горяний І. О.**

*здобувач фахової передвищої освіти*

*(фаховий молодший бакалавр)*

*за спеціальністю 181 – Харчові технології*

*ВСП «Фаховий коледж харчових технологій та підприємництва*

*Дніпровського державного технічного університету»*

*Науковий керівник: Жуковська І. О.*

*викладач-методист,*

*викладач циклової комісії харчових технологій*

*ВСП «Фаховий коледж харчових технологій та підприємництва*

*Дніпровського державного технічного університету»*

*м. Кам'янське, Дніпропетровська область, Україна*

Конкурувати в умовах сучасної економіки дуже непросто. Компанії борються за клієнтів усіма можливими способами, один з яких, звісно, реклама. Маркетингові комунікації у 21 столітті являють собою все більш сучасні інформаційні технології для просування товарів і послуг. Актуальність реклами та зв'язків з громадськістю сьогодні досягає

неймовірної планки. Це основний двигун ринкової економіки та об'єкт уваги кожної організації. Особливе місце приділено використанню реклами як способу оповіщення людей про торговельну марку, товари чи послуги.

Digital-маркетинг (цифровий або інтерактивний маркетинг) – це використання всіх можливих форм цифрових каналів для просування бренду, продукції та послуг. На відміну від інтернет-маркетингу, digital – передбачає використання максимально можливої кількості цифрових каналів, серед яких не тільки стандартний інтернет, а й усілякі соціальні медіа, тобто телебачення, радіо, SMS, мобільні застосунки, рекламні стенди, LED-екрани в магазинах і деякі інші можливості. Набір інструментів digital-маркетингу сьогодні необхідний кожному підприємству, що розвивається, для просування продукту або послуги. Однак цих інструментів досить багато, тому необхідно знати їхні якісні відмінності, щоб просування було максимально ефективним. Компаніям необхідно розробляти і тестувати digital-проекти у своєму просуванні та оцінювати результати, щоб підібрати найбільш ефективні рішення для своїх бізнес-процесів.

Розглянемо основні цифрові канали в digital-маркетингу:

**Mobile.** Сукупність інструментів просування, які реалізуються за допомогою мобільного зв'язку і таких мобільних пристроїв, як смартфони, планшети та мобільні телефони.

**Desktop.** Інструменти просування спрямовані на користувачів персональних комп'ютерів і ноутбуків. У цьому разі однією з особливостей просування є адаптація реклами під роздільну здатність екранів.

**TV.** Цифрове телебачення стрімко розвивається й активно конкурує з аналоговим, інтегруючи додатки. Наприклад, через телевізор уже зараз ви можете зайти у свої соціальні мережі або почитати новини.

**Digital гаджети.** Девайси, які здатні підключатися до мережі, передавати інформацію і зв'язуватися з іншими пристроями. Наприклад, smart-годинник, окуляри ocusorift, фітнес браслети.

**Цифрові дисплеї та екрани.** Вони оточують нас усюди: метро, магазини, дороги, пішохідні вулиці. Цей новий вид digital media прийшов на зміну класичній зовнішній рекламі та поступово витісняє її. Однак такі інтерактивні рішення коштують набагато дорожче, але мають значно більший ефект на споживачів.

Що стосується інструментів digital-маркетингу, інтернет є наймасштабнішим із них. Він охоплює весь комплекс онлайн-просування в мережі. Це контекстна реклама, медіа банери, персоналізована реклама та багато іншого. Інструменти мобільного маркетингу охоплюють просування за допомогою мобільних сайтів або мобільних застосунків. Це невід'ємний вид digital-маркетингу,

популярність якого набирає обертів з кожним роком. Mobile на сьогоднішній день є одним з лідируючих видів просування. А інструменти offline комунікацій являють собою сукупність інструментів digital-маркетингу, що реалізують просування товарів і послуг без підключення до Інтернету. Це push-повідомлення, QR і штрихкоди та інтерактивна outdoor реклама [1, с. 9].

Галузь ресторанного господарства – одна з тих, що найчастіше застосовує величезну кількість методів просування, щоб відстояти свої позиції в конкурентній боротьбі. Вибір тих чи інших технологій або інструментів просування в ресторанному бізнесі насамперед залежить від категорії закладу, цільової аудиторії та позиціонування. Визначивши всі ці характеристики, необхідно визначити бюджет, який буде виділено на весь комплекс просування, і побудувати стратегію для успішного залучення своєї аудиторії.

Безліч закладів харчування використовує класичні інструменти просування, проте в ресторанному бізнесі є головна особливість – високе конкурентне середовище. Саме тому маркетологам необхідно привносити креатив у побудову комунікації зі споживачем.

На сьогодні один з найбільш популярних і затребуваних інструментів просування в ресторанному бізнесі це – Інтернет-маркетинг. Комунікації з аудиторією в Інтернеті відбуваються на численних рівнях [4].

**Фірмовий сайт.** Візитна картка будь-якого ресторану – це сайт із грамотною логікою і гарним оформленням. З його допомогою можна успішно просувати свій заклад на різних рівнях. На фірмовому сайті обов'язково має бути блок із розділом «Меню», де демонструється асортимент і ціни. Також необхідний блок із контактною інформацією, схемою проїзду та графіком роботи закладу. Бажано додати галерею з фотографіями інтер'єру та видом страв. Якщо у ресторану доступний сервіс із доставляння, має бути продумана логіка для оформлення замовлення.

**SEO.** Для просування закладу необхідно оптимізувати фірмовий сайт у пошуковій видачі. Це підвищить кількість переходів і відповідно відсоток відвідування ресторану. Оптимізація сайту в пошуковій системі можлива за ключовими словами та геоданими. SEO безпосередньо пов'язане з контентом сайту, саме тому він має бути досить наповненим і привабливим для потенційних відвідувачів

**SMM.** Одним із найефективніших інструментів просування ресторанного бізнесу є соціальні медіа. Це соціальне середовище, де сьогодні люди дізнаються більшість новин і встановлюють комунікацію один з одним [3]. Ресторани насамперед використовують соціальні мережі для просування, тому що на сьогодні вони максимально оптимізовані для таргетингу. На сьогодні вони дають змогу таргетувати

рекламу не тільки за статтю та віком аудиторії та геолокацією, а й за інтересами, сферою діяльності, часом і бюджетом показів. Для просування в соціальних мережах важливо не тільки правильно налаштувати рекламу, а й наповнити акаунти цікавим і корисним контентом. Зовсім нещодавно з'явився такий напрямок, як food styling, який став дуже популярним у соціальних медіа. Це професійні постановочні зйомки їжі, на яких працюють спеціальні для цього люди. Такий прийом допоможе успішно просувати підприємства ресторанного бізнесу в соціальних медіа.

**Контекстна реклама.** Купівля оголошень у пошукових системах – один із найефективніших і найзручніших методів просування ресторанного бізнесу в інтернеті з кількох причин. По-перше, вона випадає на людей з певними потребами та інтересами. Найважливіше – підібрати правильні ключові слова для запитів потенційних клієнтів і прописати для оголошення контент, який зачепить людину з першої секунди. По-друге, замовник може самостійно регулювати бюджет, місце і час показу оголошення. По-третє, пошукові системи, пропонують детальний аналіз за результатами оголошення за допомогою метрик. Завдяки їм можливо відстежити, яке оголошення привернуло більше уваги та принесло більше переходів на сайт.

**Email-маркетинг.** Цей інструмент привертає все більше уваги маркетологів, тому що за останні роки з'явилися фахівці з грамотного налаштування поштових розсилок. Усе залежить від структури, дизайну та контенту листа, які відрізнятимуть його від «спаму». Грамотне налаштування тригерних ланцюжків із листів підвищить конверсію сайту і продажі в кілька разів. Email-маркетинг є одним із популярних та ефективних інструментів рекламних кампаній [2].

**Мобільний застосунок.** Зручний і швидкий функціонал мобільного застосунку допомагає встановити тісний довготривалий контакт із потенційним або вже наявним клієнтом. Розробка власного застосунку коштує досить дорого, проте в цьому є великий сенс у кількох випадках. По-перше, він необхідний для сервісів доставляння їжі додому та в офіс. По-друге, розробка застосунку раціональна для мережевих ресторанів з динамічною системою лояльності, що постійно оновлюється.

Це далеко не всі інструменти та технології в digital-маркетингу, які використовують у ресторанному бізнесі, але саме вони приносять найбільший ефект і користуються популярністю у маркетологів. Як саме вони працюють і допомагають у просуванні закладів харчування чітко виражається в успішних кейсах у сфері ресторанного бізнесу.

### Література:

1. Гросул В., Балацька Н. Digital-маркетинг як дієвий інструмент антикризового розвитку підприємства ресторанного бізнесу в період пандемії та її рецесії. *Підприємництво та інновації*. 2020. Вип. 11-2. С. 7–12.

2. Email-маркетинг. Що це? Цілі та елементи інструменту, особливості та переваги. URL: <https://web-promo.ua/ua/blog/email-marketing-chto-eto-celi-i-elementy-instrumenta-osobennosti-i-preimushstva/> (дата звернення 01.12.2023)

3. Що таке SMM і як працює маркетинг у соціальних мережах. Гайд для початківців. URL: <https://netpeak.net/uk/blog/shcho-take-smm-i-yak-pratsyue-marketing-u-sotsial-nikh-merezhakh-gayd-dlya-pochatkivtsiv/> (дата звернення 05.12.2023)

4. Як просувати ресторан в інтернеті: креативні ідеї для розкрутки вашого закладу. URL: <https://joinposter.com/ua/post/prosuvaannya-restoranu-v-interneti/> (дата звернення 30.11.2023)

DOI <https://doi.org/10.36059/978-966-397-357-9-44>

## ОЦІНКА ВИРОБНИЧОГО ПОТЕНЦІАЛУ ПІДПРИЄМСТВА В УМОВАХ СУЧАСНИХ ВИКЛИКІВ

*Денисяк М. М.*

*здобувач вищої освіти другого (магістерського) рівня  
за спеціальністю 292 – Міжнародні економічні відносини*

*Міжнародний гуманітарний університет*

*Науковий керівник: **Рассадникова С. І.***

*кандидат економічних наук, доцент,*

*старший науковий співробітник,*

*доцент кафедри економіки і міжнародних економічних відносин*

*Міжнародний гуманітарний університет*

*м. Одеса, Україна*

У сучасних умовах глобальних трансформацій та корпоратизації соціально-економічних відносин, проблеми ефективності функціонування підприємств пов'язані з забезпеченням достовірності та своєчасності оцінки їх виробничого потенціалу. Стан національної економіки та окремих підприємств, що виявляється у недоексплуатації виробничих потужностей, скороченні чисельності працівників разом із



зниженням купівельної спроможності їх заробітної плати, зменшенні кваліфікаційного рівня й продуктивності праці та інших негативних явищ, логічно призводять до втрати потенціалу підприємств [1]. З огляду на те, що для сучасних виробничих підприємств характерне невідповідне оцінювання виробничого потенціалу, недостатнє використання наявних ресурсів, відсутність використання новітніх технологій та сучасних методів управління виробництвом, стає важливим впровадження новаторських підходів до формування та використання виробничого потенціалу, більш глибоке дослідження методів його оцінювання та розвиток системи оцінювання.

При формуванні та розширенні виробничого потенціалу підприємства необхідно керуватися конкретними принципами, серед яких основні включають [4]:

- цілісність: всі компоненти виробничого потенціалу повинні працювати на досягнення єдиної загальної мети – виробництва матеріальних благ та послуг відповідно до потреб споживачів. Це також означає поєднання економічних інтересів розвитку виробництва з регіональними та загальнодержавними інтересами та забезпечення якісної продукції та послуг для споживачів;

- їхорона довкілля: процес формування та розширення виробничого потенціалу повинен забезпечувати гармонію всіх компонентів природи при задоволенні потреб споживачів та мінімізації впливу на навколишнє середовище;

- системність: виробничий потенціал повинен бути організованим як система, яка поєднує цілі, ресурси і процеси в єдиний механізм на підприємстві.

З метою успішного розвитку в умовах ринкової економіки важливо використовувати збалансовану методіку оцінки результатів господарської діяльності, порівнюючи їх із потенційними можливостями виробничих потужностей та ринку загалом. Таким чином, актуальним стає питання вибору методу оцінки виробничого потенціалу, який дозволить оцінити потенційні можливості виробництва продукції [3]:

1. Еквівалентний метод – оцінка виробничого потенціалу здійснюється за величиною будь-якого з його елементів, в який за допомогою спеціальних коефіцієнтів переводяться інші його елементи. Він ґрунтується на взаємозамінності елементів.

Цей метод дозволяє виразити величину виробничого потенціалу у вигляді величини одного з його елементів, але має наступні недоліки:

- весь виробничий потенціал визначається в одиницях виміру того ресурсу, в який переводяться інші види ресурсів;

– існує певна проблема у достовірності визначення коефіцієнтів заміщення і оцінки складу і якості ресурсів;

– при використанні цього методу такі елементи, як технологія і інформація, або не враховуються взагалі, або враховуються частково.

2. Функціональний метод – передбачає, що величина виробничого потенціалу дорівнює обсягу вироблюваної продукції, а величини окремих його елементів визначаються через питомі ваги продукції, у виробництві якої ці елементи мають вирішальне значення. Метод є найпростішим, але і найменш точним, оскільки [2]:

– величини окремих елементів виробничого потенціалу можуть упродовж ряду років не змінюватися, а обсяги виробництва у цей період можуть значно збільшуватися або знижуватися;

– складно виділити частку участі того або іншого елемента у виробництві окремих видів продукції, а, отже, важко достовірно визначити величину кожного з елементів потенціалу;

– метод вступає в протиріччя з визначенням виробничого потенціалу, який характеризується не обсягом вироблюваної продукції, а сукупністю виробничих ресурсів.

3. Кореляційний метод – передбачає використання різних кореляційно-регресійних моделей при визначенні величини виробничого потенціалу.

Метод в цілому може використовуватися для визначення потенціалу національної економіки і її галузей по виробництву певних видів продукції. Але його використання на рівні підприємств ускладнено тим, що він не враховує особливості діяльності підприємств різних галузей.

4. Вартісний метод – передбачає визначення вартості кожного з елементів потенціалу, а потім і загальної вартості виробничого потенціалу як суми вартостей основних виробничих фондів, персоналу (кадрів), технології та інформації. Використовується:

– для визначення загальної вартості виробничих ресурсів, які має в розпорядженні підприємство;

– для оцінки загальної ефективності використання виробничих ресурсів підприємства;

– для узагальнюючої оцінки ефективності діяльності підприємства в цілому;

– для визначення вартості підприємства і вирішення питань про необхідність продажу його об'єктів або додаткової емісії цінних паперів.

5. Комбінований метод – передбачає поєднання різних методів при визначенні величини виробничого потенціалу.

Таким чином, виробничий потенціал виступає однією з ключових складових загального потенціалу виробничого підприємства, є основною ланкою економіки і сприяє забезпеченню стабільності його

розвитку та конкурентоспроможності. Сутність терміну «виробничий потенціал» полягає в узгодженій системі виробничих ресурсів, які взаємодіють та взаємозв'язані між собою. З метою забезпечення стабільності розвитку підприємства та його конкурентоспроможності, необхідно систематично проводити аналіз ефективності використання виробничого потенціалу, зокрема враховуючи особливості виробництва та структури господарюючого суб'єкта.

### **Література:**

1. Погребняк А.Ю., Кліщ К.А. Інтеграція наукових підходів до оцінювання управління ефективністю використання виробничого потенціалу підприємства з метою підвищення його економічної безпеки. Економічний вісник НТУУ «Київський політехнічний інститут». № 25 (2023). DOI: <https://doi.org/10.20535/2307-5651.25.2023.278601>

2. Горяча О. Л. Структура та відтворення виробничого потенціалу підприємства. Формування ринкових відносин в Україні. Збірник наукових праць. Київ, 2016. С. 71–75.

3. Дзюбинська Х.М., Шашина М.В. Оцінювання ефективності управління виробничим потенціалом підприємства за його складовими. Економічні студії. Львів, 2018. № 4. URL: [http://www.lef.lviv.ua/files/archive/journal/2018\\_4\(22\)\\_2018.pdf#page=29](http://www.lef.lviv.ua/files/archive/journal/2018_4(22)_2018.pdf#page=29) (дата звернення: 07.12.2023).

4. Должанський І. З. Управління потенціалом підприємства: підручник. Київ : ЦНЛ. 2016. 362 с.

## **ОРГАНІЗАЦІЯ СТРУКТУРИ ЕФЕКТИВНОГО УПРАВЛІННЯ БІЗНЕС-ПРОЦЕСАМИ НА ГОТЕЛЬНИХ ПІДПРИЄМСТВАХ**

***Дишкантjuk O. B.***

*кандидат технічних наук, доцент,  
декан факультету менеджменту,  
готельно-ресторанної справи та туризму  
Міжнародний гуманітарний університет  
м. Одеса, Україна*

***Власюк К. В.***

*аспірант,  
старший викладач кафедри  
готельно-ресторанного та туристичного бізнесу  
Міжнародний гуманітарний університет  
м. Одеса, Україна*

Бізнес-процеси можна класифікувати за кількома ознаками. Незважаючи на безліч можливих типів бізнес-процесів та велику різноманітність процесних структур, всі бізнес-процеси в готелі можна розділити на три типи: операційні процеси (процеси, які створюють, виробляють та доставляють продукти та послуги, які хочуть гості готелю); допоміжні процеси (процеси, які не приносять результатів для гостей готелю, але які необхідні для запуску бізнесу) та управлінські процеси [1]. Крім того виділяють чотири ключові робочі процеси в готелі: 1) прибирання номерів, 2) поставки необхідних ресурсів, 3) прибуття та від'їзду гостей, 4) виробництва та подачі їжі та напоїв.

Допоміжні процеси: розуміння ринків та послуг, розробка бачення та стратегії, проектування готельних продуктів та послуг, а також маркетинг та продаж. Розуміння ринків та послуг складається з трьох дій: визначення потреб та бажань гостей, вимірювання задоволеності гостей та моніторинг змін ринку чи очікувань гостей. Основними видами діяльності у процесі розробки бачення та стратегії є: моніторинг навколишнього середовища, визначення бізнес-концепції та організаційної стратегії, проектування організаційної структури та відносин між організаційними підрозділами, а також розробка та постановка організаційних цілей. Діяльність з проектування продуктів та послуг включає: розробку концепції та планів нових продуктів/послуг, проектування, створення та оцінку прототипів

продуктів та послуг, доопрацювання існуючих продуктів/послуг, тестування ефективності нових або змінених продуктів або послуг, підготовку до виробництва та управління продуктом, процес розробки сервісу. І останній процес підтримки – це ринок та продаж, який складається з просування послуг відповідним сегментам гостей та обробка їхніх замовлень.

Операційні та підтримуючі бізнес-процеси мають кілька важливих характеристик. Обидва типи процесів мають набір пов'язаних та взаємозалежних дій, які перетворюють вхідні дані у вихідні. Операційні та допоміжні процеси мають початок і кінець, межі яких можна визначити з достатньою точністю та мінімальним дублюванням. Ці процеси мають користувачі або гості, які можуть бути внутрішніми або зовнішніми по відношенню до організації.

Крім цих двох видів, до групи бізнес-процесів входять управлінські процеси. Ці процеси є набір дій за напрямом, координації, інтеграції та контролю операційних та допоміжних бізнес-процесів, які створюють цінність для споживачів та акціонерів підприємства. Процеси управління або управлінські процеси включають переважно діяльність з прийняття рішень. Вони не прив'язані до одного сегменту організації, а пронизують усе підприємство. Процеси управління включають: розвиток та управління людськими ресурсами, управління ІТ, управління фінансовими та фізичними ресурсами, а також управління репутацією, якістю та змінами. Що стосується управлінських процесів, можна сказати, що вони становлять окрему та важливу підгрупу допоміжних процесів. Вони не суттєві для споживачів, але необхідні для управління підприємством, щоб забезпечити виживання, конкурентоспроможність та розвиток підприємства. Відмінність управлінських процесів визначається специфікою об'єктів управління.

Повні операційні процеси готелю складаються з процесів виробничої та сервісної діяльності. Метою виробничої діяльності є надання послуг, що мають характеристики продукту, наприклад, різні продукти харчування, спеціально приготовлені напої, хліб, десерти тощо. Метою сервісної діяльності є забезпечення гостей готелю наступними послугами: розміщення, подача страв та напоїв, розваги, продаж товарів, прання білизни, прасування тощо. Найбільш важливі операційні процеси розбиваються на різні види операцій.

Процес прибирання номерів у готелі є важливою та основною частиною досвіду та задоволення гостей готелю. Резервування та виробництво їжі також важливі, але гості дійсно хочуть почуватися як удома, почуватися комфортно. Хоча персонал, який надає цю послугу, не обов'язково взаємодіє з публікою, якість його роботи відіграє важливу роль у формуванні приємних спогадів гостей готелю про їхнє

перебування. Загальна чистота, гігієна та технічне обслуговування життєво важливі для здоров'я та безпеки гостей, персоналу та відвідувачів. Приємна робоча атмосфера сприяє задоволенню співробітників, роблячи їх продуктивнішими. Більш прекрасне оточення підвищує задоволеність гостей готелю та може збільшити використання послуг та частоту відвідувань.

У процесі здійснення фінансово-господарської діяльності в готелі можна виділити такі види діяльності з працюючими особами: діяльність із забезпечення гігієною та оснащенням житлових приміщень, прибирання приміщень (кімната адміністратора, покоївок), діяльність пралень та хімчисток: прання, прасування, сушіння, діяльність з гігієни громадських приміщень готелю (гігієніст, мийник підлог, мийник скляних поверхонь), охорона та безпека, діяльність з декорування інтер'єру готель та обслуговування садових саджанців (декоратор, флорист, садівник), а також діяльність з технічного обслуговування.

Діяльність з гігієни готельних номерів передбачає прибирання приміщень та умивальників у номері. Застилання ліжок – це спритність, яку прагнуть розвивати обслуговуючий персонал, оскільки вона не тільки забезпечує відпочинок гостям готелю, але й додає чудового відчуття кімнати гостя. Пральня та хімчистка повинні забезпечувати чисте та гігієнічне прання всіх речей з білизни, а потім розподіляти їх по різних приміщеннях готелю. Крім прибирання номерів, прибирання також необхідне для підлоги, ліфтів, терас, службових вестибюлів та службових сходів, конференц-залів, торгових рядів, кабінок для перевдягання, барів, їдалень, офісів, підсобних приміщень, ательє з пошиття одягу, складських приміщень та басейнів. Коротше кажучи, гігієна громадських зон готелю відповідає за загальну чистоту готелю [2].

Безпека та конфіденційність відповідають за підтримку належної атмосфери у готелі. Якщо гості завжди турбуватимуться за свою безпеку та збереження свого особистого майна, стосунки будуть вкрай напружені. Отже, обслуговуючий персонал повинен знати способи захисту себе та інших, особливо гостей, що знаходяться поряд з ним, та всього готелю від нещасних випадків. На робочому місці може статися кілька нещасних випадків при пожежі, падінні, пораненні, травмі та ін. Весь обслуговуючий персонал повинен знати про першу допомогу, оскільки він повинен бути першим на місці, щоб надати допомогу гостям готелю, а також співробітнику, який потрапив у біду.

Внутрішнє оформлення – це мистецтво створення приємної атмосфери у вітальні з додаванням комплексу предметів обстановки, предметів мистецтва та виробів, які відповідним чином поєднуються задля досягнення запланованого результату чи дизайну. Прикраса квітами – це геніальне та захоплююче мистецтво, яке часто несе у собі

якесь послання чи тему. Квіти та кімнатні рослини надають кімнаті колорит та красу. Що стосується заходів з технічного обслуговування, то необхідно зазначити, що вони включають експлуатацію обладнання та приміщень в будівлі готелю. Сервісний готель відрізняється значними відмінностями щодо об'єктів, у яких надаються різноманітні послуги з харчування та напоїв. Для проживання в готелі потрібна наявність ряду приладів та обладнання, не обов'язкових для ресторанів. У номерах мають бути санвузли, гаряча вода, опалення, телевізор, кондиціонер, Wi-Fi інтернет, телефон та інші елементи, необхідні для проживання [3].

На чолі організації фінансово-господарської діяльності готелю має бути менеджер, який включає наступні заходи: підбір персоналу, збереження розкладу та сортування номерів і громадських приміщень, а також загальний естетичний вид готелю. Просто така організація готельного господарства, звичайно, рідко зустрічається на практиці і може змінюватись в залежності від типу, розміру, місця та способу ведення бізнесу готелю. Наприклад, деякі міські готелі не мають двору або прилеглої території, і в цих готелях немає потреби у зовнішньому садівничому догляді. У невеликих готелях безперечно менше і кількість співробітників, тому в готелі можна найняти всього кілька працівників.

Процес поставки необхідних ресурсів включає надання різних видів товарів і матеріалів для готельного бізнесу в цілому. Операційна діяльність у рамках даного бізнес-процесу залежить від виду, типу, розміру та категорії готелю, а також часу його функціонування. Ці елементи переважно впливають на асортимент та кількість необхідних товарів та матеріалів. Витратний характер матеріалу чи необхідність його постійного оновлення, обумовлена безперервністю бізнес-процесу. Враховуючи, що окремі види товарів і продукти харчування є швидкопсувними, то немає можливості формування їхнього запасу, або процес вимагає спеціальних умов для його зберігання.

Переваги системи управління бізнес-процесами готельного підприємства в порівнянні з функціональною моделлю організаційної структури відображаються у виконанні операційних бізнес-процесів та заходів з вищим рівнем ефективності. Це значно підвищує гнучкість готельного підприємства, схильність до інновацій та швидкість інноваційного процесу відповідно до вимог гостей. Оскільки між функціональними підрозділами немає кордонів, співробітники частіше вважають організаційні цілі своїми особистими цілями, що зрештою призводить до їхнього більшого внеску у конкурентну стратегію та її швидшу реалізацію. Запропонована структура операційних процесів сприяє та підкреслює командну роботу та співпрацю. Система управління бізнес-процесами фокусує всю свою увагу на гостях готелю,

що призводить до їхньої більшої задоволеності, підвищення продуктивності праці та прибутковості.

#### **Література:**

1. Krstic B., Kahrovic E. Business process outsourcing as a tool for improving enterprise efficiency. *Ekonomika*. 2015. № 61(3), p. 31–41.

2. Каламан О. Б., Журавльов О. О. Основні складові системи управління людськими ресурсами на підприємствах індустрії гостинності. *Технологія-2023: матеріали міжн. наук.-практ. конф.* 26 травня. 2023 р., м. Київ. / укладач Є. І. Зубцов. Київ : Східноукр. нац. ун-т ім. В. Даля, 2023. С. 280–282.

3. Kalaman O., Dyshkantiuk O., Vlasiuk K. Clustering in the hospitality industry: theoretical and managerial aspects. *Економічне відродження України: проблеми, виклики, перспективи* : Зб. мат.-лів всеукр. наук.-практ. Інтернет-конфер. 30 березня 2023 р. / УДУНТ. Дніпро. 2023. С. 118–120.

DOI <https://doi.org/10.36059/978-966-397-357-9-46>

## **СТРАТЕГІЧНІ НАПРЯМИ ЗАПОБІГАННЯ БАНКРУТСТВУ АГРАРНОГО ПІДПРИЄМСТВА В УМОВАХ ВОЄННОГО СТАНУ ТА ВПЛИВУ СВІТОВОГО РИНКУ**

***Капацина К. В.***

*здобувач вищої освіти другого (магістерського) рівня  
за спеціальністю 292 – Міжнародні економічні відносини*

*Міжнародний гуманітарний університет*

*Науковий керівник: **Рассадинова С. І.***

*кандидат економічних наук, доцент,*

*старший науковий співробітник,*

*доцент кафедри економіки і міжнародних економічних відносин*

*Міжнародний гуманітарний університет*

*м. Одеса, Україна*

В умовах воєнного стану та нестабільності на світовому ринку аграрні підприємства стикаються з низкою викликів, які ставлять під сумнів їхню фінансову стійкість і можуть призвести до надзвичайних обставин, таких як банкрутство. Отже, розробка ефективної стратегії запобігання банкрутству стає невід’ємною частиною управління



аграрними підприємствами в умовах геополітичної нестабільності. У цьому контексті дослідження та розробка стратегій, спрямованих на запобігання банкрутству аграрних підприємств, стає актуальним завданням, що вимагає комплексного підходу.

Управління грошовими потоками є складовим стратегії запобігання банкрутства підприємств. Грошові потоки визначають рух грошових коштів в підприємстві, оцінюючи, звідки приходять кошти і куди вони направляються.

У науковій літературі в галузі економіки та права існує велика кількість різних визначень терміна «банкрутство». Цей термін використовується у багатьох різних галузях наук, включаючи суспільні науки, політологію та природничі науки, і кожна з цих галузей дає своє власне тлумачення цього терміна. Ця різноманітність визначень виникає через складність та багатогранність поняття «банкрутство», а також через різноманітність його проявів та потенційних наслідків.

Так, відповідно до Кодексу України з процедур банкрутства, «банкрутство – це стан, коли господарський суд визнає, що боржник не може відновити свою спроможність погасити заборгованості перед кредиторами через процедури санації та реструктуризації, і, отже, вимагає застосування процедури ліквідації» [1].

Проблеми банкрутства аграрних підприємств та аналіз широкого спектру методів для передбачення банкрутства розглядаються в економічній науковій літературі [2, 3, 4].

Дослідження грошових потоків виявляється важливою стратегією для запобігання банкрутству аграрного підприємства в умовах воєнного стану та впливу світового ринку. Грошові потоки визначають рух грошових коштів в підприємстві, оцінюючи, звідки приходять кошти і куди вони направляються.

Об'єктом дослідження виступають грошові потоки СВК «РОДИНА» Білгород-Дністровського району Одеської області.

Процес управління грошовими потоками можна розділити на наступні етапи:

- забезпечення ефективного контролю над грошовими потоками підприємства;
- аналіз грошових потоків підприємства за попередній період;
- оптимізація грошових потоків підприємства;
- планування грошових потоків підприємства;
- забезпечення достовірної інформації у фінансових звітах щодо грошових потоків.

Багатьма економістами було визначено дефіцит грошових коштів в аграрних підприємствах як одну з ключових проблем економіки. Цей дефіцит перешкоджає здійсненню поточної та інвестиційної діяльності. Проте важливо розуміти, що низька ефективність залучення та використання грошових ресурсів, а також обмежена кількість

фінансових інструментів, технологій та механізмів, які використовуються, є однією з причин цього явища.

Ключова проблематика в сфері управління грошовими потоками підприємств пов'язана з відсутністю стабільності забезпечення бездефіцитного чистого грошового потоку. Для поліпшення показників управління чистим грошовим потоком і зниження ризику його дефіцитності пропонуємо чотири стратегії, які можуть бути використані на підприємствах.

1. Стратегія підтримки лідируючої позиції.
2. Стратегія управління ризиком несинхронізації.
3. Стратегія управління ризиком нерівномірності.
4. Змішана стратегія управління ризиками.

Стратегія підтримки лідируючої позиції використовується підприємствами, які мають високий індекс ризику дефіцитності чистого грошового потоку, а також великими або середніми за величиною підприємствами.

Стратегія управління ризиком несинхронізації використовується з середнім або високим ступенем ризику. При цьому ступінь ризику нерівномірності грошового потоку для таких підприємств повинен залишатися на низькому рівні.

Стратегія управління ризиком нерівномірності, навпаки, необхідна підприємствам із середнім або високим ризиком нерівномірності та низьким ступенем ризику несинхронності.

Крім запропонованих стратегій може використовуватися змішана стратегія управління ризиками несинхронності і нерівномірності на кризових підприємствах з високим рівнем ризику несинхронності і нерівномірності. Кожна із запропонованих стратегій включає перелік заходів щодо зниження рівня ризику виникнення дефіцитного чистого грошового потоку або підтримки цього ризику на низькому рівні.

Для поліпшення показників управління чистим грошовим потоком і зниження ризику його дефіцитності у досліджуваному підприємстві СВК «РОДИНА» Білгород-Дністровського організація управління грошовими потоками має базуватись:

- на формуванні стратегії управління, включеної у фінансову стратегію підприємства;
- на плануванні. Як найкраще виступає використання гнучкого бюджету, це дасть змогу вчасно коригувати бюджет грошових потоків та бюджет підприємства.

В умовах воєнного стану та впливу світового ринку стратегія протидії банкрутства аграрного підприємства повинна бути відзначена специфічним управлінням фінансами. Основний підхід спрямован, враховуючи аспекти грошових потоків: ефективне управління ліквідністю, планування роботи з кредиторами та дебіторами, гнучкість

у фінансовому плануванні, страхування та ризик-менеджмент, диверсифікація інвестицій.

### Література:

1. Кодекс України з процедур банкрутства. Верховна Рада України № 2597-VIII від 18.10.2018. Відомості Верховної Ради (ВВР), 2019, № 19, ст. 74.

2. Стащук, О., Шостак, Л., Булик, Д. (2022). Банкрутство підприємств в умовах воєнного стану. *Економіка та суспільство*, (44). <https://doi.org/10.32782/2524-0072/2022-44-29>

3. Лесюк А.С. Методика комплексної оцінки фінансового стану сільськогосподарських підприємств. *Економіка та держава*. 2020. № 8. С. 83–88.

4. Михальчук Л., Куш В. Теоретичні підходи до виявлення сутності, проблем та наслідків банкрутства підприємств. *Економіка та суспільство*, 2022. № (37). URL: <https://doi.org/10.32782/2524-0072/2022-37-30>

DOI <https://doi.org/10.36059/978-966-397-357-9-47>

## РОЛЬ ЛОГІСТИЧНИХ СТРАТЕГІЙ В УПРАВЛІННІ ПІДПРИЄМСТВОМ

**Кононцова В. В.**

*здобувач вищої освіти другого (магістерського) рівня  
за спеціальністю 073 – Менеджмент  
Одеський національний технологічний університет  
м. Одеса, Україна*

**Марченко К. С.**

*за спеціальністю 073 – Менеджмент  
Одеський національний технологічний університет  
Науковий керівник: Дроздова В. А.  
кандидат економічних наук,  
доцент кафедри менеджменту і логістики  
Одеський національний технологічний університет  
м. Одеса, Україна*

Торгівля завжди відігравала дуже важливу роль у соціально-економічному розвитку будь-якої країни. В умовах викликів і загроз, які створюють епідемії, війни тощо, стратегічне управління стає складним,

як для всього бізнес-сектору, так і для кожного підприємства (особливо при вирішенні логістичних завдань). Серед ключових і найбільш часто використовуваних логістичних стратегій можна виділити: стратегію мінімізації логістичних витрат та інвестування в логістичні мережі, максимізацію та покращення логістичних послуг, максимізацію доходу та прибутку, підвищення конкурентної переваги підприємств та стратегію логістичного аутсорсингу.

Логістична стратегія стосується створення організації або набору принципів на кожному етапі логістичного ланцюга. Перший принцип буде спрямований для налагодження ефективності роботи та вдосконалення поточних ланцюжків постачання до відповідних робочих відділів підприємства, а другий – на зміну внутрішніх та зовнішніх елементів мережі поставок, які мають вплив на організацію. Водночас другий із зазначених вище підходів суперечить усталеному визначенню самої стратегії. Він вважає, що логістична стратегія – це певний інформаційний інструментарій, на якому будується логістичний ланцюг підприємства.

Існує різниця між економічною логістичною стратегією підприємства та динамічною логістичною стратегією.

«Економічні» стратегії зосереджені на управлінні витратами, тобто створенні запасів продуктів, які є такими ж або схожими на продукти конкурентів, але дешевші. З цією метою «економічні» стратегії спрямовані на усунення вартості непродуктивних витрат ресурсів.

Організації, які використовують «динамічну» стратегію логістики, орієнтовані на клієнта, тобто вони зосереджені на досягненні повного задоволення потреб клієнтів; створюють легкий доступ для споживачів до своєї організації; швидко реагують на потреби, що змінюються; і задовольняють навіть проектування логістики таким чином, що перевищує потреби споживачів [1].

Серед головних логістичних стратегій можна виділити наступні:

- зменшення витрат і вкладень у логістичну діяльність – скорочення постійних витрат на виробництві; поліпшення транспортно-складських умов; покращення ефективності логістичних рішень для виробництва; скорочення витрат на утримання складу (за рахунок прямих поставок); мінімізація логістичної інфраструктури; економічність та удосконалення збутової діяльності;

- максимізація та вдосконалення логістичних послуг – ефективні системи передпродажного та післяпродажного обслуговування клієнтів. Придержуватися стандартів якості продажу продукції;

- збільшення доходів і прибутків – мінімізація логістичних систем для збільшення продажів. Підвищення конкурентоспроможності підприємства шляхом удосконалення логістичних послуг;

– покращення конкурентноспроможності підприємства – покращення логістичних послуг;

– логістичний аутсорсинг – підбір потрібної кількості контрагентів у каналах руху товарів. Втручання нових посередників оптимізує логістичну систему.

Стратегії зниження витрат спрямовані на зменшення змінних витрат, пов'язаних з транспортуванням і зберіганням товарів. При цьому рівень обслуговування клієнтів залишається незмінним, а пріоритетом є збільшення прибутку за рахунок зниження витрат. Альтернативними методами зниження витрат вважаються пропозиція прямої доставки, залучення логістичних провайдерів, зниження транспортних витрат за рахунок маршрутів транспортування, консолідація вантажів, побудова оптимального охоплення збуту.

Стратегії логістики розробляються на основі зовнішньо-внутрішніх параметрів (потреби в змінах, вимоги до транспортувань, необхідність в інших компаніях у ланцюжку компетенції, сфери діяльності, в яких знаходиться підприємство, тощо). Виходячи з внутрішньо-зовнішніх факторів, розробка стратегічних логістичних моделей повинна бути інтегрована зі стратегічним мисленням компанії. Таким чином, стратегія логістики залежить від виробничого, маркетингового, фінансового і логістичного апарату, цілеспрямованості компанії та основних вимог обслуговування клієнтів. Це також опосередковано залежить від розробки операційних стратегій, стратегій управління запасами та інформаційних систем (рис. 1).



Рис. 1. Формування стратегічної логістичної моделі [2]

Для забезпечення ефективності логістичної стратегії необхідно постійно впроваджувати зміни в діяльність компанії, щоб розвиток логістичної системи знаходив відображення в логістичній стратегії, визначав

пріоритетність логістичних рішень у системі маркетингу, а також сформована та реалізована стратегія логістики. Стратегія повинна ґрунтуватися на бізнес-стратегії, маркетинговій стратегії та продажах. Повинна бути розроблена та впроваджена сучасна інформаційна підтримка та логістична підтримка, щоб сформувати ефективний логістичний ланцюг збуту продукції та встановити постійну логістичну стратегію.

#### **Література:**

1. П'ятницька Г.Т., Шевчук М.Б. Логістичні стратегії в торгівлі: різновиди, методи вибору інновації зміни за умов сталого розвитку. Економіка та суспільство. 2023. № 50 С. 1–10. URL: <https://economyandsociety.in.ua/index.php/journal/article/view/2411>
2. Пальчик І.М. Формування логістичної стратегії підприємства у сучасних умовах господарювання. Ефективна економіка. 2014. № 11. URL: <http://www.economy.nayka.com.ua/?op=1&z=3575>

DOI <https://doi.org/10.36059/978-966-397-357-9-48>

## **СУЧАСНИЙ СТАН ТУРИСТИЧНОГО ІМІДЖУ РЕГІОНУ**

**Кузнєцов Є. С.**

*магістр*

*Національний університет харчових технологій*

*м. Київ, Україна*

**Антоненко І. Я.**

*доктор економічних наук, професор,*

*професор кафедри туристичного та готельного бізнесу*

*Національний університет харчових технологій*

*м. Київ, Україна*

В умовах сучасного інформаційного суспільства та глобалізації світових процесів постає нагальна потреба у формуванні позитивного іміджу території. Оскільки люди по-різному розуміють територію та мають різний пов'язаний досвід, образ однієї і тієї ж території у свідомості людей також формується по-різному [1].

Під «туристичним іміджем» слід розуміти сукупність символічно виражених емоційно-раціональних уявлень, сформованих у свідомості

реальних і потенційних туристів про самотність і особливість території [2].

Кожна територія та регіон має певні характеристики та характеристики (провідні фактори), і ці характеристики та характеристики формують образ у свідомості споживачів. Домінуючими можуть бути привабливі та унікальні пам'ятки, цінні культурно-історичні пам'ятки та архітектурні споруди, заповідники, або економічна та політична стабільність, рівень розвитку соціальної сфери тощо. Ці домінуючі фактори можуть мати негативний або позитивний характер, вони змінюються з часом і не є постійними. Для формування іміджу території необхідно визначити основні позитивні домінанти, які концентруватимуть усі другорядні характеристики місця. У той же час, використовуючи маркетингові інструменти, можна скоригувати свої сильні сторони і наповнити їх більш привабливим контентом.

Чернівецька область має багато структурних компонентів рекреаційних ресурсів. Це зона багатопрофільного літнього та зимового, гірського спорту, масового просвітництва та дозвілля. Область має сприятливі кліматичні умови та високий природно-рекреаційний потенціал, які значною мірою визначають соціально-економічний статус регіону та його привабливість для українських туристів та іноземців [3]. Чернівецька область – одна з небагатьох багатих на ресурси регіонів України. Архітектурно-містобудівна спадщина, різноманітна за расою, історією, стилем і типологією. Тут поєдналися мальовничі гірські ландшафти та передгірні ліси, численні річки та джерела цілющих мінеральних вод, чарівні ліси та полонини, багаті на дичину, гриби та ягоди. Не можуть не захоплювати зразки архітектури, традиційної народної архітектури та прикладного мистецтва – живі носії самотнього буковинського фольклору. Про це яскраво свідчить наявність в області 314 заказників різного типу, які займають площу понад 600 тис. га, що становить понад 7% території Чернівецької області. За цим показником ця область входить до п'ятірки найдорожчих регіонів України. В області налічується 112 об'єктів архітектури та містобудування, занесених до Списку пам'яток національного значення, та понад 800 об'єктів місцевого значення. Для дослідження туристичного іміджу Чернівецької області проведемо оцінку атрактивності історико-культурних ресурсів Чернівецької області (рис. 1).

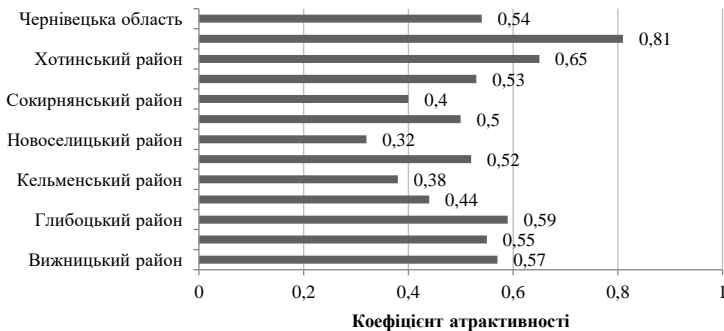

**Рис. 1. Атрактивність історико-культурних ресурсів Чернівецької області**

*Джерело: складено на основі [3, с. 143]*

З географічної точки зору історико-культурні ресурси ТГ у Чернівецькій області розподілені нерівномірно. Більшість об'єктів розташована в центральній та західній частинах області. Споживачів послуг пізнавального туризму в першу чергу цікавлять не звичайні об'єкти, а історичні, вагомі, легендарні та всесвітньо відомі пам'ятки. Переважна більшість таких об'єктів знаходиться в містах Чернівці, Хотин та Вижицькому районі, і більше половини з них є дуже привабливими. Варто зазначити, що території помірної привабливості можуть бути використані для розвитку пізнавального туризму.

В цілому, туристичний імідж Чернівецької області потребує подальшого розвитку та покращення, необхідно впроваджувати заходи щодо формування позитивного та привабливого туристичного іміджу області, розробляти маркетингові стратегії просування туристичних продуктів області, як на внутрішньому так і на зовнішньому ринках, формувати свій власний бренд.

#### **Література:**

1. Оболенцева Л. В. Туристичний імідж території: проблеми формування, управління та розвитку / Л. В. Оболенцева, К. М. Костіна. *Збірник наукових праць ЧДТУ*. № 52. Серія : Економічні науки. 2019. С. 56–64.

2. Хитра О. Туристичний брендинг в умовах економіки вражень. *Економіка та суспільство*. 2022. № 42. URL: <https://doi.org/10.32782/2524-0072/2022-42-64>

3. Явкін В.Г., Руденко В.П., Андрейчук В.М, Кріль О.Д. Географічні аспекти розвитку туризму (на прикладі України та Польщі): Монографія. Чернівці: ЧНУ, 2019. 344 с.



## **INDUSTRY 4.0 AND THE MANAGEMENT OF A HIGHER EDUCATION INSTITUTION**

***Lebediev M. K.***

*Postgraduate Student at the Department of Smart Economics  
Kyiv National University of Technologies and Design  
Kyiv, Ukraine*

The constantly changing business environment is hyperdynamic, volatile, and ambiguous. Alongside this, the socio-economic landscape is highly unpredictable, and the national economy is undergoing structural shifts also due to increasing involvement and the level of participation in globalization processes. In this context, digitalization is considered as an objective and integral factor in a rapidly evolving society. The expansion of this phenomenon is widespread at different levels and in different directions. These conditions present a challenge for employers seeking workers who meet their professional requirements.

One of the key links in the formation of the human potential of the society is the higher education institution. The world is changing too fast, and higher education institutions are faced with the urgent need not only to adapt, but to change dramatically. In the modern educational scenario, educators must prepare students to use technologies that do not yet exist [1, c. 65].

Society is undergoing the fourth industrial revolution, Industry 4.0 [2], which integrates advanced technologies including the Internet, cloud technology, cyber-physical systems, artificial intelligence, big data analytics, and the Internet of Things.

The growth of a service society and a communications-based economy necessitates strong communication skills and competencies such as critical and creative thinking, emotional intelligence, resilience, problem-solving, cognitive flexibility, digital fluency, growth mindset, cross-cultural literacy, rapid decision-making under uncertainty, and risk management ability.

Computer-mediated communication is transforming the structure of the workflow in enterprises, in some cases dramatically decreasing the necessity for physical attendance at the workplace. In turn, one crucial criterion encompasses performing professional tasks within a digital smart environment. This paradigm highlights the need for a fresh outlook regarding education processes in higher education institutions, which remain pivotal in cultivating adept professionals.

The university is a part of formal education. In this context, the key challenge is the capacity to deviate from standardized uniform learning, by introducing changes that align with the trend toward personalized learning. Additionally, it's essential to create a strong value proposition that focuses on meeting individual preferences, customizing educational paths, and increasing opportunities for self-education. Interactive learning environments and EdTech tools, such as modern learning management system (LMS), like Moodle, offer great potential for planning, implementing, and assessing specific learning processes either alongside or in place of in-person learning.

On the other hand, today the education sector constitutes a relevant sector of the economy. «The global smart education and learning market was valued at \$260 billion in 2022, and is projected to reach \$1.4 trillion by 2032, growing at a CAGR of 18.4% from 2023 to 2032» [3].

A balanced organizational and economic mechanism (OEM) for managing higher education institution is essential to achieving significant progress in its development. Such coordination promotes the implementation of a qualitative leap that propels the institution forward. This mechanism ensures the synergy and synchronization of internal processes (including academic, research, and business operations) and external interactions (with university students, stakeholders, the state, and international partners). Operations management [4, p. 5] is a fundamental component of the management mechanism of an institution that is concerned with the management of resources that facilitate the creation and delivery of products and services.

The primary objective of an OEM for managing higher education institution is to ensure the relevant scientific-intellectual, financial, material-technical and organizational-administrative aspects necessary for such institution to function as a center of innovative knowledge creation and startup cluster. That includes also formation of academic and scientific-innovative center, integrated into the national production sector and European ecosystem of higher education, which also is manifested through the position in global rankings.

It is preferable for OEM for managing higher education institution to implement a strategy that emphasizes not only current but also strategic flexibility, since innovation changes constantly accompany the activities of the institution. Adapting an institution's value proposition requires constant market testing. Analysis and forecasting should take into account the feedback from university students and stakeholders. Such an approach ensures relevance, effectiveness and readiness to review and adjust the value proposition as needed.

A holistic approach to OEM for managing higher education institution also includes guaranteeing the safety of their internal and external communication

interactions. In a highly digitized and globalized society, cyber threats can pose significant risks [5].

### **Bibliography:**

1. Mete R., Riegel C., Kozen A., Polka W. What Every Contemporary Teacher Educator Needs to Know About Technology... But, Didn't Know Who to Ask! *Critical Issues in Teacher Education*. 2017. Vol. XXIV. P. 65–79.

2. Матюшенко І. Ю. Технологічна конкурентоспроможність України в умовах нової промислової революції і розвитку конвергентних технологій. *Проблеми економіки*. 2016. № 1. С. 108–120.

3. Smart Education and Learning Market Research, 2022. URL: <https://www.alliedmarketresearch.com/smart-education-learning-market>. (дата звернення: 10.12.2023).

4. Slack N., Brand-Jones A., Johnston R. *Operations Management*, 8th ed. Harlow: Pearson, 2016.

5. European Union Agency for Cybersecurity: ENISA Threat Landscape 2023. URL: <https://www.enisa.europa.eu/publications/enisa-threat-landscape-2023>. (дата звернення: 10.12.2023).

DOI <https://doi.org/10.36059/978-966-397-357-9-50>

## **TQM ЯК ЕФЕКТИВНИЙ ІНСТРУМЕНТ УПРАВЛІННЯ ЯКІСТЮ У ФАРМАЦЕВТИЧНОМУ БІЗНЕСІ**

**Ляшенко-Щербакова В. В.**

*здобувачка IV курсу навчання*

*за спеціальністю 073 – Менеджмент*

*Міжнародний гуманітарний університет*

*м. Одеса, Україна*

Якість надаваних послуг є важливим чинником конкурентоспроможності будь-якого аптечного закладу. Задля досягнення необхідного рівня якості товарів і послуг, а також економічної ефективності діяльності аптечних закладів в умовах високого рівня конкуренції на фармацевтичному ринку України, найбільш перспективним й оптимальним напрямком розвитку цих закладів є розробка і впровадження системи менеджменту якості.

Загалом система менеджменту якості охоплює усі бізнес– і технологічні процеси в організації задля підвищення якості продукції або послуг. Її

метою є контроль та оптимізація якості продуктів або послуг та підвищення рівня задоволеності клієнтів від надаваних послуг. Система менеджменту якості засновується на концепції TQM (Total Quality Management, загального управління якістю), що представляє собою цілісно орієнтований метод управління якістю, який враховує як стратегічні напрямки розвитку бізнесу, так і загальноорганізаційні вимоги щодо здійснення діяльності на всіх рівнях організації. Цей інструмент спрямований на залучення усіх співробітників у забезпечення якості в організації. У центрі такої системи постає клієнт, як ключовий споживач послуг і покупець товарів [2].

Відтак, впровадження концепції TQM у діяльність аптечних закладів спрямовано на забезпечення інтегрованого, процесно-орієнтованого підходу до менеджменту якості, що базується на постійному удосконаленні та ефективному прийнятті управлінських рішень.

Аптечний заклад, як об'єкт упровадження системи менеджменту якості, виконує декілька функцій: (1) надає послуги (обслуговування споживачів), і (2) продаж товарів (лікарських препаратів, виробів медичного призначення). Забезпечення якості цих процесів означає забезпечення сукупності властивостей і характеристик діяльності у відповідності до цільового призначення задля медичного використання. Задля цього аптечний заклад має забезпечити та гарантувати:

- 1) придбання або виробництва якісних лікарських препаратів і виробів медичного призначення;
- 2) забезпечення необхідних умов зберігання;
- 3) суворе дотримання вимог національного законодавства, стандартів і норм;
- 4) надання достовірної інформації;
- 5) контроль якості товарів;
- 6) дослідження й аналіз потреб споживачів товарів і послуг на фармацевтичному ринку України;
- 7) управління усіма процесами;
- 8) використання сучасних технологій та обладнання;
- 9) постійний процес навчання та підвищення кваліфікації співробітників (особливо де є власне виробництво);
- 10) зворотній зв'язок від споживачів (клієнтів).

Усе це свідчить про те, що забезпечення якості не є простим формальним процесом із сукупністю формально підготовлених документів, а це постійний процес покращення, заснований на аналізі своєї діяльності із отриманням зворотного зв'язку від споживачів.

Відтак, ми дотримуємося думки, що система менеджменту якості у фармацевтичних закладах має формуватися із двох частин: (1) Забезпечення якості, і (2) Контролю якості. Основними принципами такої системи є:

- 1) зосередження на споживачеві;
- 2) постійна участь усього персоналу;
- 3) процесний підхід до управління;
- 4) інтегрована система управління, коли вертикально структуровані відділи відповідальні за горизонтальні бізнес-процеси організації;
- 5) системний стратегічний підхід до управління;
- 6) процес прийняття управлінських рішень, що заснований на фактах;
- 7) ефективні, системні комунікації;
- 8) постійний процес удосконалення.

Загалом стандарти серії ISO 9000 «Системи менеджменту якості» є основою задля розробки системи управління якістю. Вони спрямовані на визначення системи цілей аптечних закладів, визначення ключових бізнес-процесів і ресурсів, які необхідні для досягнення бажаного результату. Так, фундаментальною основою побудови системи менеджменту якості у аптечному закладі є процесний підхід, де на вході – запити (потреби) споживачів, а на виході – задоволеність споживацького запиту (потреби).

При побудові системи менеджменту якості використовується певна етапність – цикл Демінга (модель безперервного удосконалення процесів: заплануй – зроби – перевіряй – дій) (рис. 1).

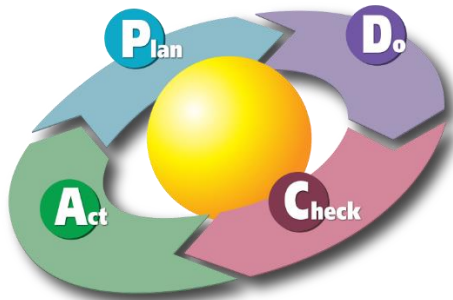

**Рис. 1. Цикл Демінга**

*Джерело:* [1]

Результатом запровадження концепції TQM у діяльність аптечних закладів буде оптимізація роботи закладу та створення прозорої керованої структури. Це, у свою чергу, дозволить забезпечити прозорість усіх бізнес– і технологічних процесів. Практика побудови

системи менеджменту якості в аптечних закладах демонструє досягнення таких позитивних ефектів, як:

- забезпечення вимог національного законодавства у сфері обігу лікарських засобів і медичних виробів;
- підвищення якості товарів і послуг, підвищення рівня задоволеності споживачів, а отже покращення репутації аптечного закладу;
- зниження витрат за рахунок зменшення браку, обсягу неякісного товару, кількості відходів, відсутності необхідності у корегуючих заходах, виправлення помилок тощо;
- підвищення ефективності роботи аптечного закладу, зниження ризиків виникнення помилок за рахунок стандартизації та упорядкування бізнес– і технологічних процесів, підвищення рівня дисципліни та відповідальності співробітників;
- отримання конкурентних переваг на ринку.

### **Література:**

1. Bulsuk K. Taking the First Step with the PDCA (Plan-Do-Check-Act) Cycle. 2009. URL: <https://www.bulsuk.com/2009/02/taking-first-step-with-pdca.html>
2. Total Quality Management – more than just Quality Management. GBTec. URL: <https://www.gbtec.com/resources/total-quality-management/>
3. Борщ В. І. Оцінювання якості управлінського рішення як результату управлінської діяльності. *Ринкова економіка: сучасна теорія і практика управління*. 2014. 2014. Т. 1, Вип. 2. С. 151–158. URL: [http://nbuv.gov.ua/UJRN/rectpu\\_2014\\_1\\_2\\_21](http://nbuv.gov.ua/UJRN/rectpu_2014_1_2_21)

## СТАН ТРАНСПОРТНОЇ ЛОГІСТИКИ В УКРАЇНІ У ПЕРІОД ВІЙСЬКОВОГО СТАНУ

***Повх І. В.***

*здобувач вищої освіти другого (магістерського) рівня  
за спеціальністю 073 – Менеджмент  
Одеський національний технологічний університет  
м. Одеса, Україна*

***Титянкова Л. В.***

*здобувач вищої освіти другого (магістерського) рівня  
за спеціальністю 073 – Менеджмент  
Одеський національний технологічний університет  
Науковий керівник: **Дроздова В. А.**  
кандидат економічних наук, доцент  
Одеський національний технологічний університет  
м. Одеса, Україна*

Внаслідок широкомасштабного вторгнення українська економічна система стикнулася із надзвичайними викликами не лише на внутрішньому ринку, але й у сфері зовнішньоекономічної діяльності. Спостерігається зниження виробництва основних видів продукції, а особливо тих, які виступають в якості основи для експортного потенціалу держави у цілому. Окрім цього, має місце блокада портів, що унеможливує ведення торгівлі на міжнародному ринку. Знищено ключові інфраструктурні об'єкти в регіонах, транспортно-логістичні, маркетингові, соціальні та інженерні структури.

Вже після 24 лютого 2022 року РФ було здійснено повну блокаду українських морських торговельних портів, що супроводжувалося постійними обстрілами, руйнацією портової інфраструктури, атакуючи, захоплюючи і блокуючи торговельні судна, навіть іноземних держав. Вже в перший день широкомасштабного нападу, Україна була змушена закрити більшу частину торговельних портів, припинити вантажні операції у Чорноморську, Миколаєві, Південному, Рені, Бердянську та Маріуполі. Пізніше окупантами було захоплено порти у містах Херсон, Бердянськ та Скадовськ та Маріуполя. При цьому, має місце блокування будь-яких торговельних перевезень із морських портів у Чорному морі [4].

Повітряний простір України також буде закритий до повного закінчення бойових дій та скасування правового режиму воєнного стану.

В таких умовах бізнес був вимушений здійснити переорієнтування на здійснення перевезень переважно автомобільним та залізничним транспортом, налагоджуючи нові шляхи поставки з партнерами у країнах Європейського Союзу (далі – ЄС). Варто зазначити, що після початку повномасштабного вторгнення вітчизняний ринок втратив майже половину від довосенних обсягів перевезень: обсяги повітряних перевезень знизилися на 90 %; морських – на 63,8 %; залізничних – на 43,7 %; автомобільних – на 19,7 % [2].

Переорієнтація з морських та залізничних перевезень на автомобільні зумовило виникнення нових проблем – кілометрових черг на кордонах. Це мало своїм наслідком порушення строків поставок в експортно-імпорних операціях, що тягне за собою виникнення різноманітних проблем у низці галузей економіки [1].

Негативні наслідки спричинила заборона експорту аграрної продукції до Європи, внаслідок чого українським фермерам було завдано значних збитків. Лише за квітень 2023 року показники українського експорту скоротилися на третину, що є найгіршим показником із середини минулого року. Проблема здійснення експортних відвантажень мала місце майже у всіх напрямках, проте найбільшої шкоди було спричинено наступними діями та рішеннями: саботаж повноцінного функціонування «зернового коридору» з боку держави-агресора; запровадження заборон на імпорт усієї продукції агропромислового комплексу та встановлення тимчасової заборони на транзитне перевезення вантажів через територію Польщі; встановлення заборони на імпорт окремих видів сільськогосподарської продукції до Болгарії, Польщі та Словаччини. Варто зауважити, що польські фермери наполягають на продовженні заборони імпорту сільськогосподарської продукції з України, у зв'язку із чим існує потреба не лише в пошуку нових ринків збуту, але й нових логістичних шляхів [2].

Посилює логістичну кризу в Україні й блокування польськими перевізниками пунктів пропуску з Україною, що розпочалося 6 листопада 2023 року. Спочатку акції протесту було організовано на трьох пунктах пропуску: «Корчова – Краковець», «Гребенне – Рава Руска», «Дорогуськ – Ягодин». Проте, 23 листопада було оголошено про блокування ще одного пункту пропуску – «Шегині – Медика». Основною вимогою польських протестувальників є повернення дозволів для українських перевізників, які було скасовано ЄС влітку 2022 року; посилення вимог до вантажних перевезень; встановлення заборони на реєстрацію в Польщі компаній, капітал яких знаходиться за межами ЄС; надання доступу до української системи «Шлях»; запровадження окремих черг для автомобілів з ЄС через систему «ЄЧерга»; надання окремих черг для порожніх автомобілів [3].



За підрахунками Європейської Бізнес Асоціації, кожен день протесаної акції коштує одній компанії мільйон гривень. Лише за перші два тижні акції протесту розмір збитків, спричинених простоем складає майже 306 млн. гривень. При цьому, такі збитки спричиняються як імпортерам, так й експортерам.

Блокування кордону призводить і до інших негативних наслідків для українського бізнесу та їх контрагентів у інших країнах, у тому числі й Польщі. Зокрема, має місце підвищення витрат на логістичні послуги, внаслідок чого підвищуються ціни на продукцію та знижується цінова конкурентоспроможність компаній. Також спостерігається дефіцит вантажного транспорту, у зв'язку із чим компанії не здатні виконувати прийняті на себе зобов'язання за контрактами. До того ж, через блокування пунктів пропуску перевізники вимушені прямувати до словацького чи угорського кордонів, де також починають збиратися великі черги [3].

У зв'язку із вищевикладеним можливо зробити висновок, що ключовою проблемою для України на сьогоднішній день виступає потреба у відновлення хоча б частини експортного потенціалу, що можливо здійснити виключно за рахунок організації нових торговельних маршрутів для перевезення сировини і продукції за кордон. Враховуючи ситуацію з блокуванням автомобільних логістичних шляхів перевезення товарів на польському кордоні, в якості ще одного експортного каналу можливо використання дунайських портів, що розміщені в Ізмаїлі, Рені та Усть-Дунайському, проте вони також обмежені у своїй пропускній здатності, що пов'язано із резервацією найбільшими міжнародними та вітчизняними трейдерами. До того ж, існує потреба у збільшенні залізничних перевезень, що пов'язано із ризиками подальшого блокування автомобільних шляхів, а також обстрілами портової інфраструктури з боку держави-агресора.

### **Література:**

1. Васильців Н.М. Трансформація та адаптація логістики до викликів в умовах воєнного стану. Економіка та суспільство. № 55. 2023. URL: <https://www.economyandsociety.in.ua/index.php/journal/article/view/2912/2836>. (дата звернення: 27.11.2023).

2. Логістика в умовах війни. Як зберегти та підтримувати експортні поставки? URL: <https://www.mikhailenko.com.ua/24-05-2023/logistyka-v-umovah-vijny-yak-zberegy-ta-pitrymuvaty-eksportni-postavky/>. (дата звернення: 27.11.2023).

3. Страйк перевізників: хто та чому блокує проїзд вантажівок через український кордон. Аналітичний портал «Слово і діло». URL: <https://www.slovoidilo.ua/2023/11/22/infografika/suspilstvo/strajk->

pereviznykiv-xto-ta-chomu-blokuye-proyizd-vantazhivok-cherez-ukrayinskyj-kordon. (дата звернення: 28.11.2023).

4. Що відбувається з економікою України під час війни? URL: [https://biz.censor.net/resonance/3334083/scho\\_vidbuvayetsya\\_z\\_ekonomiko\\_yu\\_ukrayiny\\_pid\\_chas\\_viyiny](https://biz.censor.net/resonance/3334083/scho_vidbuvayetsya_z_ekonomiko_yu_ukrayiny_pid_chas_viyiny). (дата звернення: 27.11.2023).

DOI <https://doi.org/10.36059/978-966-397-357-9-52>

## **ПРІОРИТЕТНІ НАПРЯМИ ЗОВНІШНЬОЕКОНОМІЧНОЇ ДІЯЛЬНОСТІ ПІДПРИЄМСТВ ОЛІЙНО-ЖИРОВОЇ ГАЛУЗІ В УМОВАХ ВОЄННОГО СТАНУ ТА ГЛОБАЛІЗАЦІЙНИХ ТРАНСФОРМАЦІЙ**

***Саморуков В. О.***

*здобувач вищої освіти здобувач вищої освіти  
другого (магістерського) рівня*

*за спеціальністю 292 – Міжнародні економічні відносини*

*Міжнародний гуманітарний університет*

*Науковий керівник: **Рассадникова С. І.***

*кандидат економічних наук, доцент,*

*старший науковий співробітник,*

*доцент кафедри економіки і міжнародних економічних відносин*

*Міжнародний гуманітарний університет*

*м. Одеса, Україна*

В умовах стрімкої глобалізації та інтеграції світової економіки питання підвищення конкурентоспроможності підприємств аграрної галузі стає надзвичайно актуальним та стратегічно важливим завданням.

Виробництво соняшникової олії є однією з найважливіших економічних та продовольчих складових агропромислового комплексу в Україні. Олійно-жирова галузь є однією з перспективних і стратегічних, оскільки є стабільним джерелом валютних надходжень для України, тому подальша участь України на світовому ринку соняшникової олії є досить важливою. Але повномасштабне вторгнення рф, а також глобальні економіко-політичні виклики, які негативно вплинули на аграрний сектор в цілому та ринок соняшникової олії зокрема, може завадити подальшому розвитку. У зв'язку з цим доцільним буде провести дослідження з метою визначення перспектив подальших темпів

розвитку підприємств олійно-жирової галузі України та зміцнення позицій на внутрішньому та світовому ринку [2].

Виробництво соняшникової олії протягом 2022–2023 рр. стало мінімальним за останні 10 років, склавши 4,9 млн тонн [1]. Протягом сезону з України спостерігався рекордний та неконтрольований експорт соняшнику, що відбулося на тлі падіння переробки олійної та експорту соняшникової олії через обмежену роботу портів [4]. Невизначеність щодо подальшої роботи «зернового коридору» тримає ринок в напрузі, але тимчасово на перший план виходить європейський фактор: продовження заборони експорту соняшнику та ріпаку з України до п'яти країн ЄС, труднощі з транзитом.

Проголошений Україною «зелений курс» щодо європейської інтеграції, за останні роки визначив нові стандарти для сталого розвитку, що відображає важливість природозбереження в агросекторі. Саме в цьому контексті стає важливим розглядати можливості підприємств аграрної галузі в контексті конкуренції на світовому ринку, зокрема, у виробництві соняшникової олії. Впровадження зелених технологій – стає ключовим чинником успіху, який дозволяє підприємству аграрної галузі не тільки забезпечити високу якість свого продукту, але й визначити себе як учасника екологічно-орієнтованого ринку.

З точки зору конкуренції на світовому ринку соняшникової олії, важливість закритого циклу обробки та переробки соняшнику набуває ключового значення. Диверсифікація виробництва з напрямком екологізації, зокрема виготовлення шроту, є стратегічним вибором для підвищення конкурентоспроможності підприємства. Шрот, отриманий у результаті обробки соняшнику, стає цінним ресурсом, який може бути використаний в різних сегментах виробництва та експортований до підприємств, що використовують його як сировину. Завершуючи закритий цикл обробки соняшнику та отримання шроту, підприємство має можливість оптимізувати використання ресурсів та стати більш самостійним у виробничих процесах. Перепродаж шроту до підприємств, які використовують його для виробництва кормів, біопалива або інших продуктів, відкриває нові можливості для розширення ринків та збільшення прибутковості підприємства [5].

Важливим принципом удосконалення механізму зовнішньо-економічної діяльності є його стратегічна орієнтація. Отже, оцінивши тенденції розвитку ринку соняшникової олії, ми виділили пріоритетні напрями подальшого реформування ринку [3]:

– *Диверсифікація виробництва*: підприємства повинні розглядати можливості диверсифікації виробництва, включаючи розширення асортименту вироблених товарів та впровадження нових технологій для створення продуктів з вищою доданою вартістю.

– *Удосконалення екологічних практик*: з урахуванням глобальних тенденцій щодо сталого розвитку та екологічної свідомості, підприємства повинні акцентувати увагу на удосконаленні екологічних стандартів виробництва, використанні енергозберігаючих технологій та розробці екологічно чистих упаковок.

– *Гнучкість в реагуванні на геополітичні виклики*: підприємства повинні мати гнучкі стратегії реагування на зміни у геополітичній обстановці та торговельних відносинах, такі як зміни тарифів чи обмеження експорту.

– *Підвищення технічної конкурентоспроможності*: інвестиції у вдосконалення технічного обладнання та впровадження цифрових технологій дозволять збільшити продуктивність та зменшити витрати.

– *Створення стратегічних партнерств*: умови глобальних викликів та нестабільної ситуації війни можуть вимагати від підприємств формування стратегічних партнерств для забезпечення стабільності постачань та розширення ринків збуту.

В умовах воєнного стану та глобальних трансформацій підприємства повинні активно працювати над удосконаленням системи управління зовнішньоекономічною діяльністю. На прикладі ринку соняшникової олії виявлено, що важливість закритого циклу виробництва, використання відходів та екологізація є ключовими аспектами успішної діяльності підприємств у сучасних умовах.

### Література:

1. Державна служба статистики України.  
URL: <https://www.ukrstat.gov.ua/> (дата звернення: 03.12.2023)

2. Негрей М. В., Тараненко А. А., Костенко І. С. Аграрний сектор України в умовах війни: проблеми та перспективи. Економіка та суспільство. 2022. № 40. DOI: <https://doi.org/10.32782/2524-0072/2022-40-38> (дата звернення: 03.12.2023)

3. Пріоритети забезпечення стійкості промисловості й аграрного сектору економіки України в умовах повномасштабної війни: аналіт. доп. / [О. В. Собкевич, А. В. Шевченко, В. М. Русан, Л. А. Жураковська]; за ред. Я. А. Жаліла. Київ: НІСД, 2023. 49 с.

4. Ukraine rapid damage and needs assessment (February 2022 – February 2023): Agriculture. URL: <https://documents1.worldbank.org/curated/en/099184503212328877/pdf/P1801740d1177f03c0ab180057556615497.pdf> (дата звернення 02.12.2023)

5. Олійні в умовах війни: посів, залишки, переробка, умови зберігання. URL: <https://latifundist.com/spetsproekt/963-olijni-v-umovah-vijni-posiv-zalishki-pererobka-umovi-zberigannya> (дата звернення: 03.12.2023)

## **GLOBAL TOURISM PRODUCTION SYSTEMS: TOPICAL ISSUES**

*Svietlichna M. I.*

*Bachelor's Degree Student*

*Linnaeus University*

*Kalmar, Sweden;*

*Bachelor's Degree Student*

*Taras Shevchenko National University of Kyiv*

*Kyiv, Ukraine*

The advancement in information technology fuels the growth and revitalized structure of capitalism central to the network society [1]. Over the past 20 years many new concepts have appeared but the essence remains the same.

Reconfiguring tourism with a network society means that the tourism industry has been changing all the time and new ways of tourism got used to appear and disappear [2].

Nowadays, there is a boom in technologies and innovations that leads to changes and improvements in the tourism industry. Digital connectivity became an integral part of our everyday life. People (including tourists) all around the world share information every day, every minute. Online booking platforms, personalization of basically everything (as it is in post-Fordist model) and mobile technologies constantly changed the way we travel.

In the 21st century sustainable and eco-tourism has appeared in fashion. Thanks to network nodes and ties systems [1, p. 26], the information «flies» very quickly, resulting in people getting up-to-date and relevant facts in the shortest terms, as Prof. Pettersson Lofquist says in his lectures.

Moreover, remote work gave humanity the opportunity to travel and work at the same time. That means that nowadays people are able to travel much more, take longer vacations (and work during the vacation) and in general live in the tourist areas, working from home. Example: earlier, a traveler needed to buy tickets at the ticket office firstly, get all the necessary information about the country he is traveling into from friends/books/brochures etc., take enough money and do even more complicated things. Nowadays, a traveler books his plane and hotel online in 10 minutes, check the weather in google, use internet resources to exchange currency and get appropriate information etc.

The essence of technology is technique, «the totality of methods rationally arrived at and having absolute efficiency in every field of human activity» [1]. The role and impact of network technology are described below.

*Connectivity:* the internet and mobile networks enable constant communication and connectivity. Language translation apps break down language barriers and make it easier for travelers to interact with locals [3, p. 175, 184–186].

*Deterritorialization:* the deterritorializing operation of digital communication contributes to globalization of production, finance and trade, the global consumption of cultural and entertainment commodities per Pettersson Lofquist lectures.

*Mass opinion:* people got used to listen and agree with mass opinion. Political situation thoughts, trends on Instagram or some prejudices are created mostly on the internet nowadays. Mass opinion plays a huge role in any industry, including tourism [1, p. 56–57].

*Social Media:* social media platforms allow travelers to share their experiences through photos, reviews, and recommendations. People often rely on reviews and recommendations from friends or influencers on social media when making travel decisions, this interconnectedness has a direct impact on tourism trends [3, p. 180–186].

In summary, network technology has revolutionized the travel industry by making information more accessible, enhancing communication and automating different processes.

According to Molz and Paris, the situation of network technology in tourism is that social media and connectedness are developing fast, technologies help flashpackers hugely to stay connected, updated and motivated to continue their traveling and still being connected to family. «While corporeal mobilities and physical places are still just as important to the flashpacking experience, new virtual realms have been developed that allow travelers to be fully integrated in their multiple networks and maintain a sustained state of co-presence between the backpacker culture and their home culture» [3, p. 179]. «Flashpackers play the role of creators, mediators, and sharers within the hybrid physical–virtual spaces that have emerged» [3, p. 182]. These people are called so because of traveling not only with backpacks now but also with technologies. Being connected gives the backpackers and fans (followers on social media) the feeling of safety and participation (in case of followers).

Moreover, fast interaction and collaboration between tourists are also possible due to modern technologies. There is an opinion that being too connected to your home place makes you disconnected, disconnected from local culture, the traveling and new experience, as suggested by Molz and Paris [3, p. 186].

An individual, influenced by reflexive thinking, critically examines the images and marketing strategies presented by various tourist destinations. Recognizing the role of design and marketing in shaping the tourist

experience, they consciously seek out destinations that align with their personal values, avoiding those that rely heavily on standardized and commodified representations, per Dennis Judd [4].

A person, driven by their network identity and the desire for social connectedness, actively participates in travel practices that involve interactions with friends and relatives. They use their social network to gather recommendations, share experiences, and maintain relationships, emphasizing the role of travel in fostering and maintaining social bonds within their network as asserted by Gössling, Cohen & Hibbert [5].

A traveler, shaped by their network identity, actively engages in constructing their own composite images of potential destinations using information from social media, websites, and travel writers. They curate a personalized experience by blending various sources, reflecting their unique identity within the broader context of their social network's travel culture, based on Dennis Judd [4] and Barney [1, p. 150].

An individual, experiencing loneliness in their daily life influenced by individualization, engages in reflexive travel planning. They consciously choose destinations and travel practices that offer opportunities for social connectedness, such as group tours, communal activities, or visiting friends and relatives, recognizing travel as a means to overcome feelings of isolation as asserted by Gössling, Cohen & Hibbert [5].

A reflective traveler, considering the discussions on Fordist and post-Fordist tourism environments (Fordist t.e. are characterized by standardized, mass-produced services, emphasizing efficiency and cost-effectiveness. In contrast, post-Fordist tourism embraces unique experiences, catering to individual preferences and a shift away from mass standardization), seeks unique and varied experiences. They are aware of the impact of image production, place infrastructure, and the role of tour operators in shaping their travel experience. This reflexivity guides them to choose destinations that offer a mix of authenticity, local flavor, and diverse activities, based both on Gössling, Cohen & Hibbert [5] and Dennis Judd [4].

An individual, influenced by their network identity and the social emphasis on mobile lifestyles, perceives travel as a status symbol. They actively engage in travel practices that align with the mobility expectations of their social group, using travel experiences to enhance their social status within their network [5].

In summary, reflexivity and network identity come together to shape motivations and choices individuals make in their travel experiences. The critical examination of tourism as a commodity chain and the recognition of travel as a response to changing social conditions provide a framework for understanding how reflexivity and network identity influence travel behaviors in a world full of individualization and loneliness.

In a globalized and standardized world where cultural experiences can sometimes be homogenized for mass appeal, tourism reflexivity becomes crucial. It helps communities and tourists alike to reflect on the preservation of authentic cultural practices and traditions, preventing their commodification and destruction, per Urry, Larsen [2, p. 24–25].

Tourism reflexivity encourages stakeholders to consider the social implications of tourism, such as the potential for cultural appropriation, exploitation of local labor, or the exacerbation of socio-economic inequalities. By critically examining these issues, tourism can be developed with a more ethical and socially responsible approach [1, p. 22, 150].

As tourism often has negative consequences, reflexivity is essential in understanding and mitigating these impacts. This includes considerations for resource use, waste management, and the preservation of natural habitats.

In a dedifferentiated, globalized world, tourism reflexivity fosters a sense of global citizenship among tourists. It encourages an awareness of the interconnectedness of the world and the recognition that travel decisions can have far-reaching consequences [1, p. 28].

Let's pay attention to some important aspects of the globalization of tourism and its global production, commodity chains in tourism production, interconnectedness in the network society.

*Globalization in Tourism:* Globalization refers to the interconnectedness of economies, cultures, and societies. In tourism, globalization is evident in the internationalization of travel flows, the spread of tourism-related businesses globally, and the cross-cultural exchange facilitated by travel.

Example: A tourist from China visits a boutique resort in Italy, books the accommodation through an online platform, explores local attractions and eats Spanish cuisine. The globalization of tourism is evident in the seamless integration of services, bookings, and experiences across different nations and cultures.

*Commodity Chains in Tourism Production:* Commodity chains trace the process of production from raw materials to the final product. In tourism, the commodity chain concept helps to develop the complex network of activities and inputs involved in creating the tourist experience.

Example: The commodity chain of tourism includes inputs such as image creation, place infrastructure, and tourism providers. For instance, the design and marketing of a destination's image contribute to the overall value of the tourist experience.

*Tourism Production System:* The tourism production system involves the conscious shaping of the tourist experience by various actors and institutions. Understanding tourism as a production system highlights the interplay between different inputs and the dynamic nature of the industry [4].



Example: Tourism providers, including tour operators and hotel corporations, act as gatekeepers in the tourism commodity chain. They coordinate diverse services, create packages, and use information technologies to reach a global audience. This highlights the systemic nature of tourism production, where multiple actors contribute to crafting the overall tourist experience [1].

*Interconnectedness in the Network Society:* The network society, characterized by the widespread use of information and communication technologies, plays a crucial role in shaping tourism. It facilitates global access, enhances competition, and transforms the way tourists engage with the industry [3, p. 175].

Example: Online platforms connecting tourists with providers, social media influencing travel decisions, and the use of information technologies for marketing exemplify the role of the network society in tourism. These interconnected digital networks contribute to the globalization of tourism services and experiences.

*Importance of Understanding Tourism Production:* Understanding tourism as a production system is essential for a lot of reasons. It helps in addressing challenges in accurately defining tourism as an industry, as highlighted in the article by Dennis Judd [4].

Example: By understanding tourism production, researchers and policymakers can overcome skepticism about tourism as a genuine industry. This knowledge aids in developing precise valuations for experiences, addressing issues of globalization, and ensuring sustainable practices in a dynamic and competitive environment.

While global tourism offers immense economic and cultural opportunities, there's an urgent need for a sustainable approach to preserve our invaluable cultural heritage. Collaboration between stakeholders, governments, and local communities is vital in ensuring the longevity of these sites for future generations.

In conclusion, the globalization of tourism, the concept of commodity chains, and understanding tourism as a production system are interconnected in the network society. Examples from the articles highlight the pivotal role of digital networks, the complexity of various inputs, and the importance of a systemic approach in comprehending and navigating the multifaceted challenges of the globalized tourism industry.

### **Bibliography:**

1. Barney D. *The Network Society (Key Concepts)* : monograph. London : Polity Press, 2004. 198 p.

2. Urry J., Larsen J. *The Tourist Gaze 3.0*. London : SAGE Publications, 2011. 296 p.

3. Molz J., Paris C. The Social Affordances of Flashpacking: Exploring the Mobility Nexus of Travel and Communication. *Mobilities*. 2015. Vol. 10, № 2. P. 173–192. DOI: 10.1080/17450101.2013.848605

4. Judd D. Commentary: Tracing the Commodity Chain of Global Tourism. *Tourism Geographies*. 2006. Vol. 8, № 4. P. 323–336, DOI: 10.1080/14616680600921932

5. Gössling S., Cohen S., Hibbert J. Tourism as connectedness. *Current Issues in Tourism*. 2018. Vol. 21, № 14. P. 1586–1600, DOI: 10.1080/13683500.2016.1157142

DOI <https://doi.org/10.36059/978-966-397-357-9-54>

## **ЗОВНІШНЯ ТОРГІВЛЯ УКРАЇНИ В УМОВАХ ВОЄННОГО СТАНУ: ПРОБЛЕМИ ТА СПОСОБИ ЇХ ВИРІШЕННЯ**

***Урмасва Л. Г.***

*кандидат юридичних наук,*

*викладач кафедри економіки і міжнародних економічних відносин*

*Міжнародний гуманітарний університет*

*м. Одеса, Україна*

Торгівля є провідною та найбільш прибутковою галуззю економіки більшості країн світу, адже зосереджує велику кількість господарюючих суб'єктів та найманих працівників. В свою чергу, участь країни у зовнішній торгівлі відображає її статус у міжнародних економічних відносинах, рівень розвитку та застосування інформаційно-комунікаційних технологій у торгівельній діяльності, загальний стан національної економіки.

Значний вплив на здійснення Україною зовнішньої торгівлі мало введення 24 лютого 2022 року воєнного стану. Окрім іншого, доцільним є зазначити, що положення Указу Президента України «Про введення воєнного стану в Україні» не містять жодних прямих тверджень щодо зміни порядку здійснення державою експорту чи імпорту, а також встановлення заборон на економічну взаємодію (торгівлю) із державою-агресором [4]. При цьому, зовнішньоторговельний оборот України, майже за два роки активних бойових дій на території країни, зазнав значних змін, зокрема через окупацію та масовані ракетно-артилерійські обстріли, а також через надто потужний військовий потенціал у держави-агресора.

За офіційними даними Міністерства економіки України, у березні 2023 року експорт українських товарів скоротився вдвічі, імпорт – більш, ніж втричі. Особливо постраждав вивіз металів та сільськогосподарської продукції, в той же час обсяг експорту низки товарів з глибокою переробкою практично не змінився порівняно з довосним часом [3]. Відбулися географічні зміни і у переліку основних торгових партнерів України. Так, лідерами з експорту українських товарів стали Польща, Китай та Румунія, коли, в свою чергу, Україна закупила найбільшу кількість продукції у Китаю, Польщі та Туреччини.

За інформацією Національного інституту стратегічних досліджень, впливовим наслідком збройної агресії щодо України стало зростання загрози глобальної продовольчої кризи та збільшення світових цін (на 23,3%) на зернові порівняно з першим півріччям 2021 р., а половина (52,2%) товарообігу України припадає на країни ЄС, що суттєво посилює їх значення для зовнішньої торгівлі України [1].

Аналіз звіту Державної митної служби України дає можливість вказати, що товарообіг України за січень – серпень 2023 року (у річному вимірі) зріс на 3%, до \$65,6 млрд., проте таке зростання відбулося завдяки імпорту, обсяги якого збільшилися на 19% – до \$41,1 млрд., а експорт скоротився на 15% – до \$24,5 млрд. [2]. Причиною таких показників є досі існуючі проблеми з логістикою через блокування вітчизняних морських портів та обмежену пропускну здатність сухопутних шляхів. Здійснена спроба відновлення логістики під час дії «зернової угоди» принесла відповідні результати, проте після припинення її дії, перебої з здійсненням зовнішньої торгівлі знову розпочалися.

Ще одною проблемою у здійснення Україною зовнішньої торгівлі є різке зниження цін на сільськогосподарську продукцію у всьому світі, індекс продовольчих цін ФАО у серпні становив 121,4 пункту, що стало найменшим його значенням з 2020 року [4].

Негативний вплив на зовнішню торгівлю України в умовах воєнного стану має відсутність можливості залучення іноземних підприємців до господарської діяльності в Україні через безпекові питання.

Важливо зазначити, що розвиток та ефективне функціонування зовнішньої торгівлі України можливі лише при належно налагоджених міжнародних економічно-торговельних відносинах. Війна залишається основним фактором, що гальмує зовнішню торгівлю.

Можливим є виокремлення способів вирішення проблем, що виникли у вказаній сфері зовнішньоекономічної діяльності країни.

Так, важливим внеском у відновлення зовнішньої торгівлі є міжнародна фінансова допомога та «комфортне» кредитування. Не менш важливим в цьому контексті є удосконалення механізму подальшого фінансування та кредитування виробництв, які здійснюють експорт. Першими кроками для

цього стали рішення, прийняті Європейським Союзом та іншими торговельними партнерами України щодо лібералізації доступу українських товарів, а також спрощення порядку транспортування товарів українського виробництва до країн Європи.

Важливим кроком для налагодження зовнішньої торгівлі є побудова та розвиток транспортної інфраструктури у європейському напрямку, зважаючи при цьому на сировинні райони України, зокрема Південь та Центр.

Особливої актуальності набуває необхідність перегляду наявної системи національних пріоритетів у міжнародній торгівлі та їх практична імплементація засобами державного регулювання.

Як висновок, за умови ефективного поєднання всіх можливих способів вирішення проблем зовнішньої торгівлі України, доцільним є прогнозування покращення статусу держави у міжнародних економічних відносинах.

### **Література:**

1. Вплив війни на зовнішню торгівлю України (за підсумками першого півріччя 2022 р.): офіційний веб-сайт Національного інституту стратегічних досліджень. URL: <https://niss.gov.ua/doslidzhennya/mizhnarodni-vidnosyny/vplyv-viyny-na-zovnishnyu-torhivlyu-ukrayiny-zapidsumkamuy>. (дата звернення: 07.12.2023 р.).

2. Звіт Держмитслужби України за I півріччя 2023 р: офіційний веб-сайт Державної митної служби України. URL: <https://customs.gov.ua/plani-ta-zviti-roboti>. (дата звернення: 08.12.2023 р.).

3. Офіційний веб-сайт Міністерства економіки України. URL: <https://www.me.gov.ua/News/Detail?lang=uk-UA&id=81cbbe03-405e-42f7-bb35-37249aee966d&title=CHerezAgresiiuRosiiUkrainskiiEksportZnizivsiaVdvihi-AImportVtrichi>. (дата звернення: 07.12.2023 р.).

4. Про введення воєнного стану в Україні: указ Президента України від 24.02.2022 р. № 64/2022. URL: <https://zakon.rada.gov.ua/laws/show/64/2022#n2>. (дата звернення: 08.12.2023 р.).

## **СТРАТЕГІЯ ЗАБЕЗПЕЧЕННЯ ФІНАНСОВОЇ БЕЗПЕКИ ПІДПРИЄМСТВ**

**Шапошніков В. С.**

*аспірант кафедри економіки і міжнародних економічних відносин  
за спеціальністю 073 – Менеджмент  
Міжнародний гуманітарний університет  
м. Одеса, Україна*

**Кірчук С. Г.**

*здобувачка II курсу  
за спеціальністю 292 – Міжнародні економічні відносини  
Міжнародний гуманітарний університет  
Науковий керівник: **Зеркіна О. О.**  
кандидат економічних наук,  
доцент кафедри економіки і міжнародних економічних відносин  
Міжнародний гуманітарний університет  
м. Одеса, Україна*

У сучасному економічному середовищі, що характеризується високим ступенем невизначеності та конкуренції, проблема забезпечення фінансової безпеки підприємств стає передумовою їхнього стійкого розвитку. Науковий інтерес до розробки та впровадження ефективних стратегій управління фінансами підприємств неабияк зростає в умовах глобалізації та швидкого технологічного процесу. Ефективна стратегія в цьому контексті – це не лише захист від потенційних ризиків, але й ключ до стабільності та успіху.

Формулювання стратегії фінансово-економічної безпеки підприємства може бути розглянуте як функціональна стратегія, що включає в себе встановлення стратегічних цілей та завдань для забезпечення захисту фінансово-економічних інтересів підприємства. Стратегія охоплює різноманітні інструменти та засоби, спрямовані на ефективний розподіл фінансових ресурсів, має на меті нейтралізацію ризиків та загроз, а також досягнення фінансової стійкості та економічного зростання підприємства в умовах змінюючогося зовнішнього середовища. Особливу увагу слід звертати на врахування ризикових факторів, ідентифікацію найбільш значущих з них, а також розробку системи заходів для їх виявлення та подолання у конкретних ситуаціях [1].

Основною передумовою стратегії забезпечення фінансової безпеки є систематична ідентифікація та ефективне управління ризиками, тому аналіз впливу зовнішніх економічних та внутрішніх підприємницьких факторів на фінансову стійкість підприємств є ключовим етапом у формуванні стратегії. Вирізняються такі аспекти, як зміни в економічних закономірностях, кон'юнктурні коливання, а також внутрішні фактори, включаючи ефективність управління, фінансовий контроль та інноваційність.

Будь-яка стратегія є складовою фінансового механізму підприємства. Стратегія фінансової безпеки базується на концепції розвитку, включаючи пріоритетні цілі, завдання та методи досягнення [2]. Стратегічність у забезпеченні фінансової безпеки передбачає сталість системи в довгостроковій перспективі, управління ризиками та пошук оптимальних рішень для стану підприємства, керуючись принципами системності, ефективності та конструктивності.

В залежності від економічних умов, стратегія фінансово-економічної безпеки визначає об'єкти, процеси, учасників формування та реалізації, а також механізми, що забезпечують досягнення цілей в межах визначених обмежень. Ця стратегія через раціональне використання фінансових ресурсів координує інші функціональні стратегії, спрямовані на залучення зовнішніх фінансових ресурсів або підвищення ефективності використання власних.

Актуальність розробки стратегії фінансово-економічної безпеки підприємства обумовлена кількома умовами:

1. Інтенсивні зміни у факторах зовнішнього фінансового середовища можуть призвести до різнонапрявленості фінансових рішень окремих структурних підрозділів підприємства та зниження ефективності фінансової діяльності.

2. Перехід до нової стадії життєвого циклу підприємства визначає його інвестиційну активність, напрямки та форми фінансової діяльності, дозволяє адаптувати фінансову діяльність до майбутніх змін.

3. Кардинальна зміна цілей операційної діяльності підприємства, пов'язана з новими комерційними можливостями, вимагає змін у виробничому асортименті, використанні нових технологій та освоєнні нових ринків збуту. У таких умовах інвестиційна активність та диверсифікація фінансової діяльності підприємства стають значущими.

Послідовність побудови стратегії забезпечення фінансової безпеки суб'єктів підприємництва може включати наступні етапи:

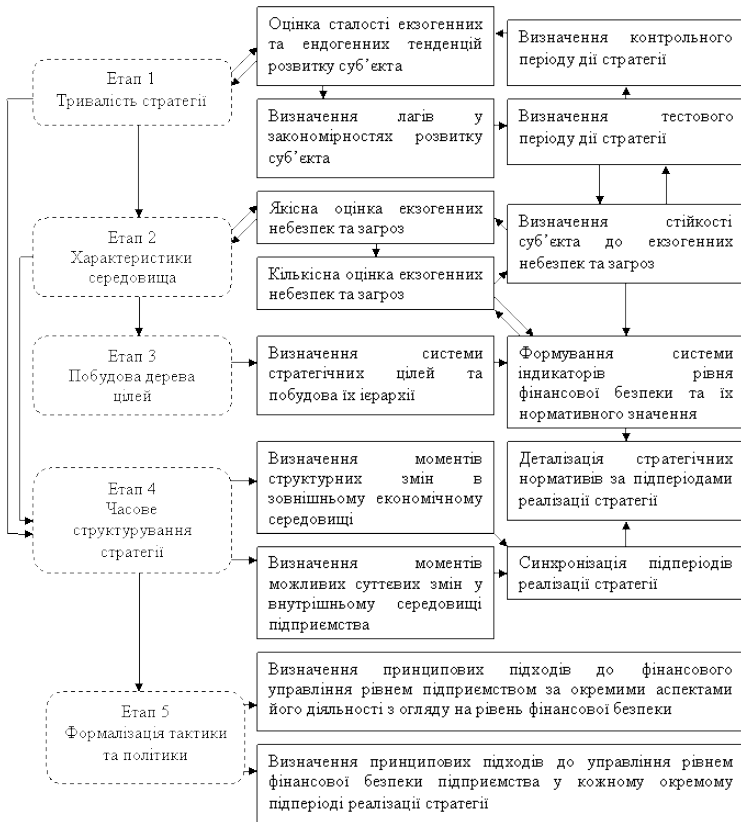

**Рис. 1. Послідовність розробки стратегії забезпечення фінансової безпеки підприємства**

*Складено на основі [3]*

Фінансова економічна безпека підприємства стає об'єктом постійної уваги у змінливих умовах сучасного бізнесу. Можливі загрози, які можуть впливати на стабільність та фінансовий стан підприємства:

1. Економічні коливання: Нестабільність економічного середовища може спричинити зміни в попиті, ціновій кон'юктурі та інших факторах, що впливають на фінансові результати підприємства.

2. Фінансові ризики: Зміни в обліку валют, процентних ставках та інших фінансових параметрах можуть призвести до збитків та втрат на фінансовому ринку.

3. Кредитний ризик: Неспроможність клієнтів або партнерів здійснити своєчасні платежі може призвести до проблем з ліквідністю та погіршення фінансового стану.

4. Технологічні загрози: Кібератаки та інші технологічні загрози можуть призвести до витоку конфіденційної інформації, фінансових втрат та порушення бізнес-процесів.

5. Зміни в законодавстві: Нові податкові, фінансові чи корпоративні законодавчі ініціативи можуть суттєво вплинути на фінансові операції та зобов'язання підприємства.

6. Геополітичні фактори: Напруження на міжнародному рівні, політичні конфлікти або інші геополітичні чинники можуть призвести до змін в економічному кліматі та впливати на діяльність підприємства.

7. Надмірне використання кредитування: Залежність від кредитних ресурсів та надмірне використання позичкових коштів може призвести до зростання фінансових зобов'язань та зниження платоспроможності [4].

Розпізнавання та аналіз цих можливих загроз є критичним етапом для розробки стратегій управління ризиками та збереження фінансової економічної безпеки підприємства в невизначеному бізнес-середовищі. Належне реагування на ці виклики дозволить підприємствам досягати стабільності та утримувати конкурентоспроможність у своїй галузі.

### Література:

1. Орлик О. В. Концептуальні основи стратегії забезпечення фінансово-економічної безпеки підприємства. *Сталий розвиток економіки*. 2016. № 1. С. 67–71. URL: <http://dspace.oneu.edu.ua/jspui/bitstream/123456789/5102/1/> (дата звернення 26.11.2023)

2. Лісняк А. Є. Формування стратегії забезпечення фінансової безпеки банку. *Міжнародні економічні відносини та світове господарство*. 2018. Вип. № 22. С. 71–76. URL: <https://dspace.uzhnu.edu.ua/jspui/bitstream/lib/24339/1/> (дата звернення 26.11.2023)

3. Балацький Є. О. Стратегія забезпечення фінансової безпеки підприємств: сучасні реалії. *Ефективна економіка*. 2015. № 8. URL: <http://www.economy.nayka.com.ua/?op=1&z=4237> (дата звернення 27.11.2023)

4. Пархоменко О. С., Жолтікова О. М. «Фінансова безпека» Та «Фінансово-економічна безпека»: сутність та особливості вживання понять. *Ефективна економіка*. 2015. № 4. URL: <http://www.economy.nayka.com.ua/?op=1&z=3960> (дата звернення 27.11.2023)



## НАПРЯМ 3. ФІЛОЛОГІЯ

DOI <https://doi.org/10.36059/978-966-397-357-9-56>

### ВЕБРАЛІЗАЦІЯ КОНЦЕПТУ «ЗЛОЧИН» У ТВОРАХ ДЕТЕКТИВНОГО ЖАНРУ

**Бредун Т. В.**

*здобувачка освітнього ступеня магістра  
за спеціальністю 014.021 Середня освіта  
(Мова і література (англійська))*

*ДЗ «Південноукраїнський національний педагогічний університет  
імені К.Д. Ушинського»*

**Науковий керівник: Жаборюк І. А.**

*кандидат філологічних наук, доцент,  
доцент кафедри германської філології  
та методики викладання іноземних мов*

*ДЗ «Південноукраїнський національний педагогічний університет  
імені К.Д. Ушинського»  
м. Одеса, Україна*

Наша робота присвячена дослідженню ключових концептів у детективних творах англійського письменників, а саме «злочин» та «злочинець», їх реалізації в мові та їх вербалізації у детективному дискурсі.

Концепт є невід'ємною частиною культури. Існують різноманітні засоби різноманітними вербалізації концепту: лексеми, фразеологізми, вільні словосполучення лексемами, тексти та сукупності текстів.

Ключові концепти детективного дискурсу представлено текстами видатних авторів класичного детективу являються об'єктом даного дослідження, а предметом – лексичні засоби їх вербалізації в англійському детективному дискурсі, а, також, характеристики і типи взаємозв'язку цих ключових концептів.

Матеріалом дослідження є тексти видатних авторів класичного англійського детективу.

Отже, дана робота є актуальною, оскільки важко заперечити соціально-культурну роль детективного дискурсу в суспільстві, та його ключових концептів, а саме «злочинець» і «злочин», і необхідністю встановити їх когнітивно-дискурсивні характеристики.

З вищесказаного витікає мета дослідження, тобто – з'ясування лінгвокогнітивних характеристик ключових концептів детективного дискурсу «злочин», «злочинець» та моделі зв'язку між ними.

Для досягнення мети ми намагалися розв'язати такі завдання:

- теоретичні засади дослідження;
- визначити статус детективного дискурсу;
- виявити статус ключових концептів;
- описати засоби вербалізації ключових концептів.

Дослідники надають дискурсу особливого значення і виділяють йому особливе місце у комунікації, причому незважаючи на розуміння цього поняття: вузьке чи широке. Дискурс, як гадають деякі мовознавці, – це проміжна ланка між спілкуванням, тобто мовленням і мовною поведінкою, яка фіксується текстом.

Вчені-лінгвісти неодноразово зверталися аналізу дискурсу і вербалізації основних концептів тієї чи іншої картини світу. Значна кількість провідних вітчизняних і зарубіжних дослідників досліджували концепт, намагалися дати визначення цього поняття. Можна виділити доробок таких вчених: Бацевич Ф.С., Калюжна А.Б., Шевченко І.С. [1; 2; 3]. Вважається, що у мові концепти представлено лексемам (вербалізаторами концептів), тобто словами-репрезентантами та їх синонімами.

Дискурс це реальна, жива комунікація. Вона пов'язана з тією чи іншою ситуацією. Вона невід'ємна від екстралінгвістичних чинників. Текст – це, по суті вербалізація цих керівних принципів, який їх фіксує.

Вчені стверджують, що художній дискурс базується на складному переплетенні взаємодії намірів автора того чи іншого твору і реакції читача з самим текстом [4].

Детектив як художній твір має свої особливості прівняно з іншими жанрами художньої літератури. Він вимагає дотримання стереотипу, та певних традиційних шаблонів і є, за своєю структурою досить консервативним жанром, тобто дотримання традицій та умовностей.

Різновидом дискурсу, який мусить відповідати певним шаблонам, є, так званий, інституційний дискурс. Основою інституційного дискурсу являється схема необхідних комунікативних дій, які є найважливішими елементами цієї структури. У детективі такими суттєвими компонентами вважаємо злочин або сигнал таємниці, за яким слідує розслідування злочину та розкриття таємниці.

Детектив належить до «м'якої» форми інституційного дискурсу. З одного боку наявні незмінні компоненти: злочин – розслідування – розкриття таємниці і типовий набір дієвих осіб, з другого – структура детективів є доволі різноманітна. [5, с. 191].

Конститутивні характеристики дискурсу конкретизуються за лініями комунікантів. В інституційному дискурсі – це агенти та клієнти

інституту. Агентами являються представники соціально-професійної групи, які через різну спеціалізацію у різний спосіб впливають на клієнтів. Агенти інституту представлені більш диференційовано ніж клієнти і завжди детальніше описуються [2, с. 191].

У детективному дискурсі зазвичай, беруть учать поліцейський, експерт і, власне, детектив, (ті, хто здійснюють розслідування і розкривають таємницю злочину), з другого боку, задіяні жертва (потерпілий), злочинець, усі підозрювані і свідки.

Інституційність також проявляється у певних кліше, що є типовими для мовлення агентів інституту, доречних зауважень, відповідної поведінки, реакцій агентів і клієнтів інституту. У детективному дискурсі для досягнення потрібної для агента атмосфери іноді використовується фамільярність у спілкуванні:

*It is a secret, mademoiselle, but I will tell you, I am a detective!*

*/A. Christie, Double Sin/*

Існують різні способи вербалізації концепта: лексичні, синтаксичні, фразеологічними, найпоширеніший з них – лексичний є, водночас, і найбільш продуктивним, адже саме він стає іменем концепту [3, с. 48].

Лексема, яка має найбільше семантичних компонентів, які носять зміст концепту, має межі. Це аспекти, представлені певним набором сем, які реалізуються в різних контекстах вживання даного слова. Така лексема є іменем концепту.

Іменем концепту – це найчастіше слово, а якщо воно багатозначне, то один із його лексико-семантичних варіантів [4]. Це слово стає ядром лексико-семантичного поля зі статусом імені концепту. Такий мовний знак передає зміст концепту найбільш повно й адекватно. Отже ключове слово, яке є іменем концепту, повинно співпадати з ядром відповідного синонімічного ряду, мати домінуючі ознаки концепту у своїй лексичній побудові [там само]. Вищезазначені критерії застосовуємо з метою виділення імен концептів ЗЛОЧИН, і ЗЛОЧИНЕЦЬ.

Синонімічний ряд лексем для вербалізації концепту ЗЛОЧИН у детективному дискурсі, становлять лексеми *crime, offence, breach, misdeed, trespass, felony, outrage, wrong*. Спільна сема, яка їх об'єднує це сема 'порушення закону' (*violation of law*). У даному синонімічному ряду найбільш частотною є лексема *crime*, вона передає зміст концепту ЗЛОЧИН найбільш повно і, вона є домінуючою, а, отже є іменем концепту.

Вперше у письмових джерелах лексема *crime* зафіксована в XIII столітті зі значенням «поганій вчинок, гріховність» (*sinfulness, wickedness*). У кінці XIV ст. з'являється інше значення «звинувачення» (*an accusation*), «злочин, протиправна дія» (*an illegal act, a crime*), та «гріх» (*a sin*), що збереглися донині.

Усе вищесказане дозволяє виділити п'ять лексико-семантичних варіантів, та об'єднати їх у групи. Ці групи утворюють домени: ЛСВ 1 «порушення норми закону (права)», ЛСВ 2 «злочинність», ЛСВ 3 «порушення норми моралі», ЛСВ 4 «помилка», ЛСВ 5 «гріх»

Лексичний спосіб репрезентації концепту є найбільш продуктивним, при цьому ім'я концепту – ключове слово, що збігається з доміантою синонімічного ряду, – найбільш повно відображає зміст концепту.

### Література:

1. Бацевич Ф.С. Нариси з комунікативної лінгвістики. Львів. Видавничий центр ЛНУ ім. І. Франка, 2003. 280 с.
2. Калюжна А.Б. Концепт ТАЄМНИЦЯ в англійській мовній картині світу. Вісник Харків. нац. ун-ту імені В.Н. Каразіна..Харків, 2009. № 848. С. 35–39.
3. Кочерган М. П. Загальне мовознавство [підручник]. К. «Академия», 2008. 464 с.
4. Шевченко І.С. Когнітивно-прагматичні дослідження дискурсу // Дискурс як когнітивно-комунікативний феномен. кол. монографія. Харків. 2005. С. 105–117.
5. БехтаТ.О. Лінгвокогнітивне моделювання англомовного детективного дискурсу: дис....канд.філол.наук:10.02.04. Львів, 2009. 235 с.

DOI <https://doi.org/10.36059/978-966-397-357-9-57>

## КОРПУСНИЙ ПІДХІД ДО АНАЛІЗУ КОНЦЕПТУАЛЬНИХ МЕТАФОР

**Довбня О. Ю.**

*аспірант кафедри перекладу  
Кременчуцький національний університет  
імені Михайла Остроградського  
Науковий керівник: Чрділелі Т. В.  
кандидат філологічних наук,  
доцент кафедри перекладу  
Кременчуцький національний університет  
імені Михайла Остроградського  
м. Кременчук, Полтавська область, Україна*

Методи корпусної лінгвістики представляють собою окрему емпіричну парадигму, яка повноцінно сформувалася у сучасній

лінгвістиці за останні 30 років [1, р. 1]. Корпусна лінгвістика передбачає систематичне вивчення мови на основі колекцій текстових даних, які називають «корпусами». Е. МакЕнері та Т. Харді визначають корпусну лінгвістику як «набір машиночитаних текстів, що є надійною основою для вивчення певних дослідницьких питань» [2, р. 1].

Ця галузь лінгвістичних досліджень значно зросла за останні десятиліття завдяки прогресу в обчислювальних технологіях і доступності цифрових текстових даних. Потужні школи корпусної лінгвістики сформувалися у Ланкастері, Бірмінгемі, Ноттінгемі та Аризоні [3, с. 34]. Важливо наголосити на здобутках Ланкастерської школи, яка була заснована Ланкастерським університетом у Великій Британії. Вона мала значний вплив на сферу корпусної лінгвістики, який ґрунтується як на новаторській роботі викладачів, так і на розроблених ними інноваційних методологіях. Вплив Ланкастерської школи також очевидний у її ролі в розробці ключових лінгвістичних корпусів, включаючи Британський національний корпус (British National Corpus – BNC) [4].

Варто зазначити, що ранні дослідження концептуальних метафор, зокрема дослідження Дж. Лакоффа та М. Джонсона в їхній новаторській роботі «*Metaphors We Live By*» (1980), не базувалися на емпіричних даних. Низка прикладів, які використовувалися у «*Metaphors We Live By*» були запропоновані самим Дж. Лакоффом або запозичені у інших лінгвістів, при цьому дослідники не фокусували увагу на частотності використання тих чи інших метафоричних виразів.

Легітимність ранніх досліджень теорії концептуальної метафори, яка спиралася на інтроспективний і несистематичний збір даних, була поставлена під сумнів через її залежність від лінгвістичної інтуїції та відхилення від загальноприйнятих методологій соціальних наук [5, р. 2]. Низка лінгвістів (Е. Дейган, Л. Камерон, Е. Семіно, А. Стефанович та інші) вважають, що дослідження метафор повинне проводитися за допомогою саме корпусних методів. Як зазначає А. Стефанович, корпусний метод є набагато ефективнішим інтроспективного методу визначення метафоричних переносів, оскільки він надає можливість оперувати точними статистичними даними [6, р. 102].

З. Ковечеш, який порівнює лексичні та корпусні підходи до аналізу метафор, зазначає, що останній є більш ефективним для пошуку як конвенціоналізованих, так і неконвенціоналізованих метафор, які не закріплені у словниках. До того ж дані корпусного аналізу можуть продемонструвати, як частотність вживання та конвенціоналізація метафори співвідносяться між собою [4]. Дж. Чартеріс-Блек поєднав корпусну лінгвістику з критичним аналізом дискурсу, щоб дослідити ідеології, що лежать в основі текстів. Дослідник наголошує на

необхідності поєднання квалітативного та квантитивного підходу до дослідження метафори [7, р. 34].

С. Тоніні-Бонеллі розрізняє корпуснодопоміжний аналіз (*corpus-assisted analysis*) та корпуснокерований підхід (*corpus-driven approach*). Перший підхід передбачає існування вже існуючих парадигм, які перевіряються чи егземпліфікуються за допомогою корпусних даних. Другий підхід передбачає використання самого корпусу як джерела гіпотез про мову. Як зазначає А. Дейган, дослідження метафори може поєднувати обидва ці підходи, якщо існуючі категорії можуть зазнавати змін у результаті корпусного аналізу [8, р. 89–90].

Дослідження корпусу метафори поділяються на три типи: вивчення корпусів загального призначення на предмет типових концептуальних метафор, аналіз конкретних типів текстів або періодів на наявність варіацій і порівняння метафор у різних мовах з урахуванням розміру корпусу [9, р. 118]. При цьому корпусні лінгвісти використовують різні методи для ідентифікації метафор у дискурсі: 1) ручний пошук; 2) пошук лексики домену-джерела; 3) пошук лексики домену-мішені; 4) поєднання методів 2 і 3 для ідентифікації метафор у великих корпусах; 5) пошук маркерів метафори (ключові слова на кшталт *metaphorically*, лапки тощо) [10, р. 78].

Розрізняють наступні види аналізу корпусів:

- конкордантний аналіз;
- коллокаційний аналіз;
- аналіз N-грам;
- аналіз ключових слів.

Для аналізу та обробки тексту використовуються такі інструменти, як AntConc, WordSmith Tools або NVivo. Вони допомагають провести базовий лінгвістичний аналіз, як-от підрахунок частоти та аналіз ключових слів. Метод «гіпотетичного тестування», який пропонує відібрати 30 випадково вибраних ліній конкордансу, використовується для аналізу того чи іншого корпусу [11, с. 4].

Дослідники використовували ці методи для дослідження метафор у різних видах дискурсу, таких як спортивні репортажі, ділові ЗМІ та історичні тексти тощо. Наприклад, аналіз корпусу показує, що прямі метафори (*direct metaphors*), які базуються на порівнянні, частіше зустрічаються в новинних статтях, ніж в академічних текстах [12]. Корпусні дослідження можуть підкреслює лінгвістичні варіації в різних типах дискурсу, таких як академічні та новинні тексти, що допомагає визначити певні тенденції.

Одним із найбільш актуальних питань у корпусних дослідженнях метафор є автоматична ідентифікація метафоричних виразів. Наприклад, система MetaNet, яка поєднує принципи конструкційної граматики, фреймової семантики та теорії концептуальної метафори, може

використовуватися для автоматичної ідентифікації метафоричної мови [13]. Вона складається з репозиторію метафор та фреймів, а також спеціалізованих скриптів, які аналізують корпуси на наявність метафоричної мови. Однак, існуючі методи автоматичної ідентифікації на кшталт MetaNet не можуть замінити глибокий квалітативний аналіз, оскільки вони є досить обмеженими. Саме тому повністю автоматизована та точна ідентифікація метафор є проблемою в корпусній лінгвістиці.

### Література:

1. Gries S. T., Stefanowitsch A. *Corpus-Based Approaches to Metaphor and Metonymy*. De Gruyter, Inc., 2007. 319 p.
2. Hardie A., McEnery T. *Corpus Linguistics: Method, Theory and Practice*. Cambridge University Press, 2012.
3. Бобер Н. М. Матричне профілювання семантики фразово-дієслівних емотивів у Британському національному корпусі : дис. ... канд. філ. наук : 10.02.21. Київ, 2020. 228 с.
4. Чрділелі Т.В. Національні лінгвістичні корпуси як мовно-інформаційні інструменти. Матеріали 5 міжнародної науково-практичної конференції «Наука в інформаційному просторі». – Т. 4. – Дніпропетровськ, 2009. С. 91–93.
5. Kövecses Z. et al. *Metaphor in Language, Cognition, and Communication. The lexical vs. corpus-based method in the study of metaphors* Amsterdam, 2019. P. 149–173.
6. Stefanowitsch A. *Words and Their Metaphors. A Corpus-Based Approach. Corpus-Based Approaches to Metaphor and Metonymy / ed. by A. Stefanowitsch, S.T. Gries*. Berlin, 2006. P. 63–105.
7. Charteris-Black J. *Corpus Approaches to Critical Metaphor Analysis*. Palgrave Macmillan Limited, 2004.
8. Deignan A. *Metaphor And Corpus Linguistics (Converging Evidence in Language and Communication Research (Celcr))*. John Benjamins Publishing Co, 2005. 235 p.
9. Semino E., Demjen Z. *Routledge Handbook of Metaphor and Language*. Taylor & Francis Group, 2016. 560 p.
10. Gibbs R. *Metaphor Wars: Conceptual Metaphors in Human Life*. Cambridge University Press, 2017.
11. Таценко Н. В. *Методи корпусної лінгвістики в підготовці фахівців-філологів*. 2020.
12. Krennmayr T. *What Corpus Linguistics Can Tell Us About Metaphor Use In Newspaper Texts. Journalism Studies*. 2014. Vol. 16, no. 4. P. 530–546.
13. Hong J. *Automatic metaphor detection using constructions and frames. Constructions and Frames*. 2016. Vol. 8, no. 2. P. 295–322.

## ФЕНОМЕН ПОЛІТИЧНОГО ДИСКУРСУ В КОНТЕКСТІ АНГЛІЙСЬКОЇ ФІЛОЛОГІЇ

*Дун Ці*

*аспірантка за спеціальністю 035 – Філологія*

*Український державний університет імені Михайла Драгоманова*

*Науковий керівник: **Титаренко О. Ю.***

*кандидат філологічних наук, професор,*

*професор кафедри германських мов*

*Український державний університет імені Михайла Драгоманова*

*м. Київ, Україна*

Розпочнемо наше дисертаційне дослідження «Стилістичні особливості сучасного англомовного політичного дискурсу» з визначення термінів дискурс, політичний дискурс та англомовний політичний дискурс.

Згідно з Вікіпедією, дискурс – це «єдність мовлення та ситуації, в якій воно відбувається. Включає як перебіг мовлення, так і його передумови, обмеження та результати, позамовний контекст і невисловлені цілі й наміри, які супроводжують акт мовлення» [3].

За «Великою українською енциклопедією», дискурс – це «поняття сучасної лінгвістики, семіотики, філософії, соціальних комунікацій.

У лінгвістиці дискурс описується переважно як сукупність текстів, присвячених конкретній темі, «текст плюс контекст».

У комунікативістиці – сукупність вербальних та невербальних елементів спілкування, що мають власні змісти та взаємодіють у певному контексті» [2].

Отже, поняття дискурс багатозначне і може мати різне значення у залежності від того до якої наукової галузі воно відноситься. Багатоваріантність тлумачення категорії дискурс, дозволяє філологам розробляти нові теорії та підходи до тлумачення феномену дискурсу.

За українською дослідницею О. Алексієвцею, «політичний дискурс володіє особливим ритміко-мелодійним оформленням, яке підпорядковується таким екстралінгвістичним і лінгвокультурним чинникам, як умови комунікації, варіант мови, специфічні риси мовної особистості. Англійське усне політичне мовлення характеризується набором просодичних параметрів: різноманіття термінальних тонів (спадний, рівний, висхідний, складні та складені), виділення найбільш значущих компонентів висловлення завдяки розширенню чи звуженню



діапазону, чітка ритмічна організацією, зміна темпу вимови від повільного до швидкого, висока частотність логічних, синтагматичних і прагматичних пауз, модифікації гучності від помірної до високої, а також зміни тембру від м'якого до напруженого» [1].

Отже, просодичні параметри англійського політичного дискурсу є важливою характеристикою даного феномену в англійській філології. Згідно з Вікіпедією, просодія – це «вчення про просодичні елементи мовлення (мелодика, відносна сила вимови слів та їхніх частин, співвідношення відрізків мовлення по довготі, загальний темп мовлення, паузи, загальне темброве забарвлення тощо) та їхнє функціонування» [4].

Ми виводимо наш авторський термін англійського політичного дискурсу. Виходячи з методології метаантропології [5], англійський політичний дискурс – це граничний вимір буття у термінології Н. Хамітова, який проявляється у текстах та виступах політиків як носіїв волі до панування, керування та владарювання, яка виражається у системі англійських звертань та філософсько-філологічних словосполучень англійського ділового мовлення.

За українським дослідником Н. Хамітовим, граничне буття – це «вимір людського буття, в якому відбувається свідомий вихід за межі буденності з її безособовою гармонією в екзистенціальний простір, де людина актуалізує особистісні ознаки, стаючи одночасно відкритою світові та самотньою по відношенню до нього. Проте граничне буття є тим виміром людського буття, в якому відбувається не тільки посилення самотності, а й з'являється можливість дійсного виходу за її межі. Це означає включення у процеси творення та сприйняття культури. У граничне буття людина виходить завдяки реалізації волі до влади – з одного боку, і волі до пізнання та творчості, – з іншого» [6, с. 33–34].

Англійський політичний дискурс є тому граничним буттям, що політики з однієї сторони, використовують його для досягнення політичних цілей та реалізації своєї політичної волі, а з іншої сторони при використанні англійського політичного дискурсу проявляється особистість кожного конкретного політика.

### Література:

1. Алексієвцев О. Англійський політичний дискурс: особливості просодичної організації / Україна-Європа-Світ. Серія: Історія, міжнародні відносини. Вип. 15. 2015. С. 308–312. URL: [https://shron1.chtyvo.org.ua/Aleksiiyevets\\_Oksana/Anhlomovnyi\\_politychnyi\\_dyskurs\\_osoblyvosti\\_prosodychnoi\\_orhanizatsii.pdf](https://shron1.chtyvo.org.ua/Aleksiiyevets_Oksana/Anhlomovnyi_politychnyi_dyskurs_osoblyvosti_prosodychnoi_orhanizatsii.pdf) (дата звернення: 04.12.2023).

2. Велика українська енциклопедія Дискурс. URL: <https://vue.gov.ua/Дискурс> (дата звернення: 01.12.2023).

3. Вікіпедія Дискурс. URL: <https://uk.wikipedia.org/wiki/Дискурс> (дата звернення: 08.02.2023).

4. Вікіпедія Просодія. URL: <https://uk.wikipedia.org/wiki/Просодія> (дата звернення: 08.02.2023).

5. Хамітов Н. В. Філософська антропологія: актуальні проблеми. Від теоретичного до практичного повороту. Київ : КНТ, 2017. 394 с.

6. Хамітов Н. В. Філософська антропологія як метаантропологія: метатеорія соціогуманітарного знання і філософія буденного, граничного та метаграничного буття людини. *Проблеми соціальної роботи: філософія, психологія, соціологія. № 2 (6)*. 2015. С. 27–40. URL: [http://journals.stu.cn.ua/problemu\\_sotsialnoyi\\_roboty/article/view/50596](http://journals.stu.cn.ua/problemu_sotsialnoyi_roboty/article/view/50596) (дата звернення: 05.12.2023).

DOI <https://doi.org/10.36059/978-966-397-357-9-59>

## **ЕВФЕМІЗМИ ЯК ЗАСІБ РЕАЛІЗАЦІЇ МАНІПУЛЯТИВНОЇ СТРАТЕГІЇ В АНГЛОМОВНОМУ МАСМЕДІЙНОМУ ДИСКУРСІ**

*Ліщук О. С.*

*здобувач вищої освіти першого (бакалаврського) рівня  
за спеціальністю 035 – Філологія*

*Волинський національний університет імені Лесі Українки*

*Науковий керівник: Єфремова Н. В.*

*кандидат філологічних наук, доцент,*

*доцент кафедри практики англійської мови*

*Волинський національний університет імені Лесі Українки*

*м. Луцьк, Україна*

Евфемізми як лексичні одиниці, що використовуються для соціально прийнятної позначення певних понять та ідей, які в іншому випадку могли б вважатися грубими, табуйованими або неввічливими, відіграють важливу роль у процесі смислотворення, наскрізно – від рівня висловлення до рівня дискурсу.

Масмедійний дискурс залучає евфемізми для впливу на формування суспільної думки в процесі висвітлення різноманітних подій сучасності. Цей вплив інтегрує низку маніпулятивних стратегій, метою яких є переконання аудиторії шляхом свідомого замовчування, відсіювання або спотворення інформації. Маніпуляція впливає на якість демократичного суспільства та здатність громадян приймати обґрунтовані рішення.

У центрі нашої уваги перебувають лексичні одиниці, результатом використання яких у масмедійному дискурсі є зміна суспільної думки щодо російсько-Української війни.

Метою дослідження є аналіз евфемізмів на позначення російсько-Української війни як засобів реалізації комунікативних тактик, що формують маніпулятивну стратегію в англомовному масмедійному дискурсі.

Комунікативна стратегія є головним чинником організації спілкування, оскільки відображає загальні стереотипи побудови процесу комунікативної інтеракції залежно від умов спілкування. Як оптимальна реалізація інтенцій мовця щодо досягнення конкретної мети спілкування, комунікативна стратегія визначає контроль і вибір певних способів поведінки на певному етапі комунікативної взаємодії, спрямованих на одержання бажаного або запобігання небажаному ефекту (комунікативних тактик) [1, с. 118–120].

Основними тактиками, що актуалізують використання евфемізмів у масмедійному маніпулятивному дискурсі є: 1) тактика збереження обличчя однієї зі сторін; 2) тактика виправдання дій однієї зі сторін; 3) тактика уникнення відповідальності; 4) тактика збереження дружніх стосунків з однією зі сторін; 5) тактика дистанціювання; 6) тактика знечинення.

Тактика збереження обличчя однієї зі сторін. Використання евфемізмів у масмедійному дискурсі з метою маскування справжньої природи певної суспільної або політичної події може зробити її менш зрозумілою для цільової аудиторії. Найпопулярнішим евфемізмом, яким позначають російсько-Українську війну, є *The Ukraine Crisis*. Прикладом слугує назва статті у газеті *The New York Times* «*The Ukraine Crisis: What to Know About Why Russia Attacked*» [4].

Тактика виправдання дій однієї зі сторін. У межах реалізації цієї тактики в масмедійному дискурсі евфемізми використовують з метою применшення проблеми та зняття відповідальності. Прикладом може бути стаття на офіційному сайті ООН «*Russia had no choice*», у якій використовується евфемізм *operation*: «*The operation launched on 24 February had been carried out to protect Russians living in Ukraine's Donetsk and Luhansk regions, and eliminate threats to Russian security*» [6].

Тактика уникнення відповідальності. Використання цієї тактики демонструє небажання однієї зі сторін брати відповідальність за певні дії. Проекція цієї тактики з політичного у масмедійний дискурс знижує прозорість політичних дій, які є важливими для суспільного розуміння. До прикладу, уникаючи слово війна, американське видання *Fox News* використовує евфемізм *Russia-Ukraine crisis*: «*Russia-Ukraine crisis: Graphic photos show bloodied civilians amid invasion*» [3].

Тактика збереження дружніх стосунків з однією зі сторін втілюється використанням обережних висловлювань з метою уникнення прямого протистояння та вироблення компромісів заради спільних інтересів. До прикладу, американське видання *Financial Times* використовує евфемізм *Putin's war* задля збереження дружніх відносин із громадянами країн агресорки: «*The FT's Europe editor Ben Hall and Ukraine correspondent Christopher Miller discussed Putin's war on Ukraine with expert guests from Russia Ekaterina Shulman and Sergey Aleksashenko, and Ukraine's former defence minister Andriy Zagorodnyuk*» [5].

Використання евфемізмів для реалізації тактики дистанціювання у масмедійному дискурсі переслідує мету продемонструвати неупередженість, без залучення емоцій та особистих переконань. Прикладом застосування цієї тактики є використання виданням *The New York Times* фрази *under Moscow's* замість слова *occupation*: «*Russian bombs fired as part of that effort have fallen on areas controlled by Ukraine as well as parts ostensibly under Moscow's control*» [7].

Евфемізми, як засоби мовленнєвого втілення тактики знецінення, спрямовані на позбавлення значимості та цінності дій однієї із сторін. Застосування цієї тактики викликане бажанням приховати незручну правду і зробити важливі або суперечливі питання менш конфронтаційними. До прикладу, для позначення російсько-Української війни американське видання *Mint* використовує евфемізм *conflict*: «*Donald Trump claims of ending Russia-Ukraine conflict in '24-hours' if he returns to power. Here's how*» [2].

Таким чином, евфемізми в англійському масмедійному дискурсі можна розглядати як засоби реалізації певної низки тактик, як формують маніпулятивну стратегію, спрямовану на вплив на глядачів і читачів. Ця комунікативна стратегія може виглядати як спроба заперечити або приховати факти, зробивши подію менш вражаючою чи неприємною. Використання евфемізмів дозволяє засобам масової інформації змінювати тон і контекст повідомлень, тим самим впливаючи на загальне сприйняття подій і ситуацій громадськістю.

### Література:

1. Бацевич Ф. С. Основи комунікативної лінгвістики: підруч. Київ: Вид. центр «Академія», 2004. 344 с.

2. Bhadoria, Sharmila. «Donald Trump claims of ending Russia-Ukraine conflict in '24-hours' if he returns to power. Here's how.» *Mint*, July 19, 2023. <https://www.livemint.com/news/world/donald-trump-to-end-russia-ukraine-conflict-in-24-hours-if-become-us-president-joe-biden-vladimir-putinzelensky-11689729116757.html>

3. Chasmar, Jessica. «Russia-Ukraine crisis: Graphic photos show bloodied civilians amid invasion.» *Fox News*, February 24, 2022. <https://www.foxnews.com/world/russia-ukraine-crisis-graphic-photos-bloodied-civilians-invasion.amp>

4. Kingsley, Patrick. «The Ukraine Crisis: What to Know About Why Russia Attacked.» *The New York Times*, March 1, 2022. <https://www.nytimes.com/article/ukraine-russia-putin.html>

5. Miller, Christopher. «Why the world has been footing the bill for Putin's war.» *Financial Times*, October 9, 2023. <https://www.ft.com/content/8593ee84-1671-42fd-aaf4-80ddd7be16dc>

6. Pak, Cia. «Global Perspective. Human Stories.» *UN News*. September 24, 2022. <https://news.un.org/en/story/2022/09/1127881>

7. Santora, Marc. «Kremlin's Onetime Pick to Be Ukraine's Puppet Leader Is Shot in Crimea.» *The New York Times*, October 28, 2023. <https://www.nytimes.com/2023/10/28/world/europe/oleg-tsaryov-ukraine-russia.html>

DOI <https://doi.org/10.36059/978-966-397-357-9-60>

## АНГЛОМОВНІ КІБЕРНЕОЛОГІЗМИ ЯК ФІЛОЛОГІЧНА ПРОБЛЕМА ТРЬОХ АСПЕКТІВ ЛЮДСЬКОГО БУТТЯ: ЕРОС, ТАНАТОС ТА ОСІРІС

*Лю Сюена*

*аспірантка за спеціальністю 035 – Філологія*

*Український державний університет імені Михайла Драгоманова*

*Науковий керівник: **Титаренко О. Ю.***

*кандидат філологічних наук, професор,*

*професор кафедри германських мов*

*Український державний університет імені Михайла Драгоманова*

*м. Київ, Україна*

За українською дослідницею О. Дзюбіною, «найважливішою умовою існування мови є її безперервний розвиток, який виражається в появі нових слів. Процес пізнання світу, поява нових понять, зміни в суспільному житті, прогрес у науці і техніці відбуваються безперервно, що вимагає від мови забезпечити мовців необхідною кількістю нових лексичних одиниць. Велика кількість нових слів, щорічно з'являється в

англійській мові, це вимагає від дослідників не тільки фіксувати, а й аналізувати їх» [2, с. 5].

Отже, проводити дослідження неологізмів у цілому, та кібернеологізмів як виду неологізмів, для сучасної України дуже актуально та має свою наукову цінність.

Згідно з Вікіпедією, неологізми «або новотвір – новостворений термін, авторське слово або фраза, що перебуває в процесі входження в загальне використання і ще не включена до загальноживаної мови.

Неологізми – категорія історично змінна, один з рядів пасивного словника, тобто це одиниці, які ще не встигли ввійти (або вже не ввійдуть, оскільки, виникнувши, майже відразу і зникли) до активного слововжитку.

Неологізми виникають тому, що з'являються нові предмети та поняття» [1].

Отже, в основі явища неологізмів лежить універсальний закон розвитку в людському бутті, який проявляється у творенні нових понять, авторських конструктів та наукових категорій.

Згідно з дослідницею О. Ясінською, «в епоху інформаційної революції поява нових комп'ютерних реалій супроводжується утворенням кібернеологізмів – новоутворень-англіцизмів, пов'язаних із впровадженням диджитальних технологій у сфери соціального життя. Вони слугують для найменування нових пристроїв, явищ, процесів науково-технічного прогресу. Джерелом акумуляції таких лексичних одиниць є кібернетика. Кібернеологізми мають необхідні параметри – конкретизатори, характерні для неологізмів загалом: час, мовний простір, акцентуалізація тих одиниць, які оцінюються з позицій їхньої новизни, встановлення структурних ознак нового слова» [5, с. 203].

Можна погодитися з автором, адже кібернеологізми дійсно пов'язані з комп'ютерними реаліями [5], які є наслідком науково-технічного прогресу в науці та техніці.

Ми вводимо нашу авторську дефініцію кібернеологізмів. Кібернеологізми – це метаантропологічна реальність, яка містить в собі як ознаки філологічного дискурсу, віртуальної філософської антропології, англійської філології, так і систему з трьох аспектів людського буття: Ерос, Танатос і Осіріс, які актуалізуються та вербалізуються в формі англомовних неологізмів у віртуальній реальності.

Згідно з українським дослідником Н. Хамітовим, метаантропологічна реальність – це реальність трьох вимірів буття: буденного, граничного та метаграничного [4].

За українським дослідником П. Нестеренко, у людському бутті окрім потягу до життя Еросу та потягу до смерті Танатосу, існує також потяг до безсмертя Осіріс [3].

За П. Нестеренко, потяг до Осіріса «проявляється в тому, що людина хоче вірити в Бога, Диявола, паранормальні істоти, тощо. Тобто людина вірить не тому, що це абсурдно, а тому що в неї від природи є потяг до пошуку безсмертя та власного Творця – Бога, який ми називаємо у нашому дослідженні Осіріс.

Пошук безсмертя закладений в людину природою або Творцем. Осіріс – це вроджений потяг, програма поведінки, яка проявляється в бутті людини у бажанні жити вічно та залишатися при цьому особистістю» [3, с. 22].

У нашому дисертаційному дослідженні «Англомовні кібернеологізми в сучасному інтернет-дискурсі», ми ставимо одне з завдань, проаналізувати англомовні кібернеологізми у трьох аспектах людського буття, які проявляються в інтернет-дискурсі: Ерос, Танатос та Осіріс.

Отже, англомовні кібернеологізми – це філологічна проблема трьох аспектів людського буття – потягу до життя Ерос, потягу до смерті Танатос та потягу до безсмертя Осіріс.

### Література:

1. Вікіпедія Неологізм URL: <https://uk.wikipedia.org/wiki/Неологізм> (дата звернення: 07.12.2023).

2. Дзюбіна О. І. Структура, семантика та прагматика сленгових неологізмів соціальних мереж Twitter та Facebook (на матеріалі англійської мови). Дисертація на здобуття наукового ступеня кандидата філологічних наук. Львів, 2016. 206 с. URL: [https://www.lnu.edu.ua/wp-content/uploads/2016/05/dis\\_dzyubina.pdf](https://www.lnu.edu.ua/wp-content/uploads/2016/05/dis_dzyubina.pdf) (дата звернення: 09.12.2023).

3. Нестеренко П. О. Потяг до безсмертя Осіріс у людському бутті. *Актуальні проблеми філософії та соціології (Національний університет «Одеська юридична академія»)*. Наукове фахове видання. Випуск 29. Видавничий дім «Гельветика», 2021. URL: [http://apfs.nuoua.od.ua/archive/29\\_2021/6.pdf](http://apfs.nuoua.od.ua/archive/29_2021/6.pdf) (дата звернення: 28.07.2021).

4. Хамітов Н. В. Філософська антропологія: актуальні проблеми. Від теоретичного до практичного повороту. Київ : КНТ, 2017. 394 с.

5. Ясінська О. В. Кібернеологізми як об'єкт мовної картини світу. *Science and Education a New Dimension: Philology, I (2), Issue: 11*, Nov. 2013. P. 201–205.

## ДІЛОВА АНГЛІЙСЬКА МОВА ЯК МЕТААНТРОПОЛОГІЧНИЙ ФЕНОМЕН

*Лю Юй*

*аспірантка за спеціальністю 035 – Філологія*

*Український державний університет імені Михайла Драгоманова*

*Науковий керівник: Титаренко О. Ю.*

*кандидат філологічних наук, професор,*

*професор кафедри германських мов*

*Український державний університет імені Михайла Драгоманова*

*м. Київ, Україна*

Згідно з Вікіпедією, «англійська мова є західногерманською мовою в індоєвропейській мовній сім'ї, носії якої, які називаються англослов'янцями, походять з ранньосередньовічної Англії. Англійська мова названа на честь англів, одного з давніх германських народів, які мігрували на острів Великобританія. Сучасна англійська є одночасно найбільш поширеною мовою у світі і третьою за кількістю тих, хто нею розмовляє, після китайської та іспанської. Англійська також є другою мовою, яку найбільше вивчають, і є офіційною мовою або однією з офіційних мов у 59 суверенних державах. Людей, які вивчили англійську як другу, більше, ніж носіїв мови. Станом на 2005 рік було підраховано, що налічувалося понад два мільярди носіїв англійської мови» [5].

Отже, англійська мова носить планетарний характер і претендує на головну мову всієї планети Земля. Тобто більша частина людства в майбутньому буде володіти англійською.

Це підтверджує дослідниця О. Самоделова, яка говорить, що англійська мова – це «мова англійців (офіційна мова Англії та де-факто всієї Великобританії), жителів США (офіційна мова тридцяти одного штату), одна з двох офіційних мов Ірландії, Канади та Мальти, офіційна мова Австралії, Нової Зеландії. Вона (англійська мова, – прим. Лю Юй) використовується як офіційна у деяких державах Азії (Індія, Пакистан та ін.) та Африки. Тих, хто розмовляє англійською мовою в лінгвістиці називають англофонами; особливо цей термін поширений у Канаді (використовується й у політичному контексті).

Належить (англійська мова, – прим. Лю Юй) до німецьких мов індоєвропейської сім'ї мов. Кількість носіїв мови як рідної – близько 410 млн., які говорять (включаючи другу мову) – близько 1 млрд. (2007). Одна з шести офіційних та робочих мов ООН» [3, с. 8].



Отже, вивчення англійської мови та англомовні дослідження є дуже актуальними в сучасному світі. У зв'язку з тим, що в Україні вводять особливий статус англійської мови як мови міжнародного спілкування, – володіти англійською буде необхідно держслужбовцям, кандидатам на посади в органах місцевого самоврядування, прокурорам, поліцейським, військовослужбовцям офіцерського складу та ін. (Закон від І. Совсун) [2]. А, отже, від них всіх вимагається володіння в першу чергу англійською діловою мовою.

Згідно з Вікіпедією, ділова англійська «є частиною англійської мови для певних цілей і може вважатися спеціалізацією в рамках вивчення та викладання англійської мови або варіантом міжнародної англійської мови. Багато людей, для яких англійська мова не є рідною, вивчають цей предмет з метою ведення бізнесу з англомовними країнами або компаніями, розташованими за межами англомовного світу, але які, тим не менш, використовують англійську як спільну мову або *lingua franca*. Значна частина спілкування англійською мовою, яке відбувається в ділових колах по всьому світу, відбувається між людьми, для яких мова не є рідною. У таких випадках (мета, – прим. Лю Юй) ... – ефективне спілкування. Суворі правила граматики іноді ігноруються в таких випадках, коли, наприклад, єдина мета напруженого учасника переговорів – досягти угоди якомога швидше (див. теорію лінгвіста Браджа Качру про «розширене коло»))» [6].

Тобто ділова англійська мова вивчається людьми, які мають мету вести свій бізнес, вирішувати ділові питання та вирішувати бізнес-проблеми [6]. Для українського народу у його більшості англійська мова повинна стати другою рідною та дуже близькою, якою будуть спілкуватися майбутні покоління українців.

За О. Гринько, ділова англійська мова має взаємозв'язок з політологією [1]. Тому може бути доцільно при дослідженні стилістичних особливостей англійської мови звертатися до текстів політиків.

Тема нашого дисертаційного дослідження: «Стилістичні особливості ділової англійської мови». У даній дисертації ми розглядаємо ділову англійську мову як метаантропологічний феномен.

Спираючись на методологічний підхід Н. Хамітова метаантропологія [4], ми пропонуємо наш авторський термін ділової англійської мови. Ділова англійська мова – це комунікативна, метаантропологічна стратегія для вирішення цілей та завдань англійською на буденному, граничному та метаграничному рівнях носіїв іноземної мови в ситуації ділової взаємодії.

### Література:

1. Гринько О. В. Англійська ділова мова. Політичний маркетинг і державне управління: практикум. Київ : «Видавничий дім «Персонал», 2009. 192 с.
2. Закон України Про застосування англійської мови в Україні. URL: <https://ips.ligazakon.net/document/ji09534b?an=2> (дата звернення: 04.12.2023).
3. Samodelova E. V. English language. Self-instruction manual. 3rd edition. Living Language, 2013. 224 p.
4. Хамітов Н. В. Філософська антропологія: актуальні проблеми. Від теоретичного до практичного повороту. Київ : КНТ, 2017. 394 с.
5. Wikipedia English language. URL: [https://en.wikipedia.org/wiki/English\\_language](https://en.wikipedia.org/wiki/English_language) (дата звернення: 09.09.2023).
6. Wikipedia Business English. URL: [https://en.wikipedia.org/wiki/Business\\_English](https://en.wikipedia.org/wiki/Business_English) (дата звернення: 02.12.2023).

DOI <https://doi.org/10.36059/978-966-397-357-9-62>

## УТРАТА ЯК ТРАВМА У ВІРШІ «І ОСЬ Я ТОБІ ГОВОРЮ, ГОВОРЮ...» К. КАЛИТКО: ПОМІЖ МОВЛЕННЯМ І МОВЧАННЯМ

**Овсяницька Г. В.**

*здобувачка вищої освіти третього рівня (доктора філософії)  
за спеціальністю 035 – Філологія  
Запорізький національний університет  
Науковий керівник: **Курилова Ю. Р.**  
кандидатка філологічних наук, доцентка,  
доцентка кафедри української літератури  
Запорізький національний університет  
м. Запоріжжя, Україна*

«Життя, нескінченне, набуває розквіту лише в середовищі нескінченної психології. Це можна було б назвати психологічним світоглядом» [5, с. 237], – говорив К. Ясперс. Зважаючи на глибинний зв'язок особливостей функціонування психіки індивіда (що корелює з «Я» автора/ліричного суб'єкта) та світоглядних засад філософії екзистенціалізму, вважаємо доцільним розглядати текстову матрицю окремого поетичного твору як сукупність психічних і світоглядних

змістів авторської свідомості у їхньому зв'язку з процесом творчості як одним зі способів особистості проявляти свою екзистенцію, виходячи за межі іманентно окресленого буття цієї свідомості.

Здатність проговорювати пережитий або відчутий ментально досвід (внаслідок вродженої здатності до співпереживання) є одним із способів символічного поводження як із травмою, так із тим, що цю травму викликало, позаяк «травмована психіка продовжує травмувати саму себе через синдром нав'язливого повторення» [4, с. 70]. У цьому випадку здатність «матеріалізувати» негативний досвід через мову актуалізує процеси, пов'язані з можливим катарсисом як символічним «звільненням» від згубного впливу цього досвіду. У випадку травми, пов'язаної із (пере)проживанням досвіду втрати («травмуючі події в житті індивіда майже завжди викликають цілу низку втрат» [4, с. 71]) художня мова відіграє консолідаторну роль для роздробленого травмованого «Я» як мова психосемантичних і семіотичних змістів ув авторській канві смислів і символів, що окреслюють межі сягання творчої свідомості у процесі написання конкретного поетичного твору. Ці особливості так само знаходять своє відображення у свідомості реципієнта, яка функціонує, по суті, за тими ж параметрами. К. Калитко зазначила: «Немарність людського досвіду – це відчуття свідка життя, відчуття спільного досвідчення великого часу. І це надзвичайно цінно, можливо, це одне з найцінніших відчуттів, які люди можуть прожити» [1].

Фіксація такого досвіду, часто болісного, відбувається передовсім через мистецтво, зокрема літературну творчість, позаяк змога проговорити складні моменти корелюється із можливістю зміни ставлення до цього досвіду, особливо коли він стосується такого екзистенціала як проживання втрати. Феноменологію травми, що пов'язана із досвідом втрати, з різних перспектив (психологічної, культурної, літературознавчої) досліджували Г. Бокшань, І. Василюшин, В. Дуркалевич, О. Кирильчук, І. Кіщук, Л. Паливода, В. Предко, У. Федорів, О. Чекстєре, О. Швирьова та ін..

Доробок К. Калитко є вдячним матеріалом для висвітлення особливостей функціонування тематики травми в літературознавчому і соціокультурному дискурсі, позаяк смислова ієрархія текстів авторки стосуються тих аспектів соціокультурного простору, що пов'язуються насамперед із тематикою колективного мовчання, а значить – замовчування певних (травматичних) змістів через культурне свідоме спільноти, що позначається на упередженості, яка корелює із неусвідомлюваними паттернами щодо виправдання насильства у межах цього колективу.

Актуальність розвідки зумовлена необхідністю висвітлення цих особливостей як «незакритих гештальтів» соціуму, що проявляються у

смиловому полі його художнього/соціокультурного дискурсу. Мета дослідження – означити особливості екзистенційного мотиву травми втрати у вірші «І ось я тобі говорю, говорю...» К. Калитко через кореляти мовлення і мовчання як параметри взаємозумовлених наслідків травматичного досвіду.

У зв'язку із означеними вище особливостями доробку поетеси творчість К. Калитко досліджували Л. Галій, І. Дольник, Л. Лавринович О. Пухонська, О. Сидоренко, О. Хмелюк, С. Чернюк, К. Шевчук, І. Юрченко та ін., акцентувавши на ідіостильових, перекладацьких, соціокультурних, націоцентричних та інших аспектах її доробку.

Одразу зазначимо, що «психічна травма виникає не тільки внаслідок зовнішніх травмівних подій, а і з причини внутрішньої роботи самої психіки. Психіка реагує на зовнішню травматичну подію за такою схемою: спочатку психіка трансформує зовнішню травму під внутрішню «самотравмуючу силу», а потім відбувається малігнізація, «злоякісне переродження» психологічних захистів, які перетворюються із системи самозбереження психіки на систему її самознищення. Психічні захисти переходять на примітивний «архаїчний» рівень (відхід від реальності, розщеплення, аутизм, трансові стани, виникнення множинних ідентичностей, стереотипних реакцій, втрата сенсу існування» [4, с. 69–70]. Останнє з цього переліку розкривається через антиномію (згідно з К. Ясперсом, атрибутику межової ситуації, специфіка якої полягає в дихотомічному співіснуванні двох абсолютно протилежних тенденцій, змістів або явищ – таких, що є взаємно заперечними [5, с. 216–217]): *«І ось я тобі говорю, говорю, // і все поалу втрачає сенс. // І котить вітер пусту зорю, // і хмарні клапти несе»* [2, с. 77]. Мотив заперечення у цій строфі проявляється через кореляти мовлення як ситуації сенсотворення і у той же час – градацію його знищення, позаяк символіка втрати пов'язується також із концепцією ісихії, згідно з якою озвучене слово є мертвим внаслідок втрати сакрального змісту. Але разом із тим реакція на травму зумовлює вимушеність цього мовчання, адже змога говорити свідчить про цілісність мовної особистості. У наведених рядках через художній прийом паралелізму подається образ світу, який проявляється через астральну і темпорально-просторову символіку «зорі», «хмар», «вітру». Зокрема, мотив розпаду реалізується у строфі через кореляти «пустоти» і «клаптів», що асоціативно натякає на втрату, уламки того, що колись було цінним для ліричного героя. Смилова парадигма вірша розгортається у наступній строфі у такий спосіб: *«І гоїть місто примерзлий бік, // приклавши до нього туман. // І сироти слів шукають тобі // відвагу, якої нема»* [2, с. 77]. Мотив втрати у цих рядках асоціативно натякає на образну канву фізичного каліцтва холодом, де образ туману грає роль архетипу,

що увиразнює мотив смерті як небуття (для порівняння: образ туману в давньогерманському епосі) [3]. Образи «сирот слів» і «відваги, якої нема» тільки підкреслюють цей мотив як увиразник абсолютної відсутності того, що є важливим, життєво необхідним задля самоствердження особистості ліричного героя у межах його світу. Екзистенційний мотив втрати в наступних рядках корелює із мотивом неможливості набути, яка свідчить про самотність як втрату можливості адекватного діалогу, позаяк мотив (роз)мови набуває абсурдистських конотацій через образ книги, що грає роль медіатора у процесі «мовчазної» і «транстемпоральної», «транспросторової» комунікації, але і тут натрапляємо на неможливість/неспроможність розмови відбутися: *«З важкого літа – зима важка, // приносить плоди кам'яні. // І мудрість, записана у книжках, // не надається мені...»* [2, с. 77]. Мотив важкості, «кам'яних плодів», позначений темпоральними антиномічними увиразниками зими-літа, може асоціативно натякати на тему сізифової праці, перенесену в метафоричний вимір особистісних екзистенціалів. Водночас абсурдизм відповідних конотацій вступає в дихотомічну взаємозумовленість і взаємовиключність наступних: *«...бо хтось промовчав і хтось заснув, // а ніч така – на розрив. // І кожна втрата має ціну, // ти тільки цінник здери»* [2, с. 77]. Травматична екзистенційна межовість, що передбачає почуття покинутості, самотності, іманентної замкнутості в межах власної свідомості, свідчить про граничність світоглядної ситуації [5], яка мислиться у вірші, але не називається, внаслідок якої в ліричного героя відбувається усвідомлення внутрішнього «розриву» (закинутості в конфлікт, у внутрішню боротьбу, передбачуваних відповідною ситуацією межовості [5]) через «мовчання» і «сон» як увиразники онтологічно-екзистенційної *безконфліктності*. Разом із тим концепт розриву може прямо вказувати на мотив болю через втрату і вимушене прощання з тим, що було частиною світу особистості ліричного героя. Останні слова звучать як афоризм, позначений парадоксальністю мислення-на-межі, що передбачає символічний *modus vivendi*, своєрідний симбіоз особистості ліричного героя із власним внутрішнім конфліктом. Мотив символічного «здирання цінника» свідчить про екзистенційний «агнозис» щодо Іншого з позицій Я-свідомості: у цьому випадку мотив втрати і її проживання є занадто особистісним (певною мірою – інтимним) досвідом, який передбачає перебування у ситуації межі як цілковитої самотності – наслідок невимовлюваності цього онтологічного досвіду *per se*. Саме тому в поезії простежується позиція як ліричного героя, так і авторки: навішування ярликів передбачає знецінення, і, як наслідок, спрощення, примітивізацію, применшення

досвіду іншого, ретравмування, і, як наслідок, байдужість, що межує із втратою людяності як базису будь-яких взаємин.

Отже, у вірші К. Калитко екзистенційний мотив травми втрати реалізується між корелятами мови і мовчання через *modus vivendi* із внутрішнім конфліктом через проживання ліричним героєм ситуації межовості, яка зумовлює онтологічний характер дихотомії відчуттів втрати і примирення – екзистенціалів, що визначають буття травмованої свідомості. Перспективи подальших досліджень доробку авторки можуть стосуватися розкриття корелятив поведження з травмою і проживання катарсису на прикладах інших поетичних та прозових текстів.

### Література:

1. Богдан О. Катерина Калитко: «Я ціную вірш за те, що це миттєва нервова реакція на реальність». *Тиктор media*. Дата публікації: 4.11.2022. URL: <https://tyktor.media/portret/kateryna-kalytko/> (дата звернення: 10.12.2023).

2. Калитко К. Орден мовчальниць: поезії. Чернівці: Видавець Померанцев Святослав, 2023. 144 с.

3. Овсяницька Г. Естетика мілітаризму у поезіях О. Ольжича: компаративні аспекти. *Актуальні проблеми слов'янської філології: матеріали VI Всеукраїнської науково-практичної інтернет-конференції*. Запоріжжя: Запорізький національний університет, 2021. 153 с. С. 99–103.

4. Паливода Л. Проблема визначення понять «психічна травма», «психологічна травма» і «травма втрати» у психологічних проєкціях. Вчені записки ТНУ імені В. Вернадського. 2021. Т. 32 (71). № 6. С. 68–72.

5. Ясперс К. Психологія світоглядів. З нім. пер. О. Кислюк, Р. Осадчук. Київ: Юніверс, 2009. 464 с.

## DEVELOPMENT OF LEGAL TERMINOLOGY IN GREAT BRITAIN

***Pronina N. I.***

*Student at the Faculty of International Trade and Law*

*Course 4, group 23, specialty International Law*

*State University of Trade and Economics*

*Scientific Advisor: **Ternova O. I.***

*Senior Lecturer at the Department of Modern European Languages*

*State University of Trade and Economics*

*Kyiv, Ukraine*

Legal terminology is one of the oldest varieties of terminological vocabulary, which originates from ancient times, when jurisprudence was introduced in its original form. And is a set of certain terms in the legal sphere.

A legal term is a linguistic definition (word or phrase) used to determine a special concept in the field of jurisprudence. The term, commonly, performs two functions – nominative (that is, names a concept) and the function of displaying the content of the concept [2, p. 14].

Legal terminology itself serves to maintain brevity and clarity during formulation of legal prescriptions and legal texts.

The development of legal terminology was carried out through the whole existence of the legal system itself and the activity of mankind in general. After all, it is human activity that imposes needs and creates the demand for unceasing work in various spheres of social life, science, and specially in the legal sphere.

Etymologically, English-language legal terms are divided into:

- 1) purely Latin expressions (*corpus delicti*, *mens rea*, *unerrimae fidei*);
- 2) those originating from Latin, but assimilated into the English language (*beneficiate*, *fiduciarym*, *quorum*, *testament*);
- 3) of Old English origin (*bequeath*, *oath*, *will*);
- 4) of Greek origin (*amnesty*, *bigamy*);
- 5) the Norman dialect of the French language (its Norman dialect: *attorney* French – *atourner*; *court* French – *co(u)rt* – *cyd*), *force majeure*);
- 6) of French-Latin origin, that is, those that came to English from Latin through the French language (*bailiff*, *tenure*, *verdict*);
- 7) of German origin (*smuggling*);
- 8) English-language units that began to appear in jurisprudence from the 15th century [1, p. 178].

The establishment of words of different etymological origins in the terminology of the English language in the area of jurisprudence is caused by various linguistic factors. Among these factors, we can single out the features and aspects of the development of the legal sphere on the territory of Britain, which was caused by certain historical episodes, namely the influence of the Roman law on the formation of British one, the Christianization of the Europe, and the Norman conquest of Britain. It is necessary also to pay attention to the processes of interaction between English and other languages, as well as the implementation of foreign expressions into the national system, which influenced the development of professional and specific English in the legal and judicial spheres, as well as caused the establishment of new special concepts.

Today, legal terminology in almost all countries of the world is quite clearly formed and fixed in professional legal documentation, but it was not always like that.

Humanity was evolving, sciences was developing, various branches of law have gone through a great path of improvement and experienced many changes, which was certainly reflected in legal terminology, which in turn had to correspond to existing laws and legal systems.

The formation of legal terminology went through a long and thorny historical pathway, which is explained by various stages of the world development.

During the entire existence of the world, the territories of different states from time to time found themselves under the power of neighboring countries as a result of military actions, invasions, or unifications, and therefore came under the jurisdiction of another state, where for some time they existed under different laws.

The rapid development of world history, migration and integration processes had a great impact on the development of legal terminology at the national and international levels, as well as on the exchange of existing terminology between states, and the inheritance of the vocabulary by some present generations from previous ones.

The term can be formed on the basis of the native language or can be borrowed both from a neutral terminological bank (international Greek-Latin term elements) and from another language, however in any case, it must reflect the features of this concept [3, p. 6].

It was typically for the ancient times, when the legal system was not sufficiently detailed in general, to have a fairly concise list of legal terms as a characteristic, since there were still no clearly established norms and definitions in the legal sphere. It should be noted that the beginning of legal terminology took place precisely in Ancient Rome, although it obtained its professional stipulated much later.



As for the development of legal terminology in England, it would be necessary to pay attention to the fact that in this case the terminology does not consist purely words of English origin. Among the legal terms, you can find those that indicate their foreign descent.

You can find terms that are rooted in Old English speech, as well as terms of German, Latin, or even French origin.

As you can see, the formation of the system of legal terminology dates back to the Middle Ages.

The laws of the first inhabitants of the British Isles were expressed in poetic forms.

About 600 year, King Adalbert of Kent introduced the first written code of laws [1, p. 178].

The settlement of the territories of modern Britain by Germanic tribes, which took place in the future at the beginning of our era, could not fail to result changes in the laws and their concepts of that time.

If we take a look at the later period, it should be noted that the Middle Ages can be characterized by the significant importance of Christianity in society. The church at that time had been taking a place not only in the religious sphere, but also had a significant political role and great influence on the judicial system of that time. Therefore, with the conversion to Christianity, it is appropriate to take into account its influence on the culture of the local language of the community. Thus, Latin terms entered the field of legal terminology and continuous to be.

The study and use of Roman law led to intensive borrowing of words from the Latin language [4, p. 1].

The further period of the Norman conquest was the period of what's known «import» of French words and terms. However, unlike Latin, it was not widely used, court cases were conducted in English and Latin.

Over time, Latin terms has gained more wide-spread look, and legal language became more and more professional and less understandable to ordinary people.

However, already at the beginning of the 15th century, the English language received a dominant role in the legal field, its use became more and more widespread and over time took a dominant position in this field.

Nevertheless, some Latin terms have been preserved even today to maintain the brevity of legal texts.

Conclusion. The development of language terminology, especially in the professional sphere, is a rather multifaceted process. Appropriate selection of euphemisms, which is one of the main functions of the terminological vocabulary, requires a clear transfer of the meaning of the term – the counterpart, but considering the fact that today Latin is a dead language, it is extremely difficult to find a counterpart to a Latin term, so even when

translating modern legal texts from English document, the terms written in Latin remain unchanged.

### **Bibliography:**

1. Романюк О. В., Бялик В. Д. Етимологічне походження та історія розвитку англomовної юридичної термінології. URL: [https://philol.vernadskyjournals.in.ua/journals/2020/3\\_2020/part\\_1/34.pdf](https://philol.vernadskyjournals.in.ua/journals/2020/3_2020/part_1/34.pdf)
2. Гумовська Ірина Миколаївна. Англійська юридична термінологія в економічних текстах: генезис, дериваційні та семантико-функціональні аспекти. URL: <http://dspace.wunu.edu.ua/bitstream/316497/3345/1/aref%20Gumovska.pdf>
3. Лахмостова А. І. Структурні особливості англійських та німецьких складних термінів та їх переклад (на матеріалі текстів юридичної тематики). URL: <https://core.ac.uk/download/pdf/168412244.pdf>
4. Ляпа А. М., Кобяков О. М. Способи утворення англійської юридичної термінології. URL: <https://essuir.sumdu.edu.ua/bitstream-download/123456789/26179/1/Ljapa%20.pdf;jsessionid=10E9DA90CF63D12C17EBF70490794113>

DOI <https://doi.org/10.36059/978-966-397-357-9-64>

## **ЕКСТЕНСІОНАЛЬНО-ІНТЕНСІОНАЛЬНІ ВІДНОШЕННЯ У СТРУКТУРІ КОНЦЕПТУ УСПІШНА ЖІНКА**

***Тернова Ж. А.***

*завідувачка лабораторії «Країнознавство»  
при кафедрі романо-германської філології*

*Дніпровський національний університет імені Олеся Гончара  
м. Дніпро, Україна*

Системний опис концепту **успішна жінка** в сучасній українській мові спирається тією чи тією мірою на ємні, екстенсiональні відношення, що передбачають поглинання структурно-семантичного складника на користь поняттєвого. Перехід від семантики значення лексем до ментального простору досліджуваного концепту є власне переходом до узагальнення екстенсiонально-інтенсiональних відношень у структурі концепту **успішна жінка**.

Питання інтерпретації істинності семантики компонентів, що входять до структури концепту **успішна жінка**, пов'язане з умовно

істинними теоріями, що інтерпретують окремі компоненти значення у зв'язку із загальним значенням концепту. Семантика Р. Монтегю [5], на відміну від інших умовно істинних теорій, оперує не поняттям абсолютної істини, а особливим поняттям відносної істини: істинність за (певної) інтерпретації, або істинності в моделі.

У працях Р. Монтегю [5] та його послідовників, які, своєю чергою, спиралися на роботи Р. Карнапа [3] та інших дослідників, розрізнення між пропозицією та пропозиціональним змістом речення здійснюється за допомогою розмежування понять *екстенціонал* та *інтенціонал* у їхньому відношенні до поняття *можливих світів*, що розробляв Г. Лейбніц (1646–1716). Однак теорія «істинності в моделі» зовсім не обмежена тим значенням, якого надано в роботах Р. Монтегю, та має загальніший характер [4].

Традиційне розрізнення екстенціоналу й інтенціоналу використовують у сучасній логіці, формальній семантиці та функційній семантиці, через що термін «інтенціональний» (англ. *intensional*) (який не потрібно плутати з його омофоном від англ. *intentional* – пов'язаний з наміром мовця) має сьогодні безліч історично взаємопов'язаних уживань.

У ситуації спілкування висловлення співвіднесене з референтною дійсністю в момент мовлення і в заданому контексті, набуваючи свого істинного смислу, а в художньому творі наявна ніби неповноцінна комунікативна ситуація: з погляду читача вона характеризується відокремленням висловлення від мовця, з погляду автора – відсутністю безпосередньої реакції читача. Відтак процес ототожнення референтного складника та семантики висловлення багато в чому залежить від контексту.

Отже, можемо застосувати розрізнення інтенціоналу / екстенціоналу до аналізу значень лексем, що утворюють тематичні ряди усередині лексико-семантичних полів концепту **успішна жінка** для логічної реконструкції однієї з ділянок знань, що наявна у свідомості українськомовного соціуму. Зазначимо, що значення (смысл), або інтенціонал, лексичної одиниці є його первинним значенням, водночас як його референт або екстенціонал постає його істинним значенням у конкретних випадках уживання. Наприклад, розглянемо фрагменти речення:

(1) ...книга з трояндою – то таки визнання того, що я і сама про себе давно знаю: що **красива і фантастично неординарна** [1, с. 57];

(2) Коли ж раптом з'явилась вона – весна серед жінок, **світанкова зоря в дівочому тілі** [2, с. 64].

У фрагменті (1) **красива і фантастично неординарна** інтенціональне значення відповідає змістові концепту **успішна жінка**, іншими словами – смисл речення є референтно прозорим, або інтенціональним; у

фрагменті (2) *світанкова зоря* екстенсіональне значення відповідає концептові **успішна жінка** і є актуальним лише в момент мовлення, а речення є референційно непрозорим, неінтенсіональним, а отже, передає екстенсіонал основного значення, і його смисл стає зрозумілим лише за умови наявності контексту. Таким значенням може бути «така, яка викликає захоплення» або «не така, як інші».

Наступним кроком, що здатен унаочнити вербалізовану компонентну структуру концепту, є звернення до поняття можливих світів. Це поняття може бути також застосоване до визначення дескриптивної синонімії, яка виконуватиме таку функцію: лексичні одиниці є дескриптивно синонімічними лише тоді, коли мають один і той самий екстенсіонал в усіх можливих світах (окремих контекстах, окремих ситуаціях у заданий момент часу). Лексичні одиниці, що унаочнюють концепт **успішна жінка**, є дескриптивно синонімічними в разі, коли мають одне й те саме значення, ототожене з його інтенсіоналом. Іншими словами, інтенсіональне значення – це певна функція, що дає змогу інтерпретувати його екстенсіональні значення в усіх можливих світах [4].

Дескриптивна синонімія та поняття можливих світів пояснюють те, що мовці не мають правил та комбінацій для вираження всіх понять, наявних у їхній свідомості, а отже мовці використовують свою граматичну, семантичну та лексичну компетенції для продукування та інтерпретації будь-якої довільної поняттєвої структури з безкінечної множини наявних засобів. Для передавання сутності контексту потрібно використовувати всю множину лексичних засобів первинного значення (інтенсіонал) та правила композиції (правила синтаксису) і за їхньою допомогою утворювати нові значення (екстенсіонал), що є актуальними в момент мовлення [4].

Отже, концепт **успішна жінка** як один з об'єктів художнього тексту – складна мисленева структура, яка набуває в тексті особливого значення і осмислення з усією сукупністю інтенсіонально-екстенсіональних відношень. Він репрезентує ту картину світу, яку бачить автор цього тексту в певний період часу і водночас у ньому виявлена індивідуально-авторська, національна, мовна, художня картини світу.

### Література:

1. Дашвар Л. Ініціація : роман. Харків : Книжковий Клуб «Клуб Сімейного Дозвілля», 2018. 238 с.
2. Дереш Л. Остання любов Асури Махараджа. Київ: Нора-Друк, 2013. 224 с.
3. Carnap R. Meaning and Necessity: a Study in Semantics and Modal Logic. University of Chicago Press. 1947. 231 p.

4. Lyons J. *Linguistic Semantics: An Introduction*. Cambridge: Cambridge University Press, 1995. 376 p.

5. Montague R. *Formal Philosophy: Selected Papers of Richard Montague*, ed. by R. H. Thomason. New Haven: Yale University Press, 1974.

DOI <https://doi.org/10.36059/978-966-397-357-9-65>

## LINGUOSEMIOTICS OF INVECTIVE STRUCTURES BASED ON THE LAST KINGDOM BY B. CORNWELL

*Chumak Yu. Yu.*

*Master Student*

*Specialty 035 – Philology*

*Borys Grinchenko Kyiv University*

*Kyiv, Ukraine*

This research delves into the impact of invectives on constructing alternative worlds in literature, as posited by Ferdinand de Saussure in his book «*Semiotics and the Philosophy of Language*» (1959. P. 19): «Language, according to Ferdinand de Saussure, influences the creation of reality, allowing the emergence of alternative worlds through different interpretations of linguistic signs and symbols». Invective structures are analyzed using component, etymological, descriptive, and content analysis methods. This research, anchored in Saussure and Eco's theories, enhances our understanding of how language and signs contribute to the interpretation and alteration of reality in literature.

Etymological analysis of invective structures in the novel, like «whore,» «bastard,» «turd,» «shit,» and «arse,» reveals their Old English origins and semantic shifts. «Whore» originally conveyed impurity beyond its modern sex work connotation. «Bastard» denoted illegitimacy's social and legal implications. «Turd» maintained its vulgar association with feces. «Shit,» rooted in Old English, expressed contempt, echoing the linguistic context of the 10th century. «Arse,» originating from Old English «ærs,» sustained its reference to the human posterior. This exploration illuminates the historical and cultural dimensions of derogatory terms.

The semiotic analysis of invective in Cornwall's narrative reveals a rich tapestry of linguistic expressions shaping character dynamics. Uhtred's dehumanizing invective in battle aligns with Foucault's discourse analysis and historical accounts of medieval warfare. Ragnar's jesting invective highlights

language's nuanced role in social bonding, as per Tannen. Ælfric's invective reinforces social hierarchies, paralleling Bourdieu's perspective on language and power. Wulfhere's commanding use of «arse» exemplifies language as a tool for dominance, reflecting historical power dynamics. Lastly, the explicit threat using «bastard» intensifies hostility, strategically chosen to provoke emotional responses and highlight antagonistic relationships. This analysis unveils the intricate semiotic functions of invective in character interactions, providing insights into power dynamics, cultural nuances, and interpersonal relations in the historical context.

In *The Last Kingdom*, invectives like «whore,» «bastard,» «turd,» «shit,» and «arse» transcend mere linguistic choices, becoming potent expressions deeply embedded in characters' experiences and the cultural milieu of the Viking Age. These invectives mirror societal norms, power structures, and cultural dynamics of the historical period, playing a pivotal role in shaping the social environment, accentuating conflicts, and influencing communication tone. Examined through a linguosemiotic lens, invectives act as nominations, contributing to the construction of an alternative linguistic and cultural reality within the narrative.

Etymological analysis unveils their historical evolution, emphasizing their cultural significance. Semiotic analysis reveals the multifaceted role of invectives in characterizing individuals, extending beyond language to contribute to the visual and emotional aspects of the narrative. These linguistic tools serve as expressions of dominance, strategically employed by characters to assert authority and establish hierarchies. Through linguistic reconstruction, invectives offer insights into the cultural and historical nuances of the Viking Age, providing readers with a deeper understanding of the portrayed context. Acting as qualifiers, invectives impart an emotional tone to statements, intensifying the novel's emotional impact and contributing to its immersive and evocative nature.

### **Bibliography:**

1. Cornwell B. *The Last Kingdom*. «Saxon Stories». Kyiv. Publishing house Ranok, 2022.
2. Eco U. *Semiotics and the Philosophy of Language*. Indiana University Press, 1976. p. 157.
3. Saussure F. de. *Course in General Linguistics*. Philosophical Library. 1959. p. 19.

## ТРУДНОЩІ ПЕРЕКЛАДУ РЕКЛАМИ ЛІКАРСЬКИХ ЗАСОБІВ З АНГЛІЙСЬКОЇ УКРАЇНСЬКОЮ МОВОЮ

**Юрченко І. А.**

*здобувач вищої освіти другого (магістерського) рівня  
за спеціальністю 035 – Філологія*

*Ніжинський державний університет імені Миколи Гоголя  
м. Ніжин, Чернігівська область, Україна*

**Міщенко Т. В.**

*кандидат філологічних наук,  
старший викладач кафедри германської філології  
та методики викладання іноземних мов*

*Ніжинський державний університет імені Миколи Гоголя  
м. Ніжин, Чернігівська область, Україна*

Фармацевтична індустрія є динамічним ринком, який розвивається в глобальному масштабі. Тому пропонуване дослідження є **актуальним**, адже професійний переклад у цій галузі високо цінується, оскільки сприяє розробці та реєстрації нових препаратів на міжнародному ринку. Перекладачі рекламних текстів можуть стикаються з різними труднощами залежно від мети тексту, гендерних, вікових, етнічних та соціальних параметрів цільової аудиторії, мовних особливостей тексту оригіналу, культурних та індивідуальних можливостей мови та інших факторів. У процесі аналізу стратегій і тактик перекладу реклами лікарських засобів, ми виявили два типи труднощів, із якими стикаються фармацевтичні перекладачі:

- 1) Труднощі, пов'язані з мовою та узусом;
- 2) Труднощі соціально-культурного характеру.

Щодо першого типу труднощів, ми відмітили, що **мова** фармацевтичної галузі насичена складною специфічною термінологією, яка включає велику кількість технічних термінів. Іноді такі терміни подаються в рекламі для того, щоб завоювати довіру споживачів, показуючи, що до них через рекламу звертаються професіонали: лікарі, медичні сестри, фармацевти, а не маркетологи чи розробники текстів реклами. Наприклад, у рекламі антидепресанту Prozac поряд із зображенням життєвих ситуацій звичною всім лексикою зустрічаються такі вузькоспеціальні формулювання *announce about a major depressive episode, common side effects include nausea, drowsiness, dry mouth* тощо. У

такий спосіб використання медичної термінології в рекламі може надати продукту професійний вигляд і враження, що він базується на наукових дослідженнях і медичних знаннях. Це може збільшити довіру споживачів до лікарських препаратів.

Крім збільшення довіри, медична термінологія відіграє важливу роль у рекламі ліків і виробів медичного призначення з ще кількох причин. По-перше, вона відображає *розуміння продукту*, тобто використання термінології дозволяє розробникам реклами точно та чітко описати властивості продукту, його механізм дії та переваги для здоров'я. Професійний перекладач повинен це врахувати при перекладі й не спрощувати, не опускаючи терміни й складні на перший вигляд формулювання (тобто в цій ситуації спрацьовує форенізуючий переклад), адже це може допомогти споживачам краще розуміти, як ліки діють і як кожен може користуватися ними.

По-друге, використання фахових термінів може створити враження авторитетності і довіри до бренду. Якщо реклама використовує точні наукові терміни, це може переконати споживачів у тому, що продукт є ефективним і розробленим на високому науковому рівні. Так, у рекламі препарату Anesthetic PRO Formula вжито низку термінів і галузевих зворотів, напр., *induce anesthesia, a temporary loss of sensation, general anesthetics, a reversible loss of consciousness, local anesthetics, a reversible loss of sensation, a limited region of the body*. Українська версія реклами теж містить аналогічну лексику: *Посилена формула з високою анестезуючою активністю, місцевоанестезуючий засіб, спеціально розроблений для використання в, посилена формула містить комбінацію активних компонентів максимальної концентрації (по 10%), що гарантує максимальний комфорт під час проведення процедур. Анестезуючий ефект: виражений*.

По-третє, медична термінологія може допомагати у спрощенні складних медичних концепцій для широкої аудиторії. Якщо використовувати доступні та зрозумілі терміни, це може полегшити сприйняття інформації про продукт. У наведеному фрагменті реклами, перекладеної з англійської, вузькогалузеві терміни доступно пояснюють ефект препарату: *покращення якості шкіри за рахунок підвищення її регенераторного потенціалу. Дія редермалізації має відразу 3 напрямки: регулювання біохімічних процесів у клітинах, відновлення водного балансу шкіри, активна блокада вільних радикалів.*

Викликом для перекладача може стати медичний сленг, який використовують лікарі та фахівці. Наші дослідження демонструють, що в рекламі він зустрічається вкрай рідко, адже об'єднуючи медичну спільноту, сленг може бути незрозумілим для споживачів. Медичний сленг – непрофесійна термінологія, акроніми та скорочення різного



типу, якими послуговується медичний персонал. Медичний сленг відноситься до спеціального сленгу та є варіантом мови [1, с. 174]. Так, під час пандемії Covid-19, коронавірусну хворобу по всьому світу в усіх мовах називали сленговим словом *corona* / *корона*, однак в англійській мові існує ще скорочена форма *rona*, яка не прижилась у медичному середовищі інших лінгвокультур. Сленгізми часто не співпадають в українській та англійській мовах і навіть не перекладаються. У проаналізованих текстах сленгу не виявлено.

Перспективи подальшого дослідження вбачаємо у вивченні труднощі соціально-культурного характеру, які трапляються при перекладі реклами лікарських засобів.

### **Література:**

1. Нечипоренко В.О. Англійська мова маркетингу та реклами. Basic English of Marketing and Advertising: навчальний посібник. Вінниця: Редакційно-видавничий відділ ВТЕІ КНТЕУ, 2020. 212 с.

**НАПРЯМ 4. ГУМАНІТАРНІ ТА СОЦІАЛЬНІ НАУКИ.  
ПЕДАГОГІКА ТА ПСИХОЛОГІЯ.  
КУЛЬТУРА І МИСТЕЦТВО**

DOI <https://doi.org/10.36059/978-966-397-357-9-67>

**MOTIVATION. A HISTORICAL ASPECT**

*Alsarrazh A. V.*

*Postgraduate Student at the Department of Foreign Languages  
Open Christian Humanitarian-Economic University  
Odesa, Ukraine*

*Scientific Advisor: Ohrenich M.*

*PhD in Pedagogy, Associate Professor,  
Department of Foreign Languages of Professional Communication  
International Humanitarian University  
Odesa, Ukraine*

The importance of motivation in the modern online education environment has become one of the most discussed topics among educators and researchers in the linguistics world. As classical education has suffered big changes since the time of COVID-19 world pandemic, online studying has become a challenge for most of the students as well as professors. Due to the lack of competency of both learners and educators in the usage of online platforms and their insufficiently developed programmes and courses, students' motivation has sharply diminished. There appeared many other factors which intensified low students' motivation like feeling of isolation, the lack of control and support from educators, limited contact with peers.

In order to solve this problem, researchers like E. Deci, M. Hartnett, J. Keller, R.A. Lazowski, T.W. Malone, B. Pakdel, R.M. Ryan, J. Shapiro and others are seeking the ways of versatile teaching methods to encourage students for successful learning.

According to Kendra Cherry, motivation is «is the process that initiates, guides, and maintains goal-oriented behaviors.»under the term of motivation lies «enthusiasm for doing something» [1].

The greater impact in motivation theory has been made by E. Deci and R. Ryan [6] who developed a Self-Determination Theory (further – SDT) which presupposes that an individual involved in the learning process meets three basic needs: autonomy, competence, relatedness. The concept of autonomy means

when an individual takes under control his/her own life and makes decisions of his/her own. The concept of competence represents an individual's obtaining and mastering skills in order to achieve a goal. A relatedness component deals with the feeling of belonging to a group of the same interests, mastered skills induce the sense of rivalry in order to get the reward.

The scientists mentioned above highlight two types of motivation: intrinsic and extrinsic. They state that intrinsic motivation prevails over the extrinsic one because the strong motivation comes first from the inner motive to achieve a goal, from the own desire to accomplish or learn something new because it is enjoyable while extrinsically motivated individuals perform tasks only for a reward or appraisal, or other external factors.

In education, exactly the intrinsic motivation is an important task that many researchers and educators seek to fulfill. In online learning environment this task becomes even more complicated to accomplish and educators strive to find effective methods to create the learning atmosphere that is intrinsically rewarding. E. Deci [2] in 1970 demonstrated an «overjustification» effect at a series of experiments that proved the rewarding motivation diminishes the intrinsic one. According to his study, the «overjustification» effect impacts individual's choices and behaviors. The author compared the motivation of two groups of people: one group of participants was rewarded for completing the puzzle, the other one was not. The group which was paid showed less motivation than the group that wasn't paid and completed the puzzle only for enjoyment. The reason of a sharp decline of intrinsic motivation according to E. Deci and R.M. Ryan is that extrinsic motivation (a reward, money) suppresses a person's autonomy or «freedom of external constraints» which is one of the most important components of intrinsic motivation. Thus, the SDT theory proves when one of its components lacks, a person's motivation weakens [6].

Yet another important research has been carried out by Th. Malone and M. Lepper identifying five factors that increase intrinsic motivation. They are: Challenge, Control, Cooperation, Curiosity and Recognition. These factors are the main dominants for maintaining a high motivation [3].

An American psychologist and professor J. Keller has developed a model which arises students' motivation to the study process. The concept of this system lies in the factors which will arise students' willingness and interest to the subject. It is called ARCS which is Attention, Relevance, Confidence, Satisfaction [4].

Educators' professionalism engages an essential niche in the learning environment. As one of the key factors of the effective learning process and thus, motivated students, educators represent a role model whose task is to inspire, guide, put much effort in every individual so that each student could be motivated enough and achieve the final goal.

The nature of motivation in the educational environment affects all the learning process participants. The high level of students' motivation and engagement in the studying activity depends on many factors as well as on the educators' inspiration and competency. The students and educators' interconnection guarantees the academic performance high efficiency. Motivation, in this regard, engages one of the main parts in the educational system along with teaching methods, educators' guidance and support. As we can see, there are many factors which have a great impact on learners' motivation to online education and still there are many problems that need to be solved. In our future research we are going to investigate them in detail.

### **Bibliography:**

1. Cherry K., Mattiuzzi P.G. *The Everything Psychology Book: Explore the human psyche and understand why we do the things we do*. Adams Media Corporation. 2010. 304 p.

2. Deci E. Effects of externally mediated rewards of intrinsic motivation. *Journal of Personality and Social Psychology*. 1971. 18(1). P. 105–115.

3. Malone T.W. & Lepper M.R. Making learning fun: A taxonomy of intrinsic motivations for learning. *Aptitude, learning, and instruction. Conative and affective process analyses*. Hillsdale, NJ: Lawrence Erlbaum Associates, Publishers. Volume 3. 1987. P. 223–253.

4. Pappas C. Instructional Design Models and Theories: Keller's ARCS Model of Motivation (2015). Retrieved December 14, 2023 from: <https://elearningindustry.com/arcs-model-of-motivation>

5. Pakdel B. The Historical Context of Motivation and Analysis Theories Individual Motivation. *International Journal of Humanities and Social Science*. Vol. 3 No. 18. 2013. P. 240–247.

6. Ryan R.M., Deci E.L. Intrinsic and extrinsic motivation from a self-determination theory perspective definitions, theory, practices, and future directions. *Contemporary Educational Psychology*. Contemporary Educational Psychology. Volume 61. April 2020. <https://doi.org/10.1016/j.cedpsych.2020.101860>.

## СОЦІАЛЬНО-ПСИХОЛОГІЧНИЙ ТРЕНІНГ ЯК ІНСТРУМЕНТ ОПТИМІЗАЦІЇ СОЦІАЛЬНО-ПСИХОЛОГІЧНОГО КЛІМАТУ

**Астахов Д. В.**

*аспірант*

*Донецький національний університет імені Василя Стуса*

*м. Вінниця, Україна*

**Науковий керівник: Кокун О. М.**

*доктор психологічних наук, професор,*

*член-кореспондент Національної академії педагогічних наук України*

*Інститут психології імені Г. С. Костюка*

*Національної академії педагогічних наук України*

*м. Київ, Україна*

Об'єктивні зміни, які сьогодні відбуваються у майже всіх сферах життєдіяльності, все активніше ставлять перед людиною нові, динамічні, часто різновекторні задачі, вимагають додаткових компетенцій та потребують безперервного розвитку. Все це призводить до необхідності постійного пошуку фахівцями нових стратегій з використанням багатьох технологій та інструментів для підвищення ефективності особистості при реалізації різноманітних завдань, які стають перед нею в різних сферах діяльності. Однією з таких, безперечно, є професійна діяльність, яка, як відомо, відіграє значну роль у процесі самореалізації, самоствердження та саморозвитку особистості. Переважна більшість сучасних сфер професійної діяльності, особливо із задіянням високотехнологічних та високоінтелектуальних ресурсів, більшою мірою вимагають роботи в команді, при цьому однією з переваг командної роботи є виникнення ефекту синергії, коли сумарні зусилля команди перевищують суму зусиль окремо взятих її членів. Виходячи з цього, одним з важливіших завдань стає створення сприятливого соціально-психологічного клімату в організації як важливої умови, з одного боку, ефективності діяльності фахівців та підвищення рівня їх продуктивності, а з іншого – їх професійного та особистісного зростання, як передумови подальшого підвищення ефективності.

Отже, метою нашої роботи став аналіз можливостей використання елементів соціально-психологічного тренінгу як інструменту оптимізації соціально-психологічного клімату у команді.

Розглядаючи проблему соціально-психологічного клімату (СПК), слід зазначити, що незважаючи на достатньо широку розробленість

цього питання, воно продовжує залишатися у центрі уваги фахівців і розглядається з різних позицій. Так, соціально-психологічний клімат визначається як:

1) стан колективної свідомості (СПК як ставлення працівників до колективу);

2) емоційно-психологічний настрій колективу (СПК як настрої групи людей);

3) характеристика взаємин людей, що перебувають у безпосередньому контакті (СПК як стиль взаємовідносин, наявність чи відсутність комфортності);

4) ступінь єдності колективу, яка відтворюється в соціальній та психологічній сумісності членів групи, їх згуртованості та морально-психологічній єдності, наявності спільних ідей, цілей, звичаїв, традицій (СПК як синонім згуртованості колективу) [2, 3, 5].

Узагальнюючи виокремлені підходи, можна визначити соціально-психологічний клімат як складне багатоаспектне явище, що характеризує якісний аспект міжособистісних стосунків та взаємодії між членами колективу, та детермінується їх індивідуально-психологічними особливостями, а також внутрішньогруповими традиціями і стандартами, що формують колективну свідомість та сукупність психологічних умов, які діють на ефективність спільної професійної діяльності команди та особливості професійного і особистісного зростання кожного її члена, та впливають досягнення цілей як індивідуальних, так і групових, а також тих, що стоять перед організацією загалом [1].

Враховуючи вищевикладене, стає зрозумілою актуальність пошуку ефективних шляхів, спрямованих на формування та покращення соціально-психологічного клімату в колективі, для реалізації яких необхідним є залучення кваліфікованих психологів, оскільки саме ці фахівці зможуть завдяки використанню різних підходів та методів впроваджувати роботу у багатьох напрямках, зокрема: діагностування особливостей соціально-психологічного клімату як важливого показника професійної групової взаємодії; консультативна робота з гармонізації стосунків та оптимізації міжособистісної взаємодії членів колективу; профілактика та розв'язання конфліктних ситуацій; психопрофілактична, психотерапевтична та психокорекційна робота з окремими співробітниками при наявності відповідного запиту [4, 6].

Одним з найбільш ефективних та універсальних інструментів, що може бути застосований для оптимізації СПК, на нашу думку, є соціально-психологічний тренінг, який має широку сферу використання, зокрема з метою управління процесами групової динаміки, а також сприяння професійному та особистісному зростанню окремих членів

професійної команди. Будучи методом активного навчання, соціально-психологічний тренінг передбачає використання різноманітних технік та прийомів, які можуть бути підібрані та застосовані у відповідності до поставлених задач, а наявність діагностичної та корекційної складових дає змогу під час підготовки та реалізації тренінгової програми максимально враховувати індивідуальні та групові особливості як на початку роботи, так і на різних її етапах, із своєчасним внесенням відповідних змін. Крім того, додаткової мобільності також надає можливість проведення тренінгової роботи у групах різного кількісного та якісного складу з варіюванням тривалості і кількості занять, міста проведення занять, формату, тощо.

Отже, узагальнюючи вищевикладене, можна зробити висновок, що соціально психологічний клімат є важливою характеристикою професійної взаємодії та активно впливає на результативність окремих фахівців, команди та організації в цілому, а соціально-психологічний тренінг можна розглядати як універсальний інструмент оптимізації соціально-психологічного клімату у команді, що матиме позитивний вплив на формування висококваліфікованого професійного колективу, підвищення ефективності професійної взаємодії та продуктивності діяльності організації. Перспективою подальших досліджень є розроблення та впровадження програми соціально-психологічного тренінгу, спрямованого на формування сприятливого соціально-психологічного клімату в команді фахівців, зокрема у сфері інформаційно-комунікаційних технологій.

### Література:

1. Астахов Д.В. Соціально-психологічний клімат як чинник ефективної професійної групової взаємодії. *Габітус*. 2021. Випуск 27. С. 161–167. <http://habitus.od.ua/journals/2021/27-2021/30.pdf>
2. Голубев С.М. Соціально-психологічні складові згуртованості трудового колективу. [http:// repository.hneu.edu.ua/bitstream/](http://repository.hneu.edu.ua/bitstream/)
3. Зудова І.Ю., Котелевська А.В. Формування сприятливого соціально-психологічного клімату трудового колективу підприємства. *Глобальні та національні проблеми економіки: електронне наукове фахове видання*. 2017. Вип. 20. С. 341–344. URL: <http://global-national.in.ua/archive/20-2017/68.pdf>.
4. Карамушка Л.М., Ключко А.О. Тренінгова програма «Психологія розвитку інноваційних стилів управління в менеджерів освітніх організацій»: завдання, основні тематичні модулі та інтерактивні техніки. *Організаційна психологія. Економічна психологія*. 2019. 4 (18). С. 46–61.

5. Соціальна психологія : навч. посіб. / Н. Ю. Воляннюк, Г. В. Ложкін, О. В. Винославська, І. О. Блохіна та ін. ; КПІ ім. Ігоря Сікорського. Київ : КПІ ім. Ігоря Сікорського, 2019. 254 с.

6. Холодницька А. В. Оптимізація соціально-психологічного клімату в колективі в сучасних умовах. Регулювання соціально-трудоких відносин: сучасний стан та перспективи розвитку : колективна монографія / під заг. ред. І. І. Кичко. Ніжин : ФОП Лук'яненко В. В. ТПК «Орхідея», 2017. С. 94–105. URL: <http://ir.stu.cn.ua/123456789/16453>

DOI <https://doi.org/10.36059/978-966-397-357-9-69>

## **ХУДОЖНЯ ЛІТЕРАТУРА ЯК ЧИННИК СОЦІАЛІЗАЦІЇ ОСОБИСТОСТІ**

***Бакай О. Ю.***

*аспірантка кафедри соціальної роботи  
Донбаський державний педагогічний університет  
м. Дніпро, Україна*

Соціалізація особистості є невід'ємним процесом для нашого світу. Завдяки правильній соціалізації людина пізнає себе як індивіда, який входить в соціум – пізнає себе в цьому соціумі.

Соціалізацію особистості досліджують багато зарубіжних та українських вчених: О. Безпалько, П. Бергер, Р. Зозуляк-Случник, В. Коваленко, Т. Лукман. Про освіту, культуру, мистецтво як способи соціалізації писали О. Алексєєва, О. Вознесенська, М. Максимов, О. Овдієнко. Художня література як один з факторів впливу на соціалізацію особистості показана в працях Н. Приймає, С. Рашидової, Т. Урись. Але все ж таки дана тем потребує більш ґрунтового дослідження й вивчення.

В. Москаленко в своїй монографії зазначає, що соціалізація особистості не має окремого конкретного поняття. З часом цей термін зазнавав багато змін й такі дослідники як Д. Бернал, І. Кон, Т. Шибутані, Т. Парсонс тлумачать його по-різному, але все ж загальне поняття соціалізації зберігається. Так, дослідниця, спираючись на автора великого психологічного словника А. Ребера, констатує, що соціалізація особистості – «процес, завдяки якому індивід набуває знань, цінностей, соціальних навичок і соціальну чуттєвість, які дозволяють йому інтегруватись в суспільство і поводитись там адаптивно» [5].



Окрім, так званої, стихійної форми соціалізації, коли індивід, просто перебуваючи в конкретному середовищі, вже автоматично починає набувати певного соціального досвіду, обов'язково треба наголосити на соціалізації як процесі, який неможливий без деяких факторів, чинників, які дозволяють людині увійти й пройти цей ґрунтовний період. Як ми знаємо, існують такі групи, як: мегафактори, макрофактори, мезофактори і мікрофактори. Остання група – це та група факторів, яка має вплив на конкретну людину. До неї відноситься сім'я, друзі, однолітки, суспільні, державні, громадські організації, територіальні центри, бібліотеки. Одну з головних ролей грають освітні установи [3].

Л. Овдієнко наголошує, що в освітній діяльності найчастіше, як спосіб соціалізації, використовується таке явище, як інтеріоризація, тобто «вживлення» людини в середовище. Науковиця пропонує називати цей етап першим в процесі соціалізації [7].

Стан духовності, емоційності й культури також є одним з факторів процесу соціалізації. «Емоційна оцінка подій може формуватися не тільки на основі особистого досвіду людини, але і в результаті співпереживань, що виникають в процесі спілкування з іншими людьми, у тому числі через сприйняття творів мистецтва» – зазначає М. Максимов [4]. Емоційний зміст твору впливає на відчуття, вияв й розвиток емоційного відгуку.

Про літературу, як про чинник соціалізації індивіда, наразі досліджень небагато. Але ми знаємо, що художня література – це базовий компонент для емоційного, психічного й культурного розвитку особистості. Завдяки читанню художньої літератури людина має більш якісну пам'ять, точніше вибудовує причиново-наслідкові зв'язки, коректніше формує свою думку. Тобто література формує в людини якості більш соціалізованої та розвиненої особистості.

С. Рашидова наголошує, що саме художня література, серед інших видів мистецтва, найкраще відповідає за розвиток комунікативної функції. Також художній текст допомагає самостійно усвідомити світ, прийняти вчинки героїв книг, розуміти життєві істини, тобто самостійно пізнавати світ, навколишнє середовище та втілити самопізнання в цьому світі [9].

Австрійський вчений В. Франкл, який вивчав сенс життя, зазначав, що здатність людини відчувати радість прослідковується не тільки в процесі буденності життя, а й в читанні художньої літератури [11]. Коли людина перечитує художній твір, людська свідомість починає працювати, вона сприймає вже знайомий текст з іншої нової точки зору, починає аналізувати його, зіставляти вже прочитане з тим новим, що відчула.

Для кращої реалізації такого чинника соціалізації, як художня література, можна запропонувати не тільки читання тексту наодинці, а й організацію книжкових клубів, форумів, конференцій, книжкових

виставок або конкурсів. Видання «The Ukrainians» опублікувало інформацію про те, що в Гарварді широко використовують метод аналізу ситуацій, як систему читацьких клубів, щоб навчитися краще сприймати точку зору один одного на той же текст. Це допомагає глибше зрозуміти суть і точніше обрати максимально зважене рішення [6].

М. Мальдонадо, який викладає літературу в Північно-східному коледжі Лейкв'ю, провів так званий експеримент де додав студентський книжковий клуб для покращення рівня вивчення художніх текстів. За рік участі, за відгуками студентів, він зробив висновок, що книжковий клуб полегшив процес навчання, покращив навчання студентів, тому що така діяльність змушує мислити критично та спонукає до реального життя. А також впровадження клубу допомогло деяким студентам розкрити свої лідерські якості в дискусіях щодо прочитаного [2].

Як висновок можна сказати, що за допомогою художньої літератури людина легше починає будувати стосунки з людьми, відкривати розуміння різних думок, та просто включає індивіда в соціум, роблячи його як мінімум цікавим співбесідником. Тому соціалізація за допомогою літератури виходить чи не на перше місце за всіма показниками.

### Література:

1. Berger, P.L. and Luckmann, T. *The Social Construction of Reality: A Treatise in the Sociology of Knowledge*. *Doubleday & Company*, New York. 1996. 240 p.

2. Maldonado M. *Book Clubs in Developmental Reading: Building Reading Comprehension, Fostering Reading Enjoyment, and Engaging Students*. *NADE Digest*, 6 (1), Fall, 2012. P. 61–73.

3. Арабчук Я. І. Джерела і чинники формування. *Гуманітарний вісник Запорізької державної інженерної академії*. 2011. Вип. 44. С. 43–46. URL: [http://nbuv.gov.ua/UJRN/znpgvzdia\\_2011\\_44\\_9](http://nbuv.gov.ua/UJRN/znpgvzdia_2011_44_9) (дата звернення 18.11.2023)

4. Максимов М. Роль мистецтва в соціалізації особистості. *Вісник Київського національного університету імені Тараса Шевченка. Психологія*. 2014. Вип. 1. С. 49–52. URL: [http://nbuv.gov.ua/UJRN/vknur\\_2014\\_1\\_15](http://nbuv.gov.ua/UJRN/vknur_2014_1_15)

5. Москаленко В. В. *Соціалізація особистості: монографія*. *Київ: Фенікс*. 2013. 540 с.

6. Навіщо потрібно читати книги разом із підлеглими й колегами. 2019. URL: <https://theukrainians.org/chytaty-razom-iz-kolegamy/> (дата звернення 18.11.2023)

7. Овдієнк Л. Н. Освіта як простір соціалізації особистості : монографія. *Національна академія педагогічних наук України, Інститут соціальної та політичної психології*. Київ: Міленіум. 2014. 120 с.

8. Приймак Н. Розвиток і формування особистості засобами літературного виховання. *Педагогіка і психологія професійної освіти*. 2013. № 2. С. 121–128. URL: [http://nbuv.gov.ua/UJRN/Pippo\\_2013\\_2\\_16](http://nbuv.gov.ua/UJRN/Pippo_2013_2_16) (дата звернення 18.11.2023)

9. Рашидова С. С. Художня література як мистецтво виховання і формування людини. *Духовність особистості: методологія, теорія і практика*. 2016. Вип. 1. С. 145–156. URL: [http://nbuv.gov.ua/UJRN/domtr\\_2016\\_1\\_18](http://nbuv.gov.ua/UJRN/domtr_2016_1_18) (дата звернення 18.11.2023)

10. Скорик Т. В. Соціалізація особистості засобами музичного мистецтва. *Сталий розвиток у соціальному вимірі : глобальним проблемам – локальні рішення* : зб. матер. Всеукр. наук.-практ. конф., (Чернігів, 2 листоп. 2011 р.) за ред. С. М. Шкарлета, Н. А. Ємець, Л. М. Завацької, І. І. Кичко, Н. І. Кривоконь, Т. І. Сили. Чернігів : ЧДТУ, 2012. С. 28–32.

11. Франкл В. Людина в пошуках справжнього сенсу. Психолог у концтаборі. пер. з англ. Олени Замойської. 3-тє вид. *Харків : Клуб сімейн. дозвілля*. 2019. 160 с.

DOI <https://doi.org/10.36059/978-966-397-357-9-70>

## ТЕМА ДИТИНСТВА В МУЗИЧНІЙ КУЛЬТУРІ НІМЕЦЬКИХ ТА УКРАЇНСЬКИХ КОМПОЗИТОРІВ ХІХ СТОЛІТТЯ

**Богоєва Т. П.**

*аспірантка І курсу*

*Міжнародний гуманітарний університет*

*Науковий керівник: Татарнікова А. А.*

*доктор мистецтвознавства,*

*доцент кафедри мистецтвознавства*

*та загальногуманітарних дисциплін*

*Міжнародний гуманітарний університет*

*м. Одеса, Україна*

Тематика дитинства впродовж останніх століть, перебуваючи в колі інтересів філософських, освітніх, культурологічних, психологічних сфер знань, залишається пластом недостатньо вивченим у музичній науці.

Дослідження історичного шляху розвитку теми дитинства від творів для дітей (дитячого виконання) до виникнення особливої царини – семантики «дитячості» [8, с. 24] формується та викристалізовується у творчості композиторів XIX сторіччя, охоплюючи період часу (кульмінаційний з погляду дитячої теми) в німецькій та українській музичній культурі, що визначає мету нашого дослідження.

В історичному огляді закарбування теми дитинства в музичному мистецтві можна згадати, що перше звернення композитора безпосередньо до дитячої тематики визначилося у XVIII столітті в творчості Й. С. Баха, де особливої уваги заслуговує поява повчального музичного репертуару («Записна книжка А. М. Баха», «Записна книжка Вільгельма Фрідемманна Баха», «Маленькі прелюдії та фуги», «Двочастинні вигадки і тричастинні симфонії», [8, с. 26]; в творчості Муціо Клементі відомі збірки сонатин і варіацій для дітей; серед клавірних творів Карла Черні написані етюди і вправи для юнацтва; у спадщині Йозефа Гайдна, Вольфганга Амадея Моцарта, Людвіга ван Бетховена – творців класичної сонати і симфонії – є сонатини, тобто маленькі сонати, які могли виконувати діти, які згодом склали основу світового педагогічного музичного репертуару.

Але, саме в загальній панорамі романтичного музичного мистецтва першої половини XIX століття тема дитинства яскраво репрезентована, що зумовлено естетичними настановами цього періоду, його прагненнями до складного внутрішнього світу людини, таємниць людської душі, в яких образ дитинства став уособленням втраченої чистоти й цілісності.

Останнє безпосередньо пов'язане з жанром казки, в якому зіткнення добра і зла, приховані в ньому загальногуманістичні цінності давали можливість композиторові висловити морально-етичні аспекти. У творчості німецьких композиторів XIX століття виразно виражені риси лицарського начала з акцентом на героїчний подвиг і самопожертву в ім'я любові яскраво представлені в оперному опусі-казці Е. Т. А. Гофмана «Ундіна» (1816), який визначив подальший шлях розвитку романтичної німецької опери у творах К. М. Вебера («Фрейшюц», «Евріанта», «Оберон»), у ранніх операх Р. Вагнера [7, с. 43]. Паралельно з цим, дитяче начало в музичному театрі виражалося в найрізноманітніших образах: сільфи, ельфи, гноми, тролі та інші крихітні істоти з давніх-давен населяли європейський фольклор і сприймалися як маленькі люди й мали багато дитячих рис.

Світ дитинства безпосередньо підводить до творчості Р. Шумана, який створив коло дитячих образів, чітко сформулювавши й послідовно втілюючи творчу ідею закарбування в музиці відтінків психологічних станів, емоцій і почуттів дитини. «Його музика – зібрання звукових

«замальовок з натури», емоційна палітра якого надзвичайно широка: від тремтіння на навшпиньки страху, що крадеться в душу, до колективного торжества» [4, с. 78] – все це виразно відображено композитом у «Дитячих сценах».

Поряд із цим, у ХІХ столітті тема дитинства посідає одне з чільних місць у жанровій сфері німецького портретного живопису, виступаючи своєрідною сполучною ланкою між мистецтвом бідермайера і романтизму. У культурі бідермайера ця тема отримує дещо іншу інтерпретацію, про що свідчать роботи художників Ф. фон Райські, В. Вальдмюллера, Ф. Вадмана, а також графіка А. Л. Ріхтера, який оформляв свого часу нотні опуси Р. Шумана. [7, с. 26]. Діти в роботах названих авторів – це частина сім'ї, роду, що символізує їхнє зростання й оновлення. Даний мистецький напрям корелює з педагогічною думкою, що активно розвивається у ХІХ ст., в якій такі поняття як Сім'я, Дім, Виховання виходять на перший план. У цьому контексті показовим є фортепіанний цикл Р. Шумана «Альбом для юнацтва» (ор. 15, 1838 р.), який багато в чому визначений інакше: має педагогічне спрямування, призначений для естетичного виховання дітей, формування та розвитку їхніх виконавських здібностей, розширення музикального кругозору.

Творчість німецьких композиторів романтиків позначилась помітним впливом на формування української композиторської школи. Тому були й об'єктивні причини: композитори М. Лисенко, М. Калачевський, М. Христіанович вчилися у Лейпцігській консерваторії, переймали і репертуар, і художню традицію німецької культури.

Завдяки титанічній праці Д. М. Ревуцького (1881–1941) – скарбнику енциклопедичних знань, музикознавцю, перекладачеві, старшому брату великого композитора Л. М. Ревуцького – саме вокальна творчість романтиків (Ф. Шуберт, Р. Шуман, Пісні Л. ван Бетховена) стала першим репертуаром, засвоєним в українськомовному музичному просторі, а жанр, що набув поширення в Німеччині, – німецька Lied – безпосередньо стала пов'язана з українським Солоспівом, утворюючи «своєрідну жанрову пару, характерну для зазначених двох європейських етнорегіонів» [4, с. 212].

Одним із перших, був основоположник української музичної класики – Микола Віталійович Лисенко, який зауважував: «те, що сприймається у дитинстві через ігри та розваги зберігається потім у душі на все життя» [1, с. 63]. Практичною реалізацією його естетико-педагогічних поглядів був збірник танців та веснянок «Молодощі» (1875), до якого увійшли 25 дитячих ігор та 13 веснянок з фортепіанним супроводом. Крім збірок народних пісень, М. Лисенко створив і багато окремих творів для дітей. Наскрізь пронизані народнопісенними мотивами три його опери-казки на лібрето української письменниці

Дніпрової Чайки, які розраховані на виконання дітьми різного віку: «Коза-Дерева», «Пан Коцький» та «Зима і весна». Важливим є те, що вперше в історії української музики були створені дитячі опери, в котрих образи народних казок знайшли яскраве музично-сценічне втілення завдяки використанню в музичній драматургії мелодій або інтонацій українських народних пісень, танців, хороводів.

По-іншому, зворушливо, самобутньо, у соціально-психологічному контексті дитяча тематика розкривається у творчості Т. Г. Шевченка. М. Лукич зазначає, що любов і повага до дітей знайшла яскраве втілення у творчості українського письменника, де «Дитина для нього – милість божа» [2, с. 19]. Аналізуючи поезію, прозу та живопис автора саме за цією тематикою, домінують твори, які показують сирітську долю. Це, зокрема, в поезії «Думка», поемах «Катерина», «Гайдамаки», «Гризна» та ін. У прозових творах тема сирітства розкрита в повістях «Варнак», «Музикант», «Художник», «Нещасний». Із мистецької спадщини Тараса Шевченка ці мотиви є в картинах «Сирітка-хлопчик під парканом ділиться милостинею з собакою» (не збереглася), «Казахські діти-жебрачки», «Казахський хлопчик, що бавиться з кішкою», «Хлопчик-натурник».

Такі особливості українського національного характеру, образні та смислові нюанси української душі безумовно закарбовані у творчості українських композиторів. Н. Рябуха, визначаючи ментальні ознаки української природи, говорить про те, що типовим є «інтровертний тип музичної експресії, а саме: стани душі – пасивні, споглядальні образи, пейзажна, світла, пантеїстична лірика; настрої, що передбачають наявність «рації»-компонента і проявляються через сферу роздумів у декламаційно-мовному аспекті; емотивні образи – почуття любові, співчуття, зневіри, трагічні переживання, громадянська лірика» [5, с. 167].

У своїй композиторській творчості П. П. Сокальський (композитор, теоретик, громадський діяч та публіцист) одним з перших звернувся до поезії Т. Г. Шевченка, втілюючи його вірші в музиці. Питання писемності, освіти, виховання були найважливішими для композитора та у 1864 році композитор організував в Одесі хор, до якого незабаром приєднався аматорський оркестр, яким керував І. Кузьминський (відомий у місті скрипаль і педагог). Таким чином було організовано Товариство аматорів, яке стало першим і дуже своєрідним музичним навчальним закладом в Одесі. Незабаром Товариство аматорів узялось до організації справжньої музичної школи [3].

Таким чином, епоха романтизму вперше запроваджує в мистецтво культ дитини та культ дитинства, а поява дитячих тем та образів в музичній культурі XIX ст. сприяла розробці нових засобів музичної мови, принципів формоутворення, оновленню жанрової палітри – з'явилися дитячі фортепіанні цикли й вокальні мініатюри, дитяча опера

та театральна музика та ін. Згідно з думкою О. Чорної, «дитяча музика (музика для дітей і про дітей) являє собою систему жанрів, добір яких здійснюється на конкретно-стильовому рівні, з урахуванням індивідуального стилю автора, який живе в певну епоху, і враховує національні особливості мови, керується традиціями дитячої музики як багатомовної сфери музикування, для музичного мистецтва всіх часів і народів – однієї з поконвічних тем» [9, с. 182].

### Література:

1. Квітка К. Фольклорна спадщина Лисенка. Вибрані твори. Ч. 2. К. Квітка. Київ. 1986. 110 с.
2. Лукич М. Шевченкова педагогіка. *Рідна школа*. 1999. № 3.
3. П. П. Сокальський. URL: <https://lidagalchuk22.blogspot.com/2014/> (дата звернення 09.12.2023).
4. Роберт Шуман і перехрестя шляхів музики і літератури: Збірник наукових праць. Сост. Г. Ганзбург. Харків: РП – Каравела, 1997. 274 с.
5. Рябуха Н. М. Семантичні функції жанру мініатюри в музичній культурі: зб. наук. праць *Культура України*. Харків, 2002. Вип. 10. С. 163–170.
6. Спогади про Тараса Шевченка. К., 1982.
7. Татарнікова А. А. Культура бідермайера та німецький музичний театр першої половини XIX століття (на прикладі опер А. Лорцінга, Е. Гофмана, Р. Шумана): магістерська робота. Спеціальність – 26.00.01 Теорія та історія культури: Одеська національна музична академія імені А. В. Нежданової. Одеса. 2013. 118 с.
8. Черкова Н. С. Семантика дитячості у творчості сучасних композиторів: кваліф. робота магістра. Спеціальність – 025 Музичне мистецтво: Криворізький державний педагогічний університет. Кривий Ріг. 2018. 102 с.
9. Чорна О. Система жанрів дитячої музики: «константи» та «змінні»: зб. наук. ст. Харк. нац. ун-т мистецтв імені І. П. Котляревського. *Проблеми взаємодії мистецтва, педагогіки, теорії та практики освіти*; ред. Г. І. Ганзбург. Харків: Вид-во ТОВ «С. А. М.», 2013. Вип. 38. С. 179–191.

## НЕПЕРЕРВНА ОСВІТА ТА ПОБУДОВА ІНДИВІДУАЛЬНОЇ ОСВІТНЬОЇ ТРАЄКТОРІЇ ПЕДАГОГА – ПРОВІДНА ТЕНДЕНЦІЯ РОЗВИТКУ ОСВІТИ В СВІТІ ТА УКРАЇНІ

**Бойченко В. В.**

*здобувач вищої освіти третього (освітньо-наукового) рівня*

*за спеціальністю 011 – Освітні, педагогічні науки*

*Київський університет імені Бориса Грінченка*

*Науковий керівник: Хоружа Л. Л.*

*доктор педагогічних наук, професор,*

*завідувач кафедри освітології та психолого-педагогічних наук*

*Київський університет імені Бориса Грінченка*

*м. Київ, Україна*

В сучасному суспільстві відбуваються кардинальні зміни в науці, економіці, промисловості, культурі. Ці зміни визначають подальший розвиток освіти. Неперервна освіта та навчання протягом життя є пріоритетним напрямком державної політики в сфері освіти. Для України створення системи розвитку сучасного професійного компетентного педагогічного працівника є важливою умовою успіху на шляху розбудови незалежної та квітучої держави. Актуальним залишається завдання формування сучасного фахівця у системі неперервної освіти у контексті глобалізаційних та євроінтеграційних процесів. Значущість системи неперервної освіти у створенні інтелектуального капіталу суспільства полягає в тому, що під час її реалізації людина одержує професійні знання, уміння, навички, компетенції та компетентності. Вона передбачає не тільки підвищення кваліфікації та перепідготовку, а й застосування постійної й дієвої самоосвіти.

Відповідно до положень Національної доктрини розвитку освіти [1] шляхами реалізації неперервної освіти є:

- забезпечення наступності змісту та координації навчально-виховної діяльності на різних ступенях освіти, як продовження попередніх для підготовки громадян для можливого переходу на наступні ступені;
- оптимізація системи перепідготовки працівників і підвищення їх кваліфікації;
- модернізація системи післядипломної освіти на основі відповідних державних стандартів;



– забезпечення зв'язку між загальною середньою, професійно-технічною, вищою та післядипломною освітою.

Державна політика стосовно неперервної освіти здійснюється з урахуванням світових тенденцій розвитку освіти протягом життя, соціально-економічних, технологічних та соціокультурних змін. Відповідно до Закону України «Про освіту» це відбувається за принципом єдності і наступності системи освіти, неперервності і різноманітності її форм. В цьому ж документі визначено такі види освіти: формальна, неформальна та інформальна. Для кожного педагога вони є необхідними та у сукупності визначають ІОТ його професійного розвитку. Всі ці види освіти об'єднує неперервність освіти. В законі України «Про загальну середню освіту» проголошено завдання наукового та методичного забезпечення системи загальної середньої освіти:

– координація діяльності інститутів післядипломної педагогічної освіти, методичних кабінетів та методичних об'єднань педагогічних працівників;

– організація підготовки, перепідготовки та підвищення кваліфікації педагогічних працівників;

– налагодження співпраці з вищими навчальними закладами всіх рівнів акредитації для підвищення ефективності навчально-методичного забезпечення.

Значущість неперервної освіти зумовлена загальною кризою освіти, характерної для початку XXI століття для різних країн. Як відмічається в роботі [2] ознаками цієї кризи та наслідками є:

– криза соціалізації – неможливість системи освіти забезпечувати гармонічне входження людини в реальне соціальне життя;

– зростання розриву між освітою та культурою – можливість фахівця одержувати в кращому випадку знання, але не цінності культури;

– наростання відставання освіти від сучасної науки – неосвічена людина стає об'єктом маніпуляції, зокрема у процесі свого професійного самовизначення і розвитку.

Меморандумом про неперервну освіту Комісії Європейського Союзу було визначено шість основних напрямів розвитку безперервної освіти з відповідною метою кожного з них [3]:

– нові базові знання і навички для всіх – представлення загального безперервного доступу до освіти з метою отримання і вдосконалення умінь і навичок, необхідних для «життя» в інформаційному суспільстві;

– суттєве збільшення інвестицій у розвиток людських ресурсів – підняття пріоритету найважливішого надбання – людини;

- інноваційні методики навчання – запровадження розробок нових технологій навчання для системи неперервної освіти;
- принципово нова система оцінки здобутої освіти – докорінна зміна підходів до розуміння і визнання навчальної діяльності та її результатів, особливо у сфері освіти;
- розвиток наставництва і консультування – забезпечення кожному вільного доступу до освітньої інформації та необхідних консультацій і рекомендацій;
- наближення освіти до місця проживання – використання мережі навчальних і консультаційних пунктів, сучасних інформаційних та комунікаційних технологій.

### Література:

1. Національна доктрина розвитку освіти. Книга керівника навчально-виховного закладу. Нормативні та інструктивно-методичні документи Міністерства освіти і науки України. Харків: ПП «Торг сін плюс», 2006. С. 82–96.
2. О.В. Вознюк. Неперервна освіта як провідна тенденція сучасного світу. *Андрогогічний вісник*. 2012. Вип. 1. С. 50–57.
3. Меморандум неперервного процесу освіти Європейського Союзу. *Адукатар*. 2006. № 2 (8). С. 25. URL: [http://adukatar.net/wpcontent/uploads/2009/12/Adu\\_8\\_Pages\\_24-27.pdf](http://adukatar.net/wpcontent/uploads/2009/12/Adu_8_Pages_24-27.pdf) 4.

DOI <https://doi.org/10.36059/978-966-397-357-9-72>

## НАЦІОНАЛЬНІ РИСИ КИТАЙСЬКОГО ФОРТЕПІАННОГО МИСТЕЦТВА

**Ван Яньсуй**

*аспірант за спеціальністю 025 – Музичне мистецтво*

*Науковий керівник: Гончаренко О. В.*

*кандидат мистецтвознавства,*

*старший викладач кафедри музикознавства та культурології*

*Сумський державний педагогічний університет імені А. С. Макаренка*

*м. Суми, Україна*

Фортеп'яне мистецтво Китаю становить самобутній пласт світової культури. Його своєрідність визначається не лише загальнонаціональними естетичними константами, а й впливом

фольклорних традицій, зокрема використанням ангемітонних музичних ладів, імітуванням гри на народних інструментах. Вагомим значенням набуває звернення композиторів до національної народнопісенної скарбниці: автентичні фольклорні мелодії становлять інтонаційну основу переважної більшості творів для фортепіано.

Символізм, традиційно притаманний китайському світогляду, залишив свій відбиток на різних елементах музичної мови, зокрема кожен тон китайської пентатоніки має символічне значення пов'язане з природними явищами: перший тон «гун» – означає гуркіт грому, другий – «шан» – шум вітру, третій – «цзюе» – вогняну стихію, четвертий – «чжі» і п'ятий – «юй» – пов'язані з образами води. Ця образна символіка й до сьогодні використовується композиторами у створенні фортепіанної музики.

У сучасних творах для фортепіано часто застосовується символіка специфічних тембрових характеристик китайських стародавніх музичних інструментів. Композитори переважно використовують імітування музичних інструментів, що асоціативно пов'язані з голосами природи, або музикуванням просто неба. Здебільшого імітуються: сона (唢呐 – китайська труба) – дерев'яний духовий інструмент, що має широкий діапазон і пронизливий звук, який нагадує спів птахів, переважно використовується для гри на відкритому повітрі; шен (笙 – китайський губний орган) – багатоголосний духовий язичковий інструмент з співучим плавним звучанням на кшталт волинки (характерні квінтові та кварто-квінтові звучання), за легендою, тембр шена нагадує голос птаха Фенікс; сяо (簫) – традиційна китайська продольна бамбукова флейта, що має м'яке, заворожуюче звучання, пов'язане з ліричною образністю; ді (笛) – традиційна китайська поперечна флейта, має дзвінкий і чистий тембр, що асоціюється з небесною височинною; пайсяо (排箫 – китайська флейта) – стародавній духовий інструмент, що складається з 12 бамбукових трубочок і за звучанням нагадує флейту Пана; гуцінь, гучжен (古琴, 古筝 – китайська цитра), або піпа (琵琶 – китайська лютня) – струнні інструменти з щипковим звуковидобуванням, деякі дослідники вважають, що їх звучання нагадує китайську мову; ерху і баньху (二胡, 板胡 – різновиди хуціня) – струнно-смічкові інструменти, що мають специфічне тихе й ніжне звучання, яке дозволяє відтворювати приховані почуття, а також використовують такий прийом гри, як перебір струн, пов'язаний з зображенням водної стихії. Автори китайської фортепіанної музики також широко використовують імітування ударних інструментів – барабанів, гонгів, які посідають значне місце в китайській

інструментальній традиції і асоціативно пов'язані з дзвонами, або образами несамовитих ударів шаленої стихії.

Специфічною рисою китайських фортепіанних творів є програмність, зокрема вельми поширеним є «звукобразжальний тип програмності». На відміну від європейської музики, в творчості китайських авторів вона не трактується як «допоміжна», «первинна», «необов'язкова», – зазначає Лу Цзе: «Навпаки, для митця, вихованого в дусі настанов конфуціанства, вслуховування, сприйняття і трансформація звуків природи (особливо в такому незвичному для китайського вуха тембрі як звучання фортепіано), стає однією із найвищих художніх цілей, в естетиці гілозоїзму, проявом вищої мудрості, здатності злитись з природою, відчути її божественний голос» [1, с. 120]. Виявляючи концептосфери китайської фортепіанної музики дослідниця відзначає, що кожна з програмних назв «спрямована на символічне означення тієї чи іншої універсальної ціннісної сутності, вираз гармонійного ідеалу «людини – світу» (концепт природи), «людини – людини, людської спільноти» (концепт обрядів і ритуалів) або ж «людини – непізанованого Всесвіту, вищих сил» (міфологічний концепт)» [1, с. 164].

Фортепіанним творам багатьох китайських композиторів притаманні риси музичного імпресіонізму і це є закономірним, адже специфіка традиційної народної музики має певні ознаки імпресіоністичної естетики: споглядальність, широке використання орнаментики, імпровізаційність, витонченість динамічних градацій, ритмічна свобода, гармонічна барвистість тощо. Імпресіоністична образність часто відображається в програмних назвах мініатюр для фортепіано, які відтворюють пейзаж, або пов'язані з зображенням природи: «Відображення місяця в джерелі Ерцуань» Чу Ванхуа; «Пейзаж Баньна» Ся Ляна, «Пісня рибалки в ночі», «Сріблясті хмари наздоганяють місяць» Ван Цзяньчжуна, «Нічна пісня гори Емий» Хуан Хувей, «Туман» Лі Мейцзя; «Крик восени на горі» Лю Лі; «Блукаючі тіні» Гао Піна, «Осінній місяць відображається в спокійному озері» Чень Пейсюна тощо. Водночас фортепіанні твори китайських композиторів поєднують національні риси письма з європейською імпресіоністичною стилістикою, утворюючи особливий вид китайського імпресіонізму.

Отже, китайська фортепіанна музика відзначається національним колоритом. Її специфічними рисами є звукобразжальний тип програмності, імпресіоністичний звукопис, звернення до пейзажної образності, наслідування звучання народних інструментів. Саме ці константи становлять фортепіанну парадигму китайського музичного мистецтва.

## Література:

1. Лу Цзе. Концептосфери китайської програмної фортепіанної музики ХХ – початку ХХ ст.: дис. ... канд. мист. 17.00.03. ЛНМА імені М. В. Лисенка, 2017. 187 с.

DOI <https://doi.org/10.36059/978-966-397-357-9-73>

## ДОСЛІДЖЕННЯ ЯВИЩА САМОІДЕНТИФІКАЦІЇ СЕРЕД СТУДЕНТІВ ЗВО

**Васильченко-Держушко К. А.**

*здобувачка вищої освіти другого (магістерського) рівня  
за спеціальністю 053 – Психологія*

*Уманський державний педагогічний університет імені Павла Тичини  
Науковий керівник: **Гуртовенко Н. В.***

*кандидат психологічних наук,  
доцент кафедри психології*

*Уманський державний педагогічний університет імені Павла Тичини  
м. Умань, Київська область, Україна*

Явище самоідентифікації особистості широке, багатопоглинаюче, має багатофункціональне об'єднуюче значення різних факторів, а все тому, що природа явища є динамічною і особистість має закономірність з певною періодичністю поринати в самовизначення, намагаючись знайти або ж підтвердити свою значимість, особливо значення самоідентифікації проявляється під час ситуативних чи вікових криз.

Питанням вивчення ідентичності особистості займалися такі відомі зарубіжні теоретики, як А.Адлер, Г. Блумер, Е. Еріксон, С. Кіркгогор, Дж. Мід, Ж.-П. Сартр, М.Хайдеггер, Е. Фромм, К. Ясперс та ін. За розмаїттям підходів, запропонованих цими й деякими іншими авторами, загалом проглядається *філософсько-психологічне* бачення ідентичності як: однієї з основних людських потреб, що складає сутність людського буття і виявляється у бажанні уникнути самоти, налагодити взаємозв'язок із зовнішнім світом (З. Фройд, Е. Фромм); як *закономірність життєвого процесу* (М. Хайдеггер, Ж.-П. Сартр, К. Ясперс); як *«егоідентичність»* та групова та психосоціальна ідентичність (С. Еріксон). Як зазначають вчені, ідентичність охоплює все, що дає людині усвідомлення значущості в межах конкретного соціуму.

У вітчизняному науковому просторі проблему самоідентифікації тією чи іншою мірою досліджували В. Андрущенко, Є. Андрос, І. Бичко, Н. Білопольська, В. Бех, І. Бех, М. Брайчевський, Г. Волинка, Т. Герчанівська, С. Гончаренко, І. Голян, Г. Горак, Л. Губерський, Є. Данилова, Р. Додонов, В. Загороднюк, Ю. Іщенко, І. Кон, С. Копилов, С. Кримський, М. Кудря, А. Леонтєв, А. Лой, В. Лях, В. Лук'янець, С. Максименко, Н. Мозгова, В. Муляр, А. Нагорний, І. Немчинов, Г. Омелаєнко, В. Пазенок, Ю. Поваренков, М. Попович, Г. Радіонова, Т. Розова, С. Рубінштейн, М. Соловей, Л. Сохань, К. Скороходько, В. Табачковський, Н. Токарева, Л. Чекаль, В. Чернієнко, В. Шинкарук, О. Яценко, В. Ядов та ряд інших дослідників. У роботах авторів самоідентифікація розглядається як соціальний феномен, що здійснюється в ході соціальної взаємодії індивіда і суспільства (інших людей, соціальних груп тощо). У цьому контексті аналізуються національна самоідентифікація, ідентифікація на певний стиль чи спосіб життєдіяльності людини в складних соціальних організаціях, етнічна, моральна, політична самоідентифікація і т. п [1].

Проводячи експериментальне дослідження було поставлено одне із завдань – вивчити роль явища самоідентифікації в житті особистості та вивчити феноменологію явища серед студентів ВНЗ. Для виконання поставленого завдання в кваліфікаційній роботі були використані методики когнітивного, емоційно – ціннісного, часового підходу, відповідно методики «Особистісний диференціал», тест-опитувальник самоставлення у редакції В. В. Століна, діагностика внутрішньо особистісного конфлікту на основі методологічних підходів Л. М. Собчик та В. В. Рибалка, крім цього у якості допоміжних методик було взято тест Куна – «Хто Я?» та проведено феноменологічний аналіз до поняття самоідентифікація.

У результаті емпіричного дослідження індивідуально-психологічних особливостей становлення особистісної ідентичності індивіда було виявлено необхідне поєднання явища ідентифікації та благополуччя особистості, оскільки воно визначає психологічний стійкий фундамент для подолання труднощів у житті. В умовах, які студенти проходили опитування, зокрема проживання повномасштабних військових дій, відчуваючи щоденну загрозу життя рівень благополуччя впав майже на 10%. Також відповідно до отриманих результатів опитування, найменшу роль приділено самоприйняттю, при цьому особистісне зростання має одну з ключових позицій.

Результати емпіричних досліджень показали, що поняття самоідентифікації має широку феноменологічну природу, частіше за все респонденти сюди віднесли такі поняття як особистість, «Я»,

самовизначення, самосвідомість, самоусвідомлення, індивідуальність, розуміння себе, самоприйняття.

Окрім цього, яскраво підсвітілося питання врахування проблематики внутрішньо особистісного конфлікту, актуальною є ситуація внутрішньої напруги та протиріч особистості, що можуть нести як і конструктивний характер впливу на особистість, оскільки є природнім фактором для саморозвитку особистості, проте за наявності і інших чинників, може нести і деструктивний характер впливу, і призводити до незадоволення собою, втратою мотивацією, критичного відношення до власного «Я», тощо. У дослідженні внутрішньо особистісного конфлікту було виявлено відхилення значень від нормативних шкал, що також корелює із наявністю вікових криз і ситуативних, зокрема із проживанням в період повномасштабної війни, що демонструє наявність періоду доформування цінностей респондентів та потребою задовольнити потреби відповідно до визначених шкал опитування. Зокрема, *загострена потреба в прив'язаності*, як правило внаслідок травматичних подій. Відомо, що несприятливі обставини життя збільшують ризик «травм» прив'язаності, що пов'язано з розвитком цілого спектру розладів. Риси параноїдності виражаються через ряд характерних особливостей, таких як схильність до конфліктів, вибуховість, самонадійність, здатність до проєкцій та підозрлість. Люди з параноїдними рисами часто виявляють високий рівень чутливості до загроз та можуть легко вступати в конфлікти, окрім цього вони можуть мати тенденцію до емоційних вибухів або гніву, особливо в ситуаціях, які сприймають як загрози.

Окрім внутрішньо особистісного конфлікту вивчалось самоставлення студентів під різними кутами оцінювання. Високу оцінку та важливість отримали такі шкали, як самокерування, самоінтересу аутосимпатії та, на противагу цьому низькі значення були виділені шкалам самозвинувачення, самоповаги, самовневненості та саморозумінню.

Тест Куна показав, що при наявності цілого спектру внутрішніх та зовнішніх небезпек, опитувані все ж мають рівень здатностей переносити ситуації невизначеності, що підкреслює наявність можливості самозмінювання та самовдосконалення. Також, в ході аналізу побачили, що яскраво проявляється наявність здатностей самостійно підходити до вирішення труднощів та розв'язання проблем. Також, є спостерігається чітка ідентифікація статево-рольової позиції, що свідчить про розуміння та прийняття ролі у соціальному середовищі.

Таким чином, підсумовуючи отримані теоретичні та емпіричні дані дослідження варто зазначити, що ідентичність виявляється комплексним поняттям, складеним, таким що самоідентифікація – як явище постійної

актуальності має активні спалахи, формуючи життєво-необхідні цінності, установки, мотивацію та розуміння себе, щоб досягати гармонійного стану на постійній основі. Загалом ідентичність особистості включає в себе, перш за все, весь спектр особистісних характеристик, обумовлений безперервністю власного «Я», пов'язаний із самовизначенням, що розвивається впродовж усього життя та зазнає на деяких вікових етапах психологічних криз. Ідентичність формується також через самопізнання та рефлексію. Людина сприймає власні можливості, вади, досягнення та невдачі. Цей процес розвивається протягом усього життя, адаптуючись до нових викликів та досвідів.

#### **Література:**

1. Лісовий, О.В. Соціокультурна самоідентифікація особистості : автореф. дис. ... канд. філософ. наук : 09.00.04. Київ, 2012. 23 с.

DOI <https://doi.org/10.36059/978-966-397-357-9-74>

### **ОСВІТНЯ КОМПОНЕНТА РОЗВИТКУ СОЦІАЛЬНОГО ПІДПРИЄМНИЦТВА ЯК ДЕТЕРМІНАНТИ РЕІНТЕГРАЦІЇ ВІЙСЬКОВОСЛУЖБОВЦІВ, ВЕТЕРАНІВ ТА ЧЛЕНІВ ЇХ СІМЕЙ: КЕЙС РЕАЛІЗАЦІЇ ТРЕНІНГОВОГО КУРСУ**

***Вербицька А. В.***

*кандидат наук з державного управління, доцент,  
завідувач кафедри маркетингу, PR-технологій та логістики  
Національний університет «Чернігівська політехніка»  
м. Чернігів, Україна*

Соціальне підприємництво у країнах-членах Європейського Союзу розвивається у різних формах, маючи нормативне підґрунтя. Досвід країн-членів Європейського Союзу переконує у важливості розвитку екосистеми соціального підприємництва із залученням державних органів, громадського та бізнес секторів для отримання довгострокових та сталих результатів [1, с. 51].

Особливої важливості діяльність соціальних підприємств набувала в умовах початку війни на сході України як інструмент економічної інтеграція внутрішньо переміщених осіб та ветеранів АТО/ООС. В умовах повномасштабної війни та післявоєнної відбудови актуальність соціального підприємництва буде зростати.



Зміни у розвитку соціального підприємництва, що відбулись під впливом воєнного стану, свідчать про зростання кількості можливостей щодо підтримки у започаткуванні та розвитку соціальних підприємств через надання грантів. Ціннісний аспект змін у розвитку соціального підприємництва під впливом воєнного стану відбувся через активізацію залучення соціальних підприємців та їх команд до вирішення соціальних і гуманітарних проблем. Актуальною є психологічна підтримка команд соціальних підприємств: підвищена самоефективність, мотивація, психологічна відновлюваність, лідерство, комунікації дозволять ефективніше використовувати реінтеграційний потенціал соціального підприємництва [2].

Соціальне підприємництво є вектором вирішення актуальних соціальних викликів українського суспільства, які потребують швидкого та інноваційні рішення. Стратегія реінтеграції ветеранів має бути спрямована не тільки на окремих особистостей, а й на формуванні національної безпеки та розвиток місцевого потенціалу. Процесу реінтеграції ефективно може сприяти освітнє середовище. Важливу роль у процесі реінтеграції ветеранів мають відігравати ключові зацікавлені сторони: держава, громадський сектор, бізнес та освіта як інструмент для підвищення обізнаності про соціальне підприємництво, розвитку підприємливості та емоційного інтелекту, підвищення мотивації до створення соціальних підприємств вразливими верствами населення [3, с. 211].

Освітнє середовище, в якому створюються умови для успішного процесу реінтеграції ветеранів є сприятливим у формуванні професійних компетентностей ветеранів, завдяки яким вони будуть конкурентоспроможними на ринку праці [4].

Розглянемо кейс впровадження навчального тренінгового курсу з соціального підприємництва у рамках проєкту «Студії соціального підприємництва в громадах Чернігівщини, постраждалих від військової агресії РФ», реалізованого Агенцією регіонального розвитку Чернігівської області за сприяння Програми розвитку Організації Об'єднаних Націй (ПРООН) в Україні за фінансової підтримки Європейського Союзу, наданої в межах проєкту «EU4Recovery – Розширення можливостей громад в Україні». До участі у проєкті були відібрані по десять мешканців з семи громад Чернігівської області (Прилуцької, Ніжинської, Іванівської, Михайло-Коцюбинської, Ріпкинської, Городнянської та м. Чернігів), пріоритетне право участі надавалося внутрішньо-переміщеним особам, ветеранам та членам їх сімей.

У табл. 1 наведено характеристику учасників тренінгу «Як започаткувати соціальне підприємство» проєкту «Студії соціального підприємництва в громадах Чернігівщини, постраждалих від військової

агресії РФ» за результатами анкет зворотного зв'язку та реєстраційних форм, які заповнили 66 осіб. У тренінгу взяли участь 56 жінок та 10 чоловіків. Із загальної кількості учасників 22 особи мають досвід підприємницької діяльності; 21 особа – має досвід громадської діяльності.

Таблиця 1

**Характеристика учасників тренінг  
«Як започаткувати соціальне підприємство»**

Назва громади	Загальна кількість учасників	Стать учасників		Вікова категорія учасників					Кількість ВПО від загальної кількості	Кількість людей з інвалідністю від загальної кількості	Кількість ветеранів та членів їх родин від загальної
		Жінки	Чоловіки	до 18	18-24	25-34	35-59	60+			
Городнянська	10	8	2	-	1	2	5	-	2	-	2
Ріпкинська	10	7	3	-	-	4	4	-	-	-	1
Прилуцька	10	10	-	-	-	-	10	-	4	-	2
Ніжинська	10	9	1	-	2	1	7	-	3	1	1
Іванівська	8	8	-	-	-	-	6	2	-	-	1
Михайло Коцюбинська	8	8	-	-	-	2	6	-	-	-	1
Чернігівська	10	6	4	-	2	3	5	-	4	-	2
<b>Всього</b>	<b>66</b>	<b>56</b>	<b>10</b>	-	<b>5</b>	<b>12</b>	<b>43</b>	<b>2</b>	<b>13</b>	<b>1</b>	<b>10</b>

Тренінг «Як започаткувати соціальне підприємство» мав на меті допомогти учасникам опанувати навички з пошуку ідеї соціального підприємництва, формулювання місії та візії соціального підприємства, визначення ресурсів та формування команди для започаткування соціального підприємства. Аналіз відповідей учасників демонструє, що суттєва більшість учасників оцінили тренінг за визначеними параметрами (відповідність змісту тренінгу заявленій тематиці; якість наданої інформації та знань; якість відпрацьованих практичних навичок; ступінь виправдання очікувань та досягнення цілей навчання; взаємодія

з іншими учасниками тренінгу; робота тренерів; загальний рівень організації тренінгу) за 5-бальною шкалою на «5–відмінно».

Аналіз відповідей учасників демонструє загалом високу якість тренінгу. Загалом більшість учасників констатували про вмотивованість та здатність до дій з метою позитивних соціальних змін після участі в тренінгу (близько 62% відповідей – «повністю погоджуюся» та 30% відповідей – «скоріше погоджуюсь», 2% – «скоріше не погоджуюся» та 6% учасників не змогли дати відповідь). Переважній більшості учасників вдалося встановити нові корисні знайомства та контакти завдяки участі в тренінгу (понад 60% відповідей – «повністю погоджуюся» та 37% відповідей – «скоріше погоджуюсь», 3% – «скоріше не погоджуюся»). Усі учасники мали можливість вільно висловлювати свою точку зору під час участі в тренінгу (95,5% відповідей – «повністю погоджуюся» та 4,5% відповідей – «скоріше погоджуюсь»). Переважна більшість учасників відмітили свій намір використовувати знання та навички, отримані під час тренінгу, у подальшій діяльності (83% відповідей – «повністю погоджуюся», 12% відповідей – «скоріше погоджуюсь», 5% учасників не змогли дати відповідь). Майже всі учасники відмітили про підвищення рівня отриманих знання з теми започаткування соціального підприємства завдяки тренінгу. (95,5% відповідей – «повністю погоджуюся», 1,5% відповідей – «скоріше погоджуюсь», 1,5% – «скоріше не погоджуюся» та 1,5% учасників не змогли дати відповідь).

Здійснено узагальнений аналіз зворотного зв'язку учасників на підставі аналізу відповідей на питання «Будь ласка, прокоментуйте, які фактори є сприятливими для заснування Вами соціального підприємства та які бар'єри/перешкоди для заснування. До вище згаданих факторів учасники віднесли такі: цільова аудиторія, команда, фінансові ресурси, особисті цілі та бажання, потреби громади, взаємодія з органами місцевої влади, досвід, натхнення, відсутність великої кількості малих та середніх підприємств у громаді, однодумці зі спільними цілями, державна підтримка, податкові пільги, бажання покращити життя громади та ін. Серед відповідей учасників на питання «Будь ласка, прокоментуйте, які бар'єри/перешкоди для заснування Вами соціального підприємства» найбільш поширеними є такі: відсутність фінансових ресурсів, недостатність підприємницького досвіду, недостатність знань, страх ризикувати, відсутність кваліфікованого персоналу, страх невдачі, непорозуміння між зацікавленими сторонами, брак часу та ін.

### Література:

1. Dyvnych, H. Regulations on social entrepreneurship: European experience. *Baltic Journal of Legal and Social Sciences*, 2022. (2), 47–52. DOI: <https://doi.org/10.30525/2592-8813-2022-2-8>.

2. Нагорна Н.С. Особливості розвитку соціального підприємництва в умовах воєнного стану. *Психологічні студії*. 2023. № 2. С. 146–154.

3. Dyvnych H., Verbytska A. University strategy on social entrepreneurship development: the potential for veterans` reintegration. *Knowledge, Education, Law, Management*, 2023. (56), 208–213. DOI: <https://kelmczasopisma.com/en/viewpdf/10776>.

4. Коленіченко Т. І. Інституційні суб'єкти соціальної реінтеграції ветеранів в умовах війни: стейкхолдерський підхід. Стратегія сучасного розвитку України: синтез правових, освітніх та економічних механізмів : колективна монографія / за загальною редакцією професора Старченка Г. В. REICST. С. 269–282. DOI: <https://doi.org/10.54929/monograph-12-2022-06-03>.

DOI <https://doi.org/10.36059/978-966-397-357-9-75>

## РОЛЬ РИТОРИКИ В ОСВІТНЬОМУ СЕРЕДОВИЩІ

**Волкова Г. В.**

*доктор філософії за спеціальністю культурологія,*

*викладач*

*КЗПСО Школа мистецтв № 3*

*м. Одеса, Україна*

Антична грецька культура характеризується позачасовою актуальністю знання і суспільно-культурного піднесення. Антична епоха сформувала наукову базу для подальшого розвитку філософії, математики, астрономії тощо. Особливу цінність для давньогрецької культури становить риторика, яку ми можемо інтерпретувати, як мистецтво якісно і чітко доносити свої думки. «Головне завдання риторики з давніх часів полягало у вихованні гармонійної, інтелектуально і духовно розвиненої, соціально-активної особистості, яка володіє культурою мислення та мистецтвом слова, що слугує досягненню суспільно– корисних цілей» [1, с. 38]. П. Гіро визначає риторіку як «одну з античних галузей знання, яка найбільшою мірою достойна йменуватися наукою» [2, с. 436]. Тобто виділяючи ораторське

мистецтво серед інших, наголошуючи на його особливій значущості в рамках античної культури.

Відомий античний філософ Арістотель у своєму трактаті «Риторика» надав наступне визначення: «Риторика – мистецтво, що відповідає діалектиці, оскільки обидві сфери стосуються таких предметів, знайомство з якими може певним чином вважатися загальним надбанням всіх і кожного і які не належать до галузі будь-якої окремої науки» [3, с. 4]. В результаті усі люди так чи інакше пов'язані із цими двома «мистецтвами», оскільки кожному, на думку Арістотеля, доводилось оспорювати чи підтримувати чужу думку.

У контексті сучасної освіти риторика стосується систематичного вивчення та практики ефективних комунікативних навичок, що охоплює вербальні, письмові та цифрові форми вираження. Він підкреслює здатність переконливо передавати ідеї, критично аналізувати інформацію та адаптувати комунікаційні стратегії до різноманітної аудиторії та технологічного середовища, що розвивається. Риторика в сучасній освіті виходить за рамки традиційних публічних виступів і письма, інтегруючи цифрову грамотність, міжкультурну комунікацію та етичні міркування, готуючи студентів орієнтуватися в складнощах сучасного світу, «сучасна риторика, спираючись на класичні традиції античної риторики, досліджує загальні питання мовленнєвого спілкування, розробляє правила, за якими думка, ідея і задум знаходять вираження в слові та в мовленні» [4, с. 249].

Риторика, або ораторське мистецтво, залишається актуальним й необхідним в умовах сучасної освіти, оскільки допомагає сформувати основні навички поглибленого навчання під час здобуття вищої освіти. На заняттях з риторики студенти вчаться логічно мислити, виявляти неправильні або слабкі аргументи, будувати хорошу аргументацію щодо суперечливої теми та долати надто поширений страх виступати публічно, щоб вони могли чітко та добре висловлюватися.

Риторика є інтелектуальною базою будь-якої освіти, незалежно від того, чи слід за нею вивчення інженерії, англійської мови чи комп'ютерних наук. Чітке мислення, гарна аргументація та логічне обговорення є важливими для успіху студента в будь-якій дисципліні та галузі. Риторика в сучасній освіті відіграє вирішальну роль у підготовці людей до різноманітних професійних умов. Відточуючи навички ефективного спілкування, студенти краще орієнтуються та досягають успіху в різних кар'єрних напрямках.

Оскільки технології продовжують активно розвиватися, у процесі навчання риториці, ймовірно, приділятиметься більше уваги навичкам цифрового спілкування. Студентам потрібно буде орієнтуватися та ефективно використовувати різні цифрові платформи, соціальні медіа та

мультимедійні інструменти, які допоможуть підготуватись до розвинутого комунікаційно-технічного середовища.

В епоху інформаційного перевантаження навчання риторичі залишатиметься наріжним каменем для розвитку критичного мислення та навичок інформаційної грамотності. Студенти мають навчатися аналізувати та оцінювати інформацію, виявляти надійні джерела та будувати змістовні аргументи.

Підводячи підсумки, можна сказати, що очікувана роль риторичи в освітньому середовищі, що піддається активним змінам, передбачає підготовку студентів не лише до ефективної комунікації, але й до багатогранних вимог нестабільного культурного середовища. Риторика є основою для студентів, яка допомагає орієнтуватися в складнощах, сприймати різноманітність і робити значний внесок у глобалізоване та взаємопов'язане суспільство. Риторика в сучасній освіті – це універсальний інструмент, який не тільки покращує комунікативні навички, але й розвиває критичне мислення, здатність до адаптації та глобальної інтеграції. Вона виховує в людях здібності, необхідні для досягнення успіху в динамічному та взаємопов'язаному світі, що робить її основоположним елементом сучасної освіти.

### Література:

1. Будянський Д. В. Напрямки використання здобутків риторичи в процесі розвитку риторичної культури викладача вищого навчального закладу. *Науковий вісник Ужгородського університету*. 2017. 11 квіт. С. 38–41.
2. Енциклопедичний словник класичних мов / Л. Л. Звонська, Н. В. Корольова, О. В. Лазер-Паньків та ін.; За ред. Л. Л. Звонської. К: ВПЦ «Київський університет». 2017. 552 с.
3. Aristotle. *The art of Rhetoric*. Penguin Classics, 1992. 292 p.
4. Korableva G., Gorelova L. Improving the teaching of rhetoric of students-philologists by text analysis. *Journal for the education of gifted young scientists*. 2020. No. 8 (1). P. 241–253.

**СУЧАСНИЙ КУЛЬТУРНИЙ КОНТЕКСТ:  
ВІД «АКУСТИКИ» ДО «СЕМПЛІНГУ»**

**Горовенко М. Г.**

*старший викладач кафедри музичного мистецтва та звукорежисури  
Міжнародний гуманітарний університет  
м. Одеса, Україна*

**Роменський Ю. М.**

*старший викладач кафедри музичного мистецтва та звукорежисури  
Міжнародний гуманітарний університет  
м. Одеса, Україна*

До недавнього часу електроакустичних композиторів цікавили соціальні та культурні аспекти менше, ніж акустична конструкція їхньої музики. Це занепокоєння акустикою та феноменологією звуку призвело до кількох чудових, хоч і нав'язливо пов'язаних із собою музичних творів, але це потенційно збіднило естетичний розвиток жанру та задушило деякі аспекти серйозного дослідження застосування електронних та цифрових засобів. засоби для музики. Ключова гіпотеза яка поширена в світі полягає в тому, що зміна чутливості від того, що ми характеризуємо як акустичну культуру (загалом пов'язана зі звуками як «матеріалом» і заснована – в історичній практиці – на аналоговій технології) до культури семплювання (обумовленою контекстом, і на основі цифрових технологій) відбулося, і що це тісно пов'язане з ширшою зміною культурної перспективи, яку іноді характеризують як зміну від модерну до постмодерну. Культура семплінгу значною мірою проблематизувала акустичний підхід, збільшуючи ймовірність гібридних форм, які завдячують своїм існуванням зіткненню різних музичних світів, різних дисциплін, різних способів мислення та розуміння. Ми можемо відзначити низку широких культурних і ставловальних змін, які можна розглядати як створення передумов для «гібридного мислення». Також ми відзначаємо деякі з цих гібридизуючи тенденцій у сучасній електроакустичній практиці та встановлює деякі зв'язки з подібними розробками в інших практиках позначення: письмо, створення фільмів тощо. З'явилась низка питань, які впливають на художнє виробництво та нові практики позначення в цілому, і пов'язати їх із змінами в думках і практиці, пов'язаних з електроакустичною музикою. Багато досліджуваних культурних змін поділяють відчуття

релятивізації певних речей, які, можливо, раніше вважалися абсолютними; кордонів, які зруйнувалися – між медіа, між дисциплінами, між системами знань, між стилями та жанрами, між так званим серйозним і популярним мистецтвом.

Йде процес гібридизації. Це неминуче призводить до того, що багато наших занепокоєнь стосуються природи повторного використання та реконтекстуалізації: взяти щось, пов'язане з одним жанром, одним історичним періодом часу, однією культурою, і помістити це в іншу. Відбір проб є особливо потужним двигуном для дослідження таких явищ. Сім питань можна обрати як ілюстрацію широкого культурного зрушення, яке нас хвилює. Ці явища взаємопов'язані, тому їх поділ дещо умовний, але вони утворюють корисний контрольний список, на основі якого можна розглядати нові тенденції в електроакустичній музиці та в мистецтві загалом:

- Нові технології: нові практики та пов'язані з ними концепції: зберігання; поширення; вибірка.

- Культурний плюралізм: відмінність; обмін; гібридизація.

- Сприйняття авторитету: включаючи авторство; консенсус; інституції та де можуть бути власність, сенс і цінність.

- Традиції та інновації: модерні та постмодерні перспективи; загальні/соціальні та спеціалізовані/професійні концепції практики та інституційної основи традиції.

- Уявлення: зміни в мові; кодування; засвоєний характер усного перекладу; проблеми вербального аналізу електроакустичної музики.

- Економіка: фінансування та політична економія електроакустичної музики.

- Навколишнє середовище. Нові технології Нові технології спричиняють найбільш помітні зміни в культурах, у яких діє мистецтво.

Перехід від аналогових технологій до цифрових призводить до повної зміни нашого досвіду музики на рівнях від глобального до глобального. Суттєві зміни полягають у природі самих даних, які, будучи в цифрових системах нелінійними, символічними і, отже, формально довільними по відношенню до інформації, яку вони представляють, дозволяють нові способи контролю та адресації. Прикладом таких змін є поняття зберігання та «миттєвого відкликання». Оскільки зв'язок між даними та інформацією є сконструйованим відображенням, а не фізичним аналогом, можна розробити інтерфейси, знайомі з інших практик або налаштовані відповідно до конкретних вимог. Оскільки робоче середовище в різних дисциплінах стає більш схожим, з'являються спільні проблеми, як і спільна критична мова, і такі дисципліни можуть змішуватися. У міру того, як технологія стає дешевшою, а її доступність розширюється, вона консолідується в



суспільстві таким чином, що потенційно радикально змінює такі види діяльності, як створення композиції та слухання. Величезне збільшення обсягу зберігання даних і швидкості, з якою ці дані можна відкликати, є парадигмою тісного взаємозв'язку технічних та естетичних змін. Тоді як аналогове сховище дозволяло лише лінійний доступ, цифрове сховище дозволяє фактично миттєво адресувати дані в будь-якій точці. Таким чином, сканування величезних обсягів матеріалу для пошуку відповідного вибору стає набагато ефективнішим і реалістичнішим. Однак недорогий характер цифрового зберігання (порівняно, наприклад, з аналоговою стрічкою) також має тенденцію призводити до архівування значно більшої кількості матеріалу та призупинення прийняття багатьох рішень. Нездатність адекватно усвідомити величезну кількість потенційного музичного матеріалу, доступного для певного композиційного рішення, має вирішальний вплив на композиторську практику в тому сенсі, що технічно можливе часто перетворюється на те, що є естетично бажаним. Таким чином, полістилізм і музичний еkleктизм можна сприймати не лише як відмову від модерністських прихильностей до формальної зв'язності, але як просту механічну адаптацію до неадекватності людської пам'яті. Якщо розглядати з ширшої перспективи, питання пам'яті на культурному, а не на особистому рівні є однаково проблематичним. Ця відсутність консенсусу впливає на судження про композицію на публічному та приватному рівнях. У результаті, можливо, електроакустична музика просто стає менш відмінною від інших форм музичної діяльності, будь то інструментальна музика, яка поділяє акустичні принципи.

Значну частину сучасної електроакустичної музики можна сприймати як спробу примиритися з новими контекстами, викладеними в цьому розділі, але практика композиції змінюється не лише у відповідь на «зовнішні» критерії, а й у відповідь на тиск зсередини самої діяльності. Для багатьох художників характерно те, що вони керуються потребою перевірити межі свого середовища, вирватися з концептуальних обмежень, які вони сприймають як характерні для сфери, в якій вони працюють, і електроакустичні композитори не є винятком.

### **Лтература:**

1. Speaking at South West Arts/Bath College of Higher Education 'Symposium on Interdisciplinarity in the Arts', Corsham Court, 12–13 March 1993. URL: <http://surl.li/nwuwv>
2. A movement of fantastischer Realismus emerged for example in Vienna. BEYOND THE ACOUSMATIC 81. URL: <http://surl.li/nwuxr>

3. «I developed an imaginary singing style, with its own melisma, its own ornamental identity, the identity of a chanting «tradition» that I invented. The computer is also part of this imaginary style. The vocal sounds it manipulates and the new timbres it creates are articulated and «performed» in a way that is consistent with the chanting style of the singer». (from the composer's CD note (Viñao, 1994).) URL: <http://surl.li/nwuy1>

4. Tom Wallace: andRain (electroacoustic music, University of East Anglia, 1994, unpublished). URL: <http://surl.li/nwuyw>

5. Symbolic Composer is a Lisp-based algorithmic composing environment produced by Tonality Systems of Amsterdam. URL: <http://surl.li/nwvax>

6. Max is an object-oriented programming language developed at IRCAM by Miller Puckette and produced by Opcode Systems Inc. URL: <http://surl.li/nwvbo>

7. Composer's programme note, STEIM, Amsterdam, 1993. URL: <http://surl.li/nwvcc>

DOI <https://doi.org/10.36059/978-966-397-357-9-77>

## **СТАНОВИЩЕ НІМЕЦЬКОМОВНОГО НАСЕЛЕННЯ ПІВДЕННОГО ТІРОЛЮ У ПЕРІОД ФАШИСТСЬКОГО РЕЖИМУ Б. МУССОЛІНІ**

***Гужва О. І.***

*здобувачка вищої освіти другого (магістерського) рівня  
за спеціальністю 014.03 – Середня освіта (Історія)  
Харківський національний педагогічний університет  
імені Г. С. Сковороди  
м. Харків, Україна*

***Ісхакова А. В.***

*кандидат історичних наук,  
доцент кафедри всесвітньої історії  
Харківський національний педагогічний університет  
імені Г. С. Сковороди  
м. Харків, Україна*

При перетині австрійсько-італійського кордону можна побачити табличку кольорів австрійського прапора: «Південний Тіроль – не

Італія». Це нагадування про «несправедливий» кордон, що розділяє Тіроль після приєднання його південної частини в 1919 р. до Італії за результатами підписання Сен-Жерменського мирного договору по завершенню Першої світової війни. У результаті близько 200 тис. носіїв німецької мови стали італійськими громадянами [5, р. 4].

У 1922 р. після приходу до влади фашистів і, особливо, після затвердження в 1923 р. програми Етторе Толомеї німецькомовне населення регіону було піддано насильницькій італізації. Саме Етторе Толомеї, який був італійським географом, журналістом, ще до Першої світової війни настійно стверджував, що південна частина Тіролю має виключно італійське походження. Для лобювання та просування цієї думки у 1906 р. він заснував журнал «Archivio per l' Alto Adige», в якому друкувалися ідеї щодо італізації даного регіону. Е. Толомеї наполягав на тому, що збереглися архівні дані про перейменування колись італійських назв селищ Південного Тіролю німецькою мовою [1]. Крім цього, він долучився до діяльності Військово-географічного інституту з виготовлення спеціальних географічних карт, які позначали Південний Тіроль як регіон Італії. До речі, під час Паризької мирної конференції італійська делегація використовувала ці карти з метою отримання позитивного рішення щодо остаточного приєднання регіону до італійських земель.

15 липня 1923 р. за підтримки Б. Муссоліні Е. Толомеї виступив із програмою, що складалася з тридцяти двох пунктів італізації Південного Тіролю. Першою і головною метою було італізувати державну мову регіону, запровадити італійську мову як офіційну, італізувати всі публічні написи, назви міст, вулиць і, зрештою, прізвища та навіть написи на надгробках. Назва «Південний Тіроль», німецька культура, історія, мова були повністю заборонені. Єдиною офіційною мовою визнавалася італійська. Мешканців регіону змушували змінювати німецькі імена на італійські. Назва «Південний Тіроль» була змінена на «Альто-Адідже». Таким чином, колишня австрійська територія стала двома провінціями Північної Італії – Трентіно та Альто-Адідже. Німецькомовних чиновників замінили італійці, традиційного австрійського мера замінив італійський подеста. У 1926 р. було заборонено діяльність південнотірольських партій.

Школи з німецькою мовою викладання також підлягали ліквідації, їх було замінено італійськими школами. Використання рідної (німецької) мови переслідувалося, до регіону масово переселяли італійських вчителів, до німецьких педагогів застосовували систему штрафів, арештів. До кінця 1920-х рр. фашистські організації були присутні майже в кожному південно-тірольському селі. На той час фашистський

режим виконав більшість із тридцяти двох пунктів, проголошених Е. Толомеї.

У подальшому італійський уряд здійснить спробу створити італійську більшість у Південному Тіролі. Для досягнення цієї мети фашистське керівництво планувало перетворити Боцен – столицю Південного Тіролю – на італійське місто. Етторе Толомеї – «людина, яка винайшла Альто-Адідже» – неодноразово наголошував на визначальній функції міста: «Больцано – це найважливіший етап. Ми повинні стати господарями Больцано» [6, р. 649].

Було розроблено індустриальну програму заселення колишніх австрійських земель італійськими мігрантами. Етнічних німців переселяли з їхніх земель до Центральної Італії, а Південний Тіроль, в якому німецький етнос становив більшість, почав заселятися привезеними з Італії безробітними, для яких будувалися багатоквартирні будинки на виділені урядом соціальні субсидії. Було збудовано новий промисловий комплекс на межі міста та низку житлових будинків для італійських фабричних робітників. Італійська рекреаційна зона, новий залізничний вокзал і новий ринок мали привабити італійську імміграцію [5, р. 38]. Про результати такої політики красномовно свідчить той факт, що якщо у 1910 р. в місті проживало приблизно 1600 етнічних італійців, то до 1939 р. їх було вже 48 тис. [6, р. 649]. Таким чином, напередодні Другої світової війни те, що колись було маленьким австрійським містечком Боцен, тепер стало середнім за розмірами італійським містом Больцано з 67 500 жителями, більшість з яких були італійцями [6, р. 649]. Місто та його квартали було розділено за етнічним принципом: старе місто було німецькомовним, а нове місто стало італійським.

Після того як до влади в Німеччині прийшов Адольф Гітлер, багато південних тірольців поклали свої надії на звільнення від італійського панування. Однак із самого початку Гітлер надавав перевагу укладанню союзу з фашистською Італією, а не долі німецькомовного населення Південного Тіролю. Після встановлення союзницьких відносин між нацистською Німеччиною і фашистською Італією (приєднання Риму до Антисоюзницького Пакту в листопаді 1937 р.), становище німецькомовних жителів Тіроля ще більше погіршилося. Справа у тому, що у 1939 р. Б. Муссоліні і А. Гітлер дійшли згоди щодо статусу регіону. Південнотірольців поставили перед вибором: або переселятися до Німеччини (пропонувалося переселення до Криму, на польські землі, в Югославію), або підкоритися політиці італізації та асиміляції [3, с. 48]. У результаті регіон змушені були залишити майже 75 тис. німецькомовних тірольців (25 % з їхнього числа після завершення Другої світової війни повернулися знову до Італії) [4, с. 69]. У підсумку істотно змінився етнічний склад Південного Тіролю. Так, на 1943 р. в

регіоні, поряд зі 176 тис. етнічних німців проживало вже 105 тис. італійців [3, с. 48]. Із падінням режиму Муссоліні у 1943 р. переміщення південнотірольців припинилося.

Отже, італізація посилила неприязнь Південного Тіролю до Італії. На думку історика Р. Штайнінгера, саме фашистська асиміляційна політика стала основним чинником зростання іредентистських настроїв в регіоні [5, р. 51]. З приходом Б. Муссоліні до влади впроваджувалася політика італізації, що призвела до суттєвого погіршення становища місцевого населення. Німецька та ладинська мови витіснялися італійською зі сфери культури, освіти, юстиції, послуг, засобів масової інформації тощо. Запровадження тридцяти двох пунктів програми з італізації Е. Толомеї позбавило німецькомовних мешканців можливості брати активну участь у повсякденному політичному та громадському житті.

### Література:

1. Етторе Толомеї. URL: [https://uk.wikipedia.org/wiki/Етторе\\_Толомеї](https://uk.wikipedia.org/wiki/Етторе_Толомеї)
2. Кудряченко А.І. Південний Тіроль – історичний шлях до автономії. *Сторінки історії: збірник наукових праць*. 2021. Вип. 52. С. 283–298.
3. Мінгазутдінов І.О. Південнотірольський сепаратизм в Італії. *Актуальні проблеми міжнародних відносин*. 2011. Вип. 101 (Частина І). С. 47.
4. Юськів Х. Південний Тіроль: історична ретроспектива політико-правового конституювання та функціонування територіальної автономії. *Наукові зошити історичного факультету Львівського університету*. 2015. Вип. 16. С. 67–74.
5. Pfanzer Eva. The South Tyrol and the Principle of Self-Determination: An Analysis of a Minority Problem. 1994. 107 p. URL: <https://thekeep.eiu.edu/cgi/viewcontent.cgi?article=3047&context=theses>
6. Steinacher Gerald. Fascist Legacies: The Controversy over Mussolini's Monuments in South Tyrol. *European Yearbook of Minority Issues*. 2011. Vol. 10. pp. 647–666. URL: <https://digitalcommons.unl.edu/cgi/viewcontent.cgi?article=1144&context=historyfacpub>

**РЕАЛІЗАЦІЯ МІЖДИСЦИПЛІНАРНИХ ЗВ'ЯЗКІВ  
НА ПРИКЛАДІ ОСВІТНІХ КОМПОНЕНТІВ «ДИФЕРЕНЦІАЛЬНА  
ПСИХОЛОГІЯ» ТА «ПСИХОЛОГІЯ ЧАСУ»**

**Джежик О. В.**

*кандидат психологічних наук, доцент,  
доцент кафедри психології  
Національний університет «Одеська юридична академія»  
м. Одеса, Україна*

**Бондаревич С. М.**

*кандидат психологічних наук, доцент,  
доцент кафедри практичної психології  
Одеський національний морський університет  
м. Одеса, Україна*

«Диференціальна психологія» та «Психологія часу» – це навчальні дисципліни, навчальні програми яких укладені згідно вимог Стандарту вищої освіти, затвердженого наказом Міністерства освіти і науки України № 565 від 24.04.2019 року для першого (бакалаврського) рівня вищої освіти» за спеціальністю 053 «Психологія» [2].

Курс «Диференціальна психологія» спрямований на створення загальнотеоретичної та практичної бази, тобто на оволодіння загально-психологічним інструментарієм для успішного вивчення дисципліни «Психологія часу».

Диференціальна психологія досліджує типологічні відмінності, категорію індивідуальності, відмінності у прояві властивостей темпераменту, емоційної та мотиваційної сфери, індивідуальні особливості та діяльність, диференціально-психофізіологічні аспекти становлення професіонала, відмінності у долаючій поведінці, ставленні до здоров'я та інші індивідуально-типологічні та характерологічні особливості, що відрізняють одну людину від іншої. «Психологія часу» досліджує темпоральну організацію людини, що містить незалежні один від одного рівні, одиницю індивідуального психологічного часу людини, індивідуальні характеристики переживання часу, інтеріоризацію соціального часу та можливі корекційні підходи до темпоральної організації тощо.

Головною метою вивчення курсу «Диференціальна психологія» є розвиток у здобувачів вищої освіти професійного мислення та засвоєння

основних принципів, механізмів становлення і розвитку людської індивідуальності як цілісного феномену; засвоєння основних положень теорії та практики наукових досліджень структури індивідуальності на основі вивчення індивідуальних, типологічних та групових відмінностей між людьми, формування у здобувачів досвіду практичного застосування знань у повсякденному житті та в майбутній професійній діяльності [1].

В свою чергу дисципліна «Психологія часу» має на меті формування у здобувачів системи комплексних знань про проблеми психології часу як науки, навичок до конструювання майбутнього як вищої психічної функції, де основні механізми конструювання майбутнього – антиципація і формування образу майбутнього.

Завданнями навчальної дисципліни «Диференціальна психологія» є:

- сформувані уявлення про теоретико-методологічні засади та принципи, історію становлення та категорійно-понятійний апарат диференціальної психології;

- сформувані уявлення про актуальні проблеми диференціальної психології та сучасні дослідження особливостей розвитку життєвого шляху особистості;

- розвинути вміння обирати психодіагностичний матеріал з урахуванням індивідуальних особливостей особистості та володіти методами дослідження особистості;

- сформувані вміння втілювати елементи індивідуальної психокорекції у практику, використовувати на практиці прийоми візуальної діагностики особистості;

- сформувані навички досліджувати та обґрунтовано пояснювати феномени проявів індивідуальної неповторності особистості.

Завдання навчальної дисципліни «Психологія часу» полягають в опануванні здобувачами вищої освіти:

- базових наукових концепції часу, основних властивостей часу, історії досліджень психології часу;

- психофізіологічних механізмів розрізнення часу;

- основних концепцій психологічного часу і часової перспективи;

- особливостей сприйняття, репрезентації та конструювання часу в онтогенезі;

- методів діагностики психологічного часу особистості, тимчасової перспективи.

Отже, мета та завдання освітніх компонентів не пересікаються, проте взаємодоповнюються.

Розробляючи програми курсів «Диференціальна психологія» та «Психологія часу», ми орієнтувалися на формування у здобувачів вищої освіти програмних результатів навчання (ПРН), які сприяли б

формуванню комбінації загальних (ЗК) та спеціальних (СК) компетентностей.

Обидві програми орієнтовані на особистісний та професійний ріст майбутніх фахівців-психологів та сприяють формуванню спільних загальних та спеціальних компетентностей – знання та розуміння предметної області та специфіки професійної діяльності; здатності застосовувати набуті знання у практичних ситуаціях професійної діяльності; здатності до розуміння природи поведінки, діяльності та вчинків.

Таким чином, викладання навчальних дисциплін в єдиному зв'язковому теоретико концептуальному ключі дозволить майбутнім фахівцям-психологам завбачувати, передбачувати події ще до факту їх настання або безпосереднього сприйняття, мати уявлення про результат використання того чи іншого методу. Все вищезазначене є обов'язковими складовими успішної професійної діяльності.

Отже, перехід до засвоєння практичного психологічного інструментарію повинен відбуватись тільки за умови оволодіння основними знаннями про темперамент, характер, здібності, про основні теорії психічного розвитку та структури особистості. Фундаментальні психологічні дисципліни на кшталт «Диференціальної психології» покликані створити умовну внутрішню схему чи загальний психологічний образ людини, для того щоб фахівець міг орієнтуватися у сутності запитів та завдань, що ставить перед ним практика. Тому необхідним є логічний та структурований перехід від загальних теоретичних дисциплін до практико-орієнтованих, зокрема таких, як «Психологія часу».

### **Література:**

1. Бондаревич С.М. Проблема часу і темпераменту при соматичних порушеннях : монографія. Одеса : Видавець СВД М.П. Черкасов, 2019. 353 с.

2. Про затвердження Стандарту вищої освіти за спеціальністю 231 «Соціальна робота» для першого (бакалаврського) рівня вищої освіти : наказ М-ва освіти і науки України від 24 квіт. 2019 р. № 557. URL: <https://mon.gov.ua/storage/app/media/vishchaosvita/zatverdzeni%20standart y/2019/04/25/231-Sotsial.robota-bakalavr-VO.18.01.pdf> (дата звернення: 15.11.2023).



## ДОСВІД ВИКОРИСТАННЯ МУЗИЧНОЇ ТЕРАПІЇ У ПРОФЕСІЙНІЙ ДІЯЛЬНОСТІ В УНІВЕРСИТЕТАХ США

*Добровольська Р. О.*

*доктор філософії,*

*старший викладач кафедри вокально-хорової підготовки,  
теорії та методики музичної освіти імені Віталія Газінського*

*Вінницький державний педагогічний університет*

*імені Михайла Коцюбинського*

*м. Вінниця, Україна*

Проблема перших навчальних програм у США полягала у визначенні змісту, чого слід навчати, і що повинен знати випускник програми музичної терапії. Серед перших п'яти університетів і коледжів, які пропонували програми отримання ступеню, було дуже мало згоди. Прагнучи налагодити кращий зв'язок між клініками та коледжами, а також між коледжами, зацікавлені особи з академічних і клінічних установ організували низку конференцій і зустрічей для обговорення музичної терапії. У 1948 році в Бостоні відбулася конференція з функціональної музики. Наступного, 1949 року, подібна зустріч відбулася в Чикаго. Інформація, засвоєна на цих перших зустрічах, стала основою для того, що викладалося на перших курсах музичної терапії. Однак, потреба в додатковій інформації все ще існувала, і в червні 1950 року Комітет з музичної терапії Національної асоціації викладачів музики реорганізував себе під назвою Національна асоціація музичної терапії (NAMT). З того часу метою цієї організації було систематизація інформації, структурування навчальних програм, заохочення досліджень і загальне керівництво професією [3].

Освітній комітет NAMT представив базову навчальну програму членам організації 1 листопада 1952 року. Затверджена навчальна програма була розроблена таким чином, щоб відображати «ідеальну програму», а не слідувати будь-якій навчальній програмі, яка існувала на той час. Необхідні курси для отримання ступеня бакалавра музичної терапії були представлені таким чином. Музикотерапія складала мінімум 10 семестрових годин:

- «Психологія музики» – 4 години.
- «Вплив музики на поведінку/Музика в терапії» – 4–6 годин.
- «Орієнтація на терапію (курсозна та/або клінічна)» – 0–2 годин.
- «Стажування з музичної терапії (залік або без заліку)».

10–12 семестрових годин – рекомендувалось пройти курси: «Загальна психологія»; «Аномальна психологія».

Дисципліни вільного вибору складали: «Винятково дитяча психологія»; «Освітня психологія»; «Групова динаміка»; «Опитування спеціальної освіти»; «Експериментальна психологія»; «Соціальна психологія».

Інші курси обираються за допомогою консультанта. Вибірки від наступні є рекомендовано: «Делінквент і нормальна поведінка»; «Культура і особистість»; «Соціальний конфлікт»; «Сім'я»; «Культура поведінки американських меншин».

Музика складала 60 семестрових годин:

– «Основна теорія». Вивчалась протягом двох років, щоб здати ритмічний і мелодичний диктант, спів, гармонію музики та гармонію.

– «Музична література. Історія музики», один рік.

– «Прикладна музика». Настійно рекомендувалося володіння голосом або інструментом спеціальності студента.

– «Фортепіано». Велика увага приділялась грі на слух, акомпануванню, транспонуванню, імпровізації та грі на слух.– «Вокал». Бажано мати добрий голос, володіти вокальними прийомами.

– «Орган». Необов'язковий.

– «Оркестрові та музичні інструменти». Рекомендувалося навчання та досвід роботи з різними групами інструментів – мідними, дерев'яними духовими, струнними та ударними.

– «Виступ». Вокальні та/або інструментальні ансамблі.

– «Аранжування». Основна робота з аранжування та адаптації для невеликих груп інструментів і вокальних комбінацій.

– «Ансамблі». Рекомендувалося два роки навчання.

Загальноосвітні дисципліни музичних терапевтів згідно цієї університетської програми складала 30 семестрових годин. Це враховувало конкретні вимоги різних установ у сфері вільних мистецтв, наук і освіти. До циклу загальноосвітніх дисциплін входило:

– «Англійська мова та мовлення» (наполегливо рекомендувалося приймати участь у драматургічних гуртках).

– Природничі науки та математика (рекомендувалося біологія, анатомія, фізіологія).

– Соціальні науки.

– «Фізичне виховання» (рекомендувалося робити певний акцент на танцях через платні або безплатні курси).

Коли NAMT прийняла базову навчальну програму, все ще існували значні розбіжності щодо типу та кількості стажувань, які повинен мати студент музичної терапії. У 1957 році був призначений комітет для вивчення проблеми, а в 1960 році асоціація прийняла ідею про

шестимісячне стажування в певних лікарнях, яке було схвалено NAMT. Після завершення чотирирічної навчальної програми музичної терапії (або її еквівалента) і шестимісячного стажування випускник музичної терапії міг подати заявку на внесення до національного реєстру, створеного NAMT у січні 1960 року. Після прийняття до національного реєстру особа отримувала звання зареєстрованого музичного терапевта (RMT) і могла отримати спеціальну класифікацію в NAMT.

Прийняття єдиного навчального плану стало великим кроком до уніфікації та розвитку дисципліни музикотерапія. Більшість музичних терапевтів, які закінчили програми отримання дипломів у двадцяти шести університетах, які зараз пропонують програми бакалавра з музичної терапії, читали одні й ті ж книги та статті та мали подібний лабораторний і практичний досвід. Оскільки ані практика, ані вивчення музичної терапії не є цілісною дисципліною, між коледами та кініками все ще існують значні розбіжності щодо того, як слід викладати та практикувати музичну терапію. Ця розбіжність впливає з відносної новизни музичної терапії як сучасного методу лікування та з різних філософських переконань, яких дотримуються сучасні фахівці з музичної терапії. Відносна новизна галузі викликала труднощі у встановленні особистості музичного терапевта протягом останніх двох десятиліть. Роберт Ф. Ункефер говорить про цю складність так, що за останні роки музична терапія пройшла три періоди або стадії: спочатку великий наголос робився на музиці, не визнаючи важливої ролі терапевта; по-друге, терапевт, як правило, нехтував музикою на користь розвитку стосунків один на один з пацієнтом; по-третє, була прийнята позиція між цими двома крайнощами. Тепер терапевт використовує свою спеціальність, щоб зосередити відносини з пацієнтом і рухатися в бажаному напрямку з найбільш прийнятною швидкістю як у діяльності, так і у відносинах за допомогою музичної терапії [1].

Існуючі навчальні програми музичної терапії все ще розходяться щодо того, чи слід робити акцент на підготовці людини як терапевта більше чи менше, ніж як музиканта. Так С. Madson дотримувався погляду проти розширеної концентрації на «прикладному виконанні та престижному музичному мистецтві» на користь розвитку дослідника-терапевта [2]. Існує значна кількість професорів і клініцистів, які поділяють цю думку.

Інші науковці схиляються до думки, що чим кращий музикант (як виконавець, диригент і аранжувальник), тим більший його потенціал для того, щоб стати ефективним музичним терапевтом [4].

Ця концепція більш стара в еволюційному розвитку музичної терапії, але зараз її підтримують менша кількість дослідників музичної терапії.

На нашу думку, у змісті сучасної університетської освіти країн Європи та США повинен домінувати підхід до професійної підготовки, що забезпечує майбутньому музичному терапевту встановлення конструктивних відносин з пацієнтом і ефективне виконання професійних обов'язків.

#### Література:

1. Побережна Г.І. Музикотерапевтичні методики в школі. *Мистецтво та освіта*. 2010. № 4. С. 2–4
4. Clifford K. Madson, A New Music Therapy Curriculum. *Journal of Music Therapy*, Vol. 2, № 3. 1965. P. 83–85. URL: <https://doi.org/10.1093/jmt/2.3.83> (Last accessed: 18.01.2023).
7. Richard M. Graham The Education of the Music Therapist. *College Music Symposium*. 1974. Vol. 14 pp. 50–59.
8. Richard M. Graham Music Therapy in Action. *Journal of Research in Music Education*. Vol. 24, № 1. 2016. P. 45–47. URL: <https://doi.org/10.2307/3345067> (Last accessed: 18.01.2023).

DOI <https://doi.org/10.36059/978-966-397-357-9-80>

### АКТУАЛІТЕТИ СТВОРЕННЯ ОПТИМАЛЬНОГО СЕРЕДОВИЩА ПРЕВЕНТИВНОЇ ОСВІТИ ДЛЯ ФОРМУВАННЯ ЗДОРОВ'ЯЗБЕРЕЖУВАЛЬНОЇ КОМПЕТЕНТНОСТІ У ВИХОВАНЦІВ ДЮСІШ

**Дорогін О. В.**

*аспірант кафедри загальної педагогіки та педагогіки вищої школи  
за спеціальністю 011 – Освітні, педагогічні науки  
ДВНЗ «Ужгородський національний університет»  
Науковий керівник: **Повідайчик О. С.**  
доктор педагогічних наук, професор,  
професор кафедри соціології та соціальної роботи  
ДВНЗ «Ужгородський національний університет»  
м. Ужгород, Україна*

Теоретичний аналіз наукових джерел дає змогу констатувати, що проблема превентивної освіти здебільшого розглядається в контексті створення превентивного виховного середовища в загальноосвітніх навчальних закладах [1; 2; 3]. Однак превентивна освіта повинна

здійснюватися у всіх освітніх середовищах, у тому числі й у дитячо-юнацьких спортивних школах (ДЮСШ).

Дослідники розглядають різні аспекти вирішення актуальних проблем на основі наукових розробок, створених у лабораторії превентивного виховання Інституту проблем виховання НАПН України [1]. Основні напрями наукових розвідок скеровувалися на вирішення таких завдань:

- удосконалення змісту, методів та технології реалізації превентивного виховного середовища у школі, проте вирішення окресленої проблеми спрямовувалося здебільшого на формування просоціальної поведінки школярів [1; 3];

- розширення складу суб'єктів соціально-педагогічної діяльності та вироблення стратегії її організації, однак така діяльність відображає здебільшого функціонал професійної діяльності соціальних педагогів, що мінімізує сферу превентивної освіти;

- розроблення та запровадження ефективних форм роботи з учнями в контексті превентивної діяльності, однак лише деякі дослідники акцентують увагу на проблемах здоров'язбереження [2].

Так, дослідники аргументують доцільність упровадження у навчально-виховний процес загальноосвітнього навчального закладу превентивної програми «Здорова особистість – здорова нація» й конкретизують її основні завдання. Звертаємо увагу на те, що науковці підкреслюють важливість створення спеціальних умов «для формування позитивних якостей особистості в процесі різноманітних видів трудової, навчальної, позашкільної й іншої діяльності, що сприяють інтелектуальному, морально-етичному, естетичному розвитку, виробленню стійкості до негативних впливів» [2, с. 85]. Таким чином поєднуються дві різнопланові проблеми:

- акцентуація уваги на позашкільній діяльності (як педагогічного колективу, так і учнів), у сферу якої входить і робота ДЮСШ;

- зосередження роботи фахівців на проблемах здоров'язбереження, щоб стимулювати учнів до здорового способу життя, привчаючи з раннього віку навичкам охорони власного життя і здоров'я.

Заслуговує на поглиблене вивчення структура і зміст анонсованої програми, основні розділи якої [2] можуть відображати сутність здоров'язбережувальної роботи в ДЮСШ:

- «Пізнай себе», що спонукатиме вихованців ДЮСШ різних вікових категорій усвідомити потребу у формуванні власної здоров'язбережувальної компетентності;

- «Гармонія душі і тіла», що спрямовуватиме вихованців ДЮСШ на свідоме ставлення до вдосконалення фізичного стану організму та його

зв'язку з інтелектуальним та психічним рівнем розвитку, які в сукупності свідчать про стан здоров'я людини;

– «Здоровий дух дає здорове тіло», що ґрунтується на розвитку позитивних емоцій від систематичних занять в ДЮСШ та реалізується у прогресивних змінах в організмі вихованців;

– «Створи себе сам», що націлює вихованців ДЮСШ на організацію самостійної роботи в спортивних секціях з урахуванням впливу таких занять на процеси збереження здоров'я;

– «Я – за здоровий спосіб життя», що спрямовується на формування стійких переконань стосовно здоров'язбереження.

Таким чином, конвергенція різних напрямів здоров'язбережувальної роботи з вихованцями ДЮСШ дає змогу створити середовище превентивної освіти у таких закладах, основними складниками якого є:

– суб'єкти освітнього середовища ДЮСШ: педагоги і тренери, які організують навчально-виховну, тренувальну, змагальну роботу, та вихованці ДЮСШ;

– педагогічні умови, реалізація яких спрямовується на формування всіх складників здоров'язбережувальної компетентності учнів ДЮСШ (мотивації до збереження здоров'я; розширення знань стосовно питань фізичної культури, уникнення впливу на здоров'я різних негативних зовнішніх чинників тощо; формування вмій і навичок здоров'язбережувальної діяльності з використанням засобів; організація самоосвітньої діяльності з метою розширення світогляду в контексті поєднання занять у ДЮСШ із здоров'язбереженням);

– адекватні методики, форми, засоби і технології організації роботи в ДЮСШ з метою формування здоров'язбережувальної компетентності у вихованців засобами превентивної освіти.

Отже, створення оптимального превентивного освітнього середовища в ДЮСШ має на меті на лише спрямування вихованців на досягнення певних спортивних вершин і цілей, а й на формування здоров'язбережувальної компетентності у вихованців засобами превентивної освіти.

### **Література:**

1. Кириченко В. І., Єжова О. О., Нечерда В. Б., Тарасова Т. В., Хомич О. Л. Формування просоціальної поведінки учнів в умовах превентивного виховного середовища загальноосвітнього навчального закладу: монографія. Тернопіль: ТзОВ «Терно-граф», 2016. 244 с.

2. Оржеховська В. М., Федорченко Т. Є. Формування просоціальної поведінки школярів в умовах превентивного виховного середовища: посібник. Черкаси: Видавець: Чабаненко Ю. А., 2016. 194 с.

3. Формування превентивного виховного середовища загальноосвітнього навчального закладу: навчально-методичний посібник / [О. О. Єжова, В. І. Кириченко, Т. В. Тарасова та ін.]; за заг. ред. д. пед. н., проф. Оржеховської В. М. Кіровоград: Імекс-ЛТД, 2014. 172 с.

DOI <https://doi.org/10.36059/978-966-397-357-9-81>

## **АКТУАЛЬНІСТЬ ВИКОРИСТАННЯ СИТУАТИВНО-КОМУНІКАТИВНИХ МОДЕЛЕЙ ПРОФЕСІЙНОЇ ВЗАЄМОДІЇ У ПІДГОТОВЦІ МАЙБУТНІХ ДИТЯЧИХ СТОМАТОЛОГІВ**

**Єфремова О. В.**

*кандидат медичних наук,  
доцент кафедри стоматології дитячого віку  
Львівський національний медичний університет  
імені Данила Галицького  
м. Львів, Україна*

У більшості сфер професійної діяльності людини особливої значимості набуває підготовленість фахівців до організації ефективної взаємодії з іншими суб'єктами професійного середовища, що залежить від кількох чинників:

– спрямованість професійної підготовки студентів на роботу за фахом, що потребує сформованості професійних знань, умінь, навичок залежно від специфіки професійної діяльності (наприклад, для роботи дитячим стоматологом);

– психолого-педагогічні знання та їх використання у різноманітних ситуаціях професійної взаємодії, зокрема дитячого стоматолога з пацієнтами;

– підготовленість студентів медичних закладів вищої освіти до специфічної комунікації у професійному середовищі, що потребує сформованості належного рівня знань майбутніх дитячих стоматологів не лише основі вікової та педагогічної психології, а й основ медичної та міжособистісної комунікації [1].

Дослідники виокремлюють категорію «медичний дискурс», що формується на основі врахування двох системотвірних характеристик:

– цільового спрямування надання кваліфікованої медичної допомоги (що в контексті нашого дослідження враховує підготовку студентів

медичних закладів вищої освіти до компетентного виконання стоматологічних процедур з пацієнтами дитячого віку);

– підготовленість майбутніх лікарів до професійного спілкування на різних рівнях (з колегами-лікарями, сестринським персоналом, дітьми та підлітками (пацієнтами) та їхніми родичами), що потребує апробації спроможності майбутніх дитячих стоматологів створювати оптимальне комунікативне середовище.

Для реалізації другого напрямку організації медичного дискурсу доцільно використовувати ситуативно-комунікативні моделі професійної взаємодії ще в процесі навчання майбутніх дитячих стоматологів.

З метою створення комплексу ситуативно-комунікативних моделей професійної взаємодії фахівців дитячої стоматології вважаємо важливим урахування особливостей медичного дискурсу, які розподіляються дослідниками на шість основних видів компетенцій лікаря [1, с. 26] та враховують:

– знання про специфіку спілкування в соціальному, культурному, психологічному контекстах (що в нашому дослідженні потребує врахування вікових особливостей дітей-пацієнтів);

– інформацію про можливість вирішення ідентичних моделей професійних ситуацій різними методами, способами організації комунікативної взаємодії на рівні дитячий лікар – дитина-пацієнт та ін.;

– можливості мовного впливу дитячого стоматолога на інших комунікантів;

– використання різних типів медичного дискурсу: описативного і наративного, що потребує від дитячого стоматолога в доступній формі описати сутність майбутніх маніпуляцій і необхідного стоматологічного втручання, щоб поєднати необхідні дії як пацієнта, так і лікаря-стоматолога для уникнення негативних змін і складнощів у подальшому збереженні та лікуванні зубів;

– «паралінгвістичної компетенції», у якій враховуються «знання про темп, гучність, висоту, тембр голосу, особливості артикуляції, а також знання про невербальні компоненти комунікації (міміка, жестикуляція) [1, с. 27];

– емоційні аспекти комунікативної взаємодії дитячого стоматолога з пацієнтами дитячого віку та іншими комунікантами у професійному середовищі.

Відтак у створенні ситуативно-комунікативних моделей професійної взаємодії у підготовці майбутніх дитячих стоматологів необхідно враховувати функціональну роль суб'єктів та основні характеристики медичного дискурсу:



– визначити основних учасників професійної комунікації в роботі дитячого стоматолога (лікар-стоматолог, медичний персонал, дитина-пацієнт, родичі дитини-пацієнта);

– змоделювати умови проведення медичного дискурсу (в стоматологічному кабінеті, в реєстратурі, в школі чи дитячій установі);

– чітко визначити мету спілкування (профілактика стоматологічних захворювань, лікування зубів, навчання дітей догляду за ротовою порожниною для збереження здоров'я); доцільність використання додаткових засобів (моделей і муляжів лицевої частини черепа чи щелеп людини; матеріалів, які демонструють наслідки неправильного догляду дитини за станом ротової порожнини; гігієнічних засобів догляду за зубами тощо);

– апробувати оптимальні способи професійного спілкування на різних рівнях, враховуючи рівень фахової підготовки майбутніх дитячих стоматологів і відсутність медичних знань у пацієнтів, що свідчить про нерівність у спілкуванні і потребу дитячого стоматолога виявити професійні вміння, навички і хист донести до співрозмовника необхідну інформацію в контексті медичного дискурсу.

Отже, використання ситуативно-комунікативних моделей професійної взаємодії у підготовці майбутніх дитячих стоматологів потребує врахування різнопланових аспектів у навчанні студентів у медичних закладах вищої освіти, що поєднує не лише вивчення фахових дисциплін, а й міждисциплінарну інтеграцію зі змістом психолого-педагогічної підготовки студентів.

### **Література:**

1. Роман Л., Тимофійчук І. Комунікативні особливості медичного дискурсу. Актуальні питання суспільних наук та історії медицини. Спільний українсько-румунський науковий журнал. (АПСНІМ). 2017. № 1 (13). С. 26–29.

## **АКТУАЛЬНІ ПИТАННЯ ПІДГОТОВКИ МАЙБУТНІХ ОФІЦЕРІВ ЗБРОЙНИХ СИЛ УКРАЇНИ ДО УПРАВЛІННЯ ПЕРСОНАЛОМ**

*Захаров А. А.*

*заступник начальника кафедри забезпечення військ (сил)*

*Військова академія*

*м. Одеса, Україна*

Необхідність вирішення наукового завдання щодо поліпшення якості підготовки майбутніх офіцерів Збройних Сил України (далі – ЗСУ) до управління персоналом зумовлена низкою чинників.

По-перше, в умовах трансформації системи військової освіти та повномасштабного вторгнення військ росії на територію суверенної і незалежної Української держави серед завдань сил сектору безпеки і оборони держави визначено нарощування спроможностей цих сил, зокрема за нормами, принципами і стандартами НАТО, а також удосконалення кадрового забезпечення, роботи з персоналом, дотримання службової дисципліни та підвищення професіоналізму особового складу, які б в комплексі відповідали сучасним реаліям та принципам реформування ЗСУ та відповідала б стандартам НАТО.

По-друге, управління персоналом, зокрема робота з кадрами, їх якісний добір, професійний розвиток, поліпшення системи мотивації та заохочення для забезпечення високої моральної і бойової готовності є найбільш суттєвими напрямками діяльності щодо підвищення ефективності функціонування ЗСУ як інституту держави, що покликаний забезпечити оборону України, захист її суверенітету, територіальної цілісності та недоторканності.

Щодо змісту поняття «управління персоналом», то узагальнення вимог нормативних документів, що розкривають зміст цього процесу у ЗСУ (Закони України «Про військовий обов'язок і військову службу» [1], «Про Збройні Сили України» [2], «Про військовий обов'язок і військову службу» [3] та інші) дозволяє зробити висновок, що ця діяльність охоплює широкий спектр завдань, спрямованих на ефективне управління людськими ресурсами для забезпечення оптимальної функціональності та виконання завдань оборони.

Щодо визначення сутності поняття «управління персоналом», то в наукових джерелах воно тлумачиться по-різному. Вчені тлумачать його як «сукупність механізмів, принципів, форм і методів взаємодії під час формування, розвитку та діяльності персоналу організації, що реалізується як низка взаємопов'язаних напрямів та видів діяльності»

[4, с. 87–88], а також «постійний вплив на персонал у різних часових лагах для забезпечення розвитку підприємства (застосування визначених керівництвом дій, маркетинг персоналу, оцінювання, розвиток персоналу, вивільнення, організація кадрового діловодства тощо)» [5].

Щодо змісту управління персоналом у ЗСУ, то воно передбачає планування та реалізацію процесів мобілізації та набору нового військового персоналу та фахівців; планування та впровадження програм професійного навчання та підвищення кваліфікації; забезпечення професійного розвитку військовослужбовців; планування і управління кар'єрою військовослужбовців; оцінку і визначення потреб у кадрах та їх розподіл; забезпечення мотивації та заохочення особового складу для забезпечення високої морально-психологічної і бойової готовності; забезпечення соціальних гарантій, компенсацій та пільг для військовослужбовців та ветеранів служби; організацію процесу виходу на пенсію та подальший супровід військовослужбовців після закінчення служби; розвиток лідерських якостей військовослужбовців та корпоративної (професійної) культури.

Отже, управління персоналом є складним та багатограним процесом, що передбачає врахування особливостей військової служби та потреб національної безпеки, а тому вимагає відповідної підготовки офіцерського складу до його реалізації під час виконання службових обов'язків на різних посадах.

Проблема професійної підготовки майбутніх офіцерів у вищих військових навчальних закладах (далі – ВВНЗ), формування та розвитку професійно-особистісних якостей курсантів, набуття ними готовності до виконання різних видів завдань і діяльності неодноразово були предметом уваги вітчизняних науковців, зокрема С. Білявця, А. Галімова, О. Діденка, О. Маслія, В. Рижикова, В. Ягупова та інших. У контексті дослідження особливого інтерес становлять дослідження військових вчених-педагогів, зокрема О. Ставицького, О. Торічного, С. Шумовецької та інших, в яких розглядаються теоретичні та методичні засади професійної підготовки майбутніх офіцерів і військовослужбовців сил сектору безпеки і оборони. Деякі проблеми підготовки майбутніх офіцерів до управління персоналом розглядали Л. Балагур (підготовка майбутніх офіцерів-прикордонників до управління основними підрозділами охорони державного кордону), а А. Ємцов, Н. Агаєва, Г. Шпанчук обґрунтували особливості управління кар'єрою військовослужбовців за військовими званнями у контексті наближення до стандартів НАТО). У публікаціях А. Зарецького розглядаються деякі аспекти кадрової політики та управління персоналом у ЗСУ. Вчені А. Сиротенко та В. Артамошенко розкрили особливості набуття сумісності військової освіти і підготовки кадрів сил

оборони з урахуванням національних вимог і стандартів НАТО щодо управління персоналом, а Н. Матюхіна – організаційно-правові засади управління персоналом органів внутрішніх справ України.

Науково-теоретичні та організаційно-прикладні основи управлінської діяльності керівників висвітлено в публікаціях О. Галуса, М. Дарманського, Г. Єльнікової, В. Олійника, Р. Суценка, Є. Хрикова та ін.

Водночас комплексного дослідження щодо формування готовності майбутніх офіцерів до управління персоналом (особовим складом), в якому представлено обґрунтування і доведено необхідність впровадження в освітній процес науково-методичних рекомендацій та педагогічних умов, що забезпечують результативне формування основних компонентів зазначеної готовності, на сьогодні немає. Доцільно також визначити дієві інструменти для діагностики професійної готовності офіцерів здійснювати управління персоналом, зокрема відповідні критерії, показники та рівні її сформованості.

Посилюють актуальність теми дослідження також емпіричні результати аналізу якості та ефективності професійної підготовки майбутніх офіцерів до управління персоналом. Зокрема не всі курсанти випускного курсу Військової академії демонструють високий рівень відповідних умінь і навичок, які є складовими готовності до управління персоналом.

Також доводиться констатувати, що у професійній підготовці майбутніх офіцерів помітні певні суперечності, які стосуються управління персоналом, зокрема між вимогами нормативно-правових документів щодо якості професійної підготовки офіцерів ЗСУ за стандартами НАТО та станом освітньо-методичного забезпечення реалізації цих вимог; потенційними можливостями, що їх мають сучасні ВВНЗ для ефективної підготовки майбутніх офіцерів до управління персоналом і недостатнім використанням цих можливостей на практиці; необхідністю швидкого осучаснення змісту професійної підготовки офіцерського складу з урахуванням викликів сьогодення та повільним оновленням її змісту, форм і методів; значними педагогічними резервами навчальних дисциплін щодо підготовки до управлінської діяльності майбутніх офіцерів та недостатньою готовністю науково-педагогічних працівників до їх викладання на рівні, що визначається стандартами НАТО.

Отже, актуальність теми, її недостатня теоретична розробленість, практичне значення її розв'язання для військово-педагогічної науки, необхідність подолання наведених суперечностей потребують проведення дослідження, метою якого є поліпшення якості підготовки майбутніх офіцерів Збройних Сил України до управління персоналом.

### Література:

1. Про військовий обов'язок і військову службу. Закон України від 25 березня 1992 року № 2232-ХІІ. URL: <https://zakon.rada.gov.ua/laws/show/2232-12#Text>

2. Про Збройні Сили України. Закон України від 6 грудня 1991 року № 1934-ХІІ. URL: <https://zakon.rada.gov.ua/laws/main/1934-12#Text>

3. Про військовий обов'язок і військову службу. Закон України від 25 березня 1992 року № 2232-ХІІ. URL: <https://zakon.rada.gov.ua/laws/show/2232-12#Text>

4. Сардак С.Е., Третяк О.О. Управління персоналом: теоретичні аспекти та практичні здобутки. Д.: Інновація, 2009. 157 с.

5. Ткаченко, М. І., Ткаченко, М. І., Євась, Т. В., Євась, Т. В., & Жукова, О. А. (2018). Актуальні підходи до управління персоналом підприємства. Економічний вісник Запорізької державної інженерної академії. Випуск 4 (16) / 2018. С. 121–124.

DOI <https://doi.org/10.36059/978-966-397-357-9-83>

## ОСВІТНЄ СЕРЕДОВИЩЕ НУШ ЯК ПЛАТФОРМА ФОРМУВАННЯ ДУХОВНО-МОРАЛЬНИХ ЦІННОСТЕЙ ЗДОБУВАЧІВ ПОЧАТКОВОЇ ОСВІТИ

**Зюба Д. С.**

*здобувач першого (бакалаврського) рівня вищої освіти  
за спеціальністю 013 – Початкова освіта*

*Миколаївський національний університет імені В. О. Сухомлинського  
м. Миколаїв, Україна*

**Лесковець О. Р.**

*здобувач першого (бакалаврського) рівня вищої освіти  
за спеціальністю 013 – Початкова освіта*

*Миколаївський національний університет імені В. О. Сухомлинського  
Науковий керівник: Якименко С. І.*

*доктор педагогічних наук,*

*професор кафедри дошкільної та початкової освіти*

*Миколаївський національний університет імені В. О. Сухомлинського  
м. Миколаїв, Україна*

Зміни, які сьогодні відбуваються в суспільно-політичному житті української держави, впливають на процес виховання молодого

покоління й вимагають відтворення духовного потенціалу здобувачів початкової освіти.

В умовах зростання культурного різноманіття, загострення світоглядної кризи перед освітою постає завдання збереження духовності й моральності молоді, долучення її до загальнолюдських духовних цінностей.

Педагогічні умови містять об'єктивні та суб'єктивні обставини, вимоги і чинники, використання яких сприяє досягненню мети, забезпеченню ефективного перебігу освітнього процесу при найбільш раціональному використанні зусиль і засобів. Поняття «умова» є необхідною обставиною, яка робить можливим здійснення, створення, утворення чого-небудь або сприяє чомусь» [2, с. 441].

На думку М. Курача, педагогічні умови є «сукупністю зовнішніх характеристик функціонування освітнього процесу (змісту, форм, методів, педагогічних прийомів тощо) та внутрішніх параметрів особистості (якостей, властивостей, характеристик)» [1, с. 200]. Педагогічні умови є сукупністю змісту, форм, методів, педагогічних прийомів, які впливають на ефективність формування духовно-моральних основ світогляду у здобувачів початкової освіти в освітньому середовищі НУШ. Таким чином, на основі аналізу психолого-педагогічної літератури та результатів констатувального етапу педагогічного експерименту розроблено та обґрунтовано педагогічні умови:

- інтеграція виховних впливів на формування духовно-моральних основ світогляду у здобувачів початкової освіти в освітньому середовищі НУШ засобами партнерської взаємодії школи та родини;

- впровадження інноваційних педагогічних технологій формування духовно-моральних основ світогляду здобувачів початкової освіти в освітньому середовищі НУШ естетотерапевтичними засобами.

Новий формат співпраці з батьками передбачає впровадження таких форм партнерства: інтерактивні форми роботи з батьками (сімейні клуби, дискусії, інтерактивні ігри, тематичні акції тощо); тренінги, ділові ігри та майстер-класи для батьків (ефективна взаємодія вчителя та батьків, продуктивна форма їхнього спілкування); комунікації через електронні пристрої; застосування технології «фідбек» з батьками (зворотний зв'язок батьків на дію, подію чи взаємодію, яка дає змогу налагодити ефективну співпрацю вчителя і батьків [3].

Головною метою естетотерапевтичної діяльності вчителя початкових класів як специфічного виду педагогічної діяльності, що полягає в активізації емоційно-чуттєвої сфери молодших школярів, у формуванні естетичного інтересу дітей до життєдіяльності, розвитку у них творчого потенціалу естетотерапевтичними засобами, зокрема: казкою, грою,

мистецтвом, природою, спілкуванням тощо. Зазначені вище естетотерапевтичні засоби є характерними для гуманної педагогіки, що забезпечують впровадження педагогам психолого-педагогічних методів впливу на формування духовно-моральних основ світогляду у здобувача початкової освіти. Процес формування духовно-моральних основ світогляду здобувачів початкової освіти в освітньому середовищі НУШ потребує інноваційних педагогічних технологій в освітньому процесі: інтерактивних, ігрових, інформаційно-комунікаційних, мас-медійних, проєктних.

Важливим сучасним засобом формування духовно-моральних основ світогляду у дітей є використання сюжетів мультфільмів, які дозволять доповнити і поглибити знання дітей про нашу Батьківщину; формувати уявлення про Україну як суверенну державу з давньою історією, багатою культурною спадщиною, виховувати бажання піклуватися про країну, навколишнє середовище: серії мультфільмів «Корисні поради», «Уроки тітоньки Сови» («Уроки доброти», «Мої домашні тварини», «Уроки обережності») закріплюють уявлення дітей молодшого шкільного віку про моральні цінності людини; дозволяють зрозуміти зміст понять «чесність», «правдивість»; навчають дітей оцінювати вчинки з погляду ціннісного ставлення.

З метою прищеплення в учнів моральних якостей вважається доцільним використати ігрові технології, оскільки гра є видом осмисленої непродуктивної діяльності, мотив якої лежить не в її результаті, а в самому процесі під час якого формується особистість дитини і ті сторони психіки, від яких в майбутньому будуть залежати відносини дитини з іншими людьми. Під час формування духовно-моральних основ світогляду у здобувачів початкової освіти в освітньому середовищі НУШ ефективність ігрової діяльності здійснювалась нами за дотримання умов правильної організації, чіткої мотивації, врахуванні індивідуальних особливостей дітей та їх інтересів. Зокрема, використовуються ігри морально-етичного змісту:

– *Гра «Долоньки»*. Метою даної гри є навчити дітей бачити хороші якості в оточуючих. Кожен учасник гри обводить свою руку на аркуші формату А4, потім пише на ній своє позитивне якість. Після цього кожен аркуш передається по колу. Кожен дитина повинна дописати його власникові ще одну позитивну якість. Гра триває, поки аркуш не повернеться до того, хто його написав.

– *Гра «Комплімент»*. Метою даної гри є розвиток у дітей позитивного ставлення до оточуючих. Учителю дає першому учаснику предмет, який є символом гри (наприклад, м'яка іграшка), і говорить комплімент: «Ти дуже добрий». Потім перший учасник передає предмет

наступному учаснику і каже йому комплімент. Гра триває, поки предмет не повернеться до вчителя.

– Гра «Молекули». Метою гри є згуртування колективу і формування моральних понять (добро і зло, дружба, справедливість і т.п.). За командою всі учасники утворюють пари (Кожного разу різні). Той, хто залишився без пари, повинен відповісти на питання ведучого. Наприклад: «Навіщо потрібна дружба?», «Що таке справедливість?» і т.п.

– Гра «Я дарую тобі подарунок». Ця гра виховує у дітей бажання зробити щось приємне для іншого, наприклад, подарувати йому те, що подобається самому. Таке прагнення є основою гуманного ставлення до людей і надзвичайно важливо для морального розвитку дитини. Ігрова ситуація така, що дитина сама вибирає, кому вона хоче зробити подарунок і, що саме подарувати. З метою прищеплення в учнів ЕГ моральних якостей ми вважали доцільним використати ігрові технології. Вправи-тренінги, комунікативні ігри, етичний тренінг («Людина поруч», «Конверт життєвих ситуацій», «Комплімент», «Вітання»); гра «Чарівний стілець», «Корзина грецьких горіхів», «Пропоную-вибираю», які водночас є і груповою справою і довірливою розмовою про ті проблеми, які перешкоджають дитині, які вона не в змозі вирішити самостійно. Основна роль педагога під час організації гри полягає у наданні кожній дитині можливості самовиразитися, самореалізуватися, як у процесі навчання, так і в позаурочній діяльності. Будь – яка гра виправдана ще й психологічно: у грі дитина безтурботна, психологічно розкута і тому більше, ніж коли-небудь, здатна на повне вираження свого індивідуального «Я».

Отже створення духовно-насиченого освітнього середовища НУШ є основою для практичного набуття здобувачів початкової освіти та потреби постійного духовно-ціннісного самовдосконалення. Реалізація педагогічних умов формування духовно-ціннісних орієнтацій, що пов'язана з активним залученням здобувачів освіти до пізнання цінностей духовної культури суспільства, можлива завдяки створенню духовно насиченого освітнього середовища НУШ через розширення аксіологічного компонента змісту освіти, а також забезпечення умов для духовно-ціннісної діяльності у педагогічному процесі закладів освіти.

### Література:

1. Курач М. С. Художньо-проектна підготовка майбутніх учителів технологій: монографія / за ред. проф. М. С. Корця. К.: Вид-во НПУ імені М. П. Драгоманова, 2016. 329 с.

2. Словник української мови. Тт. 1–11. АН УРСР. Інститут мовознавства/ за ред. І. К. Білодіда. К.: Наукова думка, 1970–1980. URL: <http://sum.in.ua/s/umova/>



3. Традиційні батьківські збори – це немодно. Олена Фіданян про те, як кийвські школи шукають новий формат співпраці з батьками. URL: <http://nus.org.ua/articles/tradytsijni-batkivski-zbory-tse-nemodno-yakkyuivskishkoly-shukayut-novyj-format-spivpratsi-z-batkamy/>

4. Миропольська Н. Є. До проблеми виховання духовності особистості. Духовність особистості: методологія, теорія і практика. Луганськ, 2006. № 1 (14). С. 169–175.

DOI <https://doi.org/10.36059/978-966-397-357-9-84>

## СОЦІАЛЬНА ЕКСКЛЮЗІЯ ЯК ВИКЛИК НАЦІОНАЛЬНІЙ ЄДНОСТІ

*Ільчук С. П.*

*здобувач освіти третього освітньо-наукового рівня  
за спеціальністю 033 – Філософія*

*Прикарпатський національний університет імені Василя Стефаника*

*Науковий керівник: Голя І. М.*

*доктор філософських наук, професор,  
професор кафедри соціальної психології*

*Прикарпатський національний університет імені Василя Стефаника  
м. Івано-Франківськ, Україна*

Повномасштабне вторгнення росії в Україну істотно змінило українську суспільну свідомість та сприяло консолідації української нації. Вже на початку «великої війни» дослідники та експерти почали констатувати різкий спалах національної свідомості українства, яке завдяки появі спільного ворога почало стрімко єднатися долаючи внутрішні розбіжності та лінії вододілу [6]. Певним чином цьому сприяла й стрімка трансформація системи усталених за часи незалежності цінностей. Так, приміром, з початком війни почало стрімко змінюватися ставлення українців до знакових подій минулого, дискусійних історичних постатей, впливових соціальних інститутів, української мови та культури загалом. Ця інтенція виразно проглядається у засобах масової інформації, де почав поширюватися здебільшого український контент, у соціальних мережах, які запалахотіли патріотичними гаслами та закликами до боротьби зі спільним ворогом, зростанні волонтерського руху та громадської

активності й, зрештою – українському повсякденному спілкуванні, що цілком і повністю підтверджують соціологічні опитування [4].

Стрімка трансформація системи цінностей українського народу та розмивання історично сформованих ліній вододілу на початку війни сприяло подоланню комплексу української меншовартості та кристалізації української політичної нації, об'єднаної у боротьбі за власну державу. Втім дещо згодом духовне піднесення почало помітно розвиватися під тиском гуманітарних викликів спричинених війною. Так, приміром, за даними Центру Разумкова, 33% українців вже на початку війни стикнулися з істотним скороченням доходів, а 13% населення залишилася взагалі без доходів [5, с. 167]. Така ситуація була викликана активними бойовими діями та необхідністю внутрішнього переміщення в межах країни чи за кордон. Вимушена міграція та падіння рівня доходів підірвало національну єдність українства, заклавши підвалини для утвердження нових ліній соціального вододілу, породжених економічними та мовними розбіжностями, які закладають підвалини для зростання рівня соціальної ексклюзії. Не менш важливою її передумовою, як показує довготривалий досвід українсько-російського протистояння, стала окупація частини східних та південних областей України та анексія АР Крим. Вона супроводжується активним, свідомим та цілеспрямованим виключенням українського населення з національного середовища з метою деетнізації, що, звісно, у єдності з поступово сформованим ресентиментом, може стати істотною перепорою на шляху громадянської консолідації навіть після деокупації тимчасово непідконтрольних українських територій.

Зміна місця проживання, втрата доходу, руйнування житла, підвищений стрес та ментальні травми призводять до порушення звичних для людини соціальних контактів, тим самим підривають підвалини соціальної ідентичності особистості. Свідченням цьому може бути загальновідомий сьогодні світоглядний вакуум, який утворився одразу після розпаду Радянського Союзу внаслідок економічного дисбалансу, соціальної дезінтеграції, розпаду усталених цінностей та звичної соціальної організації. Зникнення могутньої та, як тоді здавалося непорушної держави, призвело до втрати чітких та звичних для радянської людини світоглядних та соціальних орієнтирів, що, зрештою призвело до розвитку перехідного суспільства, яке характеризувалося зміною цінностей, стереотипних форм поведінки та кризою особистісною ідентичності, яку дуже болісно переживала значна частина тогочасного суспільства [7, с. 39]. Неспроможність зорієнтуватися чи адаптуватися до нової для людини соціальної та економічної ситуації підірвала підвалини соціальної ідентичності, формуючи загрозливу для національної консолідації ностальгію за

радянським минулим. Можна припустити, що саме вона стала причиною довготривалого збереження в Україні ментальності, звичок, стереотипів, способу життя й мислення радянської доби [3, с. 455].

Аналізуючи події минулого можна припустити, що соціальне виключення, яке сьогодні спричинене закономірним для воюючої країни скороченням доходів, зміною місця життя, ментальними травмами чи іншими викликами може призвести до розриву між загальнонаціональними цінностями та цінностями, що будуть вироблятися у людей з обмеженим доступом до наявних соціальних ресурсів. Така розбіжність, як свідчать численні наукові розвідки [1; 2], може викликати соціальну депривацію (наркотики, алкоголізм, бандитизм) [1; 2], яка поглибить наявні економічні розриви. Вони сприятимуть посиленню соціальних протистоянь у суспільстві, руйнуючи сформовані на початку збройного протистояння символічні зв'язки, а з ними й національну єдність українства.

### Література:

1. Erikson, K. *Everything in Its Path*. NY: Simon and Schuster. 1976. 284 p.
2. Storozhuk S., Kryvda N., Hoian I., etc. *Mental health after trauma: individual and collective dimensions*. *Wiadomosci Lekarskie*. 2022; 75(8): 1924–1931.
3. Кравченко Б. Поневолення історією: радянська Україна в сучасній історіографії // Україна, Імперія, Росія. Вибрані статті з модерної історії та історіографії. К.: «Часопис «Критика», 2011. С. 455–528.
4. Литвиненко О. М. Як війна змінила суспільну свідомість українців: соціологічні дослідження. URL: <https://cutt.ly/ZN9LHj>
5. Соціально-економічні та гуманітарні наслідки російської агресії для українського суспільства. Київ: Центр Разумкова, 2022. 277 с.
6. Сторожук С.В., Кривда Н.Ю. Образ «ворога» як чинник формування української національної ідентичності. Ідеї. Філософський часопис. Спеціальні наукові випуски. 2020. №1-2. С. 57–66.
7. Шпорлюк Р. Імперія та нації / Пер. з англ. К.: Дух і Літера, 2000. 354 с.

## **GENDER EQUALITY OF CONTEMPORARY EDUCATIONAL OPPORTUNITIES**

***Ishchenko T. V.***

*Senior Teacher at the Department of International Relations  
and Social and Humanitarian Disciplines  
Dnipropetrovsk State University of Internal Affairs  
Dnipro, Ukraine*

***Nikitina I. P.***

*Senior Teacher at the Department of International Relations  
and Social and Humanitarian Disciplines  
Dnipropetrovsk State University of Internal Affairs  
Dnipro, Ukraine*

The right to education has been recognized as one of the basic human rights which means a right to free education (primary, secondary, high etc) for all people disregarding the age, nationality, gender etc. The right to education is reflected in article 26 of the Universal Declaration of Human Rights which states: «Everyone has the right to education. Education shall be free, at least in the elementary and fundamental stages. Elementary education shall be compulsory. Technical and professional education shall be made generally available and higher education shall be equally accessible to all on the basis of merit. Education shall be directed to the full development of the human personality and to the strengthening of respect for human rights and fundamental freedoms. It shall promote understanding, tolerance and friendship among all nations, racial or religious groups, and shall further the activities of the United Nations for the maintenance of peace. Parents have a prior right to choose the kind of education that shall be given to their children» [4].

One of the fundamental pillars of educational equality lies in ensuring universal access to education. While significant strides have been made globally, disparities persist, hindering the realization of equal opportunities. Socioeconomic factors, geographical location, and gender continue to influence access to education [1]. In many parts of the world, marginalized communities face barriers such as insufficient infrastructure, lack of qualified educators, and financial constraints. Efforts to bridge these gaps include government initiatives, NGOs, and international collaborations aimed at providing resources and support to underserved populations.

The UNESCO Convention against Discrimination in Education reaffirms that education is not a luxury, but a fundamental human right. It highlights

states' obligations to ensure free and compulsory education, bans any form of discrimination and promotes equality of educational opportunity. States that have ratified the Convention are obliged to implement the right to education as it is elaborated in the text. The main provisions of the treaty include:

- Primary education free and compulsory.
- Secondary education in its different forms, generally available and accessible to all.
- Higher education equally accessible to all on the basis of individual capacity.
- Equivalent standards of education in all public educational institutions of the same level and conditions in relation to quality.
- Opportunities for those who missed all or part of their primary education and their continuation of education.
- Training opportunities for the teaching profession without discrimination [3].

The Convention expresses the fundamental principle of equality of educational opportunities, enshrined in UNESCO's Constitution. This is of critical importance in face of growing disparities in education and the need to ensure equality, equity and inclusion.

Historically, girls and women have faced barriers that limit their access to schooling, including cultural norms, discriminatory policies, and economic factors. Efforts to address this issue involve policy reforms, awareness campaigns, and targeted interventions to overcome obstacles that disproportionately affect one gender. Achieving gender parity in enrollment rates is crucial, but equal emphasis must be placed on retention and progression to higher levels of education.

Gender-based violence and harassment, both within and outside educational institutions, remain significant impediments to achieving gender equality in education. Schools and universities play a crucial role in fostering safe and respectful environments, addressing incidents of harassment promptly, and implementing policies that prioritize the well-being of all students. Education serves as a powerful tool for challenging attitudes that contribute to gender-based violence, promoting a culture of respect and equality.

In the 21st century, gender inequality is still an obstacle to universal access to education. Conservative attitudes towards the female gender role challenge women's and girls' ability to fully exercise their right to education. In 2019, an estimated 260 million children worldwide did not have access to school education [2].

The pursuit of gender equality in contemporary educational opportunities is a dynamic and ongoing process that requires concerted efforts from policymakers, educators, and society at large. By addressing issues related to access, inclusivity, stereotypes, and violence, educational institutions can play a pivotal role in fostering a more equitable society. Empowering individuals of all genders through

education not only benefits individuals but contributes to building more inclusive and progressive communities on a global scale. Ensuring equal access to education for all genders remains a fundamental goal.

### **Bibliography:**

1. Nikitina, I., Ishchenko, T. Globalization of Education: Modern Experience. *Scientific Journal of Polonia University*, 56(1), 216–223. URL: <https://doi.org/10.23856/5630>

2. *Staufer, B.* With Millions Out of School, the Countdown Begins to Get All Children into Quality, Accessible Education. *Humans Right Watch*. URL: <https://www.hrw.org/world-report/2020/country-chapters/global-3>

3. UNESCO. The Convention against Discrimination in Education. URL: <https://www.unesco.org/en/right-education/convention-against-discrimination>

4. United Nations. Universal Declaration of Human Rights. URL: <https://www.un.org/en/about-us/universal-declaration-of-human-rights#:~:text=Article%2026,on%20the%20basis%20of%20merit.https://unesdoc.unesco.org/ark:/48223/pf0000153765>

DOI <https://doi.org/10.36059/978-966-397-357-9-86>

**ВИКОНАВСЬКЕ ПРОЧИТАННЯ ПІСНІ Д. ЕЛЛІНГТОНА  
І М. ГАМБЛЕРА «IN A MELLOW TONE»  
(НА ПРИКЛАДІ ВЕРСІЙ MANHATTAN TRANSFER, LAMBERT,  
HENDRICKS & ROSS, ELLA FITZGERALD)**

***Кайдалова Д. Д.***

*здобувачка вищої освіти першого (бакалаврського) рівня (II курс)*

*за спеціальністю 025 – Музичне мистецтво*

*Міжнародний гуманітарний університет*

*Науковий керівник: **Каплун Т. М.***

*кандидат мистецтвознавства, доцент,*

*завідувачка кафедри музичного мистецтва та звукорежисури*

*Міжнародний гуманітарний університет*

*м. Одеса, Україна*

Музична композиція «In a Mellow Tone», також відомий під назвою «In a Mellotone», – це джазовий стандарт 1939 року, складений Дюком Еллінгтоном, з текстом, написаним Мілтом Габлером. Пісня була

заснована на стандарті «Rose Room» 1917 року від Арт Хікмана та Гаррі Вільямса, який сам Еллінгтон записав у 1932 році.

За стильовою характеристикою композиція «In a Mellow Tone», на думку автора публікації, є зразком стилю блюз. Американський джазовий музикант та історик Кріс Тайл вказав на той факт, що вказана композиція отримала статус стандарту не через акорди чи мелодію, а через те, що Еллінгтон, за словами Кріса Тайла, зробив з ним від самого початку, та як джазові гравці відреагували на його концепцію: ««In a Mellow Tone» є ідеальним прикладом того, як Дюк міг взяти послідовність акордів старого стандарту (у цьому випадку «Rose Room»), написати простий риф..., а потім приправити його чудовими соло» [1].

Дюк Еллінгтон та його оркестр представили цей стандарт у 1940 році, у період 1939-1942 рр, який багато критиків вважають «золотою епохою» кар'єри Еллінгтона. В тому ж році відомий американський композитор та виконавець, окрім вказаної композиції, створив ще три мелодії в чартах.

Зауважимо, що триумфальними виступи Д. Еллінгтона роблять не тільки чудові мелодія чи аранжування, а й те, як він чудово використовував солістів оркестру в своїх аранжуваннях (так, оригінальний запис містить соло альт-саксофоніста Джонні Ходжеса).

Як і у випадку з багатьма іншими композиціями Еллінгтона, слова були додані пізніше. Невідомо наразі, хто написав тексти пісень, але продюсер звукозапису Мілт Габлер отримує статус співакомпозитора.

Основний змістовний посыл пісні спонукає слухачів насолоджуватися простими явищами життя та цінувати добрі речі навколо них.

Як зауважує відомий джазовий піаніст і вихователь Ной Баерман, «Оригінальний виступ герцога Еллінгтона «In a Mellow Tone» 1940 року – це приголомшливий витвір мистецтва і, безперечно, найважливіший запис цієї мелодії. Запис Ерролла Гарнера 1954 року – чудовий приклад того, як підійти до пісні в невеликій групі, тоді як видання Елли Фіцджеральд 1957 року (Ella Sings the Duke Ellington Song Book) є неперевершеною серед вокальних версій» [1].

*The Manhattan Transfer* – одна з найуспішніших джазових вокальних груп усіх часів. Однією з їх найвідоміших пісень є композиція «In a Mellow Tone», кавери якої впродовж декілька років записали більше 300 виконавців [2], але саме версія групи *The Manhattan Transfer*, яка була випущена в їхньому альбомі *Pastiche* [3] у 1978 році, має складні вокальні гармонії та багатопшарову композицію, що відрізняє її від інших каверів пісні.

У версіях Елли Фіцджеральд та *The Manhattan Transfer* є дещо спільне – наприклад, схожі вокальні соло. Враховуючи, що версія Елли

випущена раніше, можна припустити, що співачки групи *The Manhattan Transfer* взяли деякі елементи з виконання Елли Фіцджеральд та ускладнили їх, співаючи разом у двоголоссі. В обидвох версіях присутня техніка «скет».

«In a Mellow Tone» у виконанні Lambert, Hendricks, & Ross бере основоположну композицію Дюка Еллінгтона і дотепну проникливу лірику Джона Хендрікса [4]. Пісня є частиною альбома *Lambert, Hendricks, & Ross: «The Hottest New Group in Jazz»* 1960 року. Версія відрізняється більшим об'ємом тексту, який звучить між рядками основної партії, вокальними імпровізаціями зі скетом та вокалізмом.

### Література:

1. Jazz standards: In a Mellotone. URL: <https://www.jazzstandards.com/compositions-1/inamellotone.htm> (дата звернення 12.12.2023).
2. Marc Guerra. The meaning behind the song: In a Mellow Tone by The Manhattan Transfer. URL: <https://oldtimemusic.com/the-meaning-behind-the-song-in-a-mellow-tone-by-the-manhattan-transfer/> (дата звернення 10.12.2023).
3. Cover In a Melow Tone by Ella Fitzgerald. URL: <https://secondhandsongs.com/performance/746553/all#nav-entity> (дата звернення 10.12.2023).
4. Radio Swiss Jazz: In a Mellow Tone by The Manhattan Transfer. URL: <https://www.radioswissjazz.ch/en/music-database/title/244579fa1f8592c98dbaa853304ea8768d63> (дата звернення 10.12.2023).
5. Richard Carlton: Lambert, Hendricks, & Ross – In A Mellow Tone. URL: [https://www.youtube.com/watch?v=3Cd5sqfqwyw&ab\\_channel=WindowReflectionsPhotographicArt](https://www.youtube.com/watch?v=3Cd5sqfqwyw&ab_channel=WindowReflectionsPhotographicArt) (дата звернення 12.12.2023).



**МУЗИЧНО-ТЕОРЕТИЧНІ ДИСЦИПЛІНИ У КОНТЕКСТІ  
НАУКОВО-ДОСЛІДНИЦЬКОЇ ДІЯЛЬНОСТІ ЗДОБУВАЧІВ  
ЗА СПЕЦІАЛЬНІСТЮ 025 – МУЗИЧНЕ МИСТЕЦТВО  
МІЖНАРОДНОГО ГУМАНІТАРНОГО УНІВЕРСИТЕТУ**

**Каплун Т. М.**

*кандидат мистецтвознавства, доцент,  
завідувачка кафедри музичного мистецтва та звукорежисури  
Міжнародний гуманітарний університет  
м. Одеса, Україна*

**Дяблова К. О.**

*кандидат мистецтвознавства,  
старший викладач кафедри музичного мистецтва та звукорежисури  
Міжнародний гуманітарний університет  
м. Одеса, Україна*

Наукова діяльність здобувачів творчих спеціальностей першого (бакалаврського) і другого (магістерського) рівнів вищої освіти має свої особливості, враховуючи давній стереотип щодо абсолютного пріоритету творчих форм діяльності (концертно-виконавської, конкурсно-фестивальної у музикантів-виконавців, різноманітних звукорежисерських проєктів та інших форм творчості у здобувачів музичного напрямку). Безумовно, творчий аспект студентського життя здобувачів за спеціальністю 025 Музичне мистецтво є провідним і складає лівову частину дисциплін будь-якої освітньо-професійної програми за напрямом 025. Але при цьому вкрай важливим є і спроможність студентів-музикантів займатися науковою діяльністю, що є обов'язковим аспектом повноцінного сучасного багатогранного університетського навчання.

Розкриваючи особливості побудування освітньо-професійної програми «Музичне мистецтво» за спеціальністю 025 – Музичне мистецтво бакалаврського і магістерського рівнів вищої освіти викладачами кафедри музичного мистецтва та звукорежисури Міжнародного гуманітарного університету, зазначимо, що музично-теоретичний блок предметів, який відіграє велику роль у формуванні науково-дослідницьких навичок здобувачів, складає досить вагомий частину зазначеної ОПП.

Так, на першому (бакалаврському) рівні здобувачі-музиканти всіх трьох кваліфікацій (солісти-вокалісти джаз-естради, солісти-вокалісти музичного театру, звукорежисери) вивчають такі освітні компоненти музично-теоретичного напрямку як «Теорія музики» (1 курс, 1–2 семестри навчання), «Сольфеджіо» (2–3 курси, з 3 по 6 семестри навчання), «Основи музичного аналізу, гармонії та поліфонії» (2 курс, 4-й семестр навчання), «Основи композиції, імпровізації та аранжування» (3 курс, 5-й семестр навчання).

Всі предмети музично-теоретичного циклу закономірно тісно пов'язані між собою, складаючи логічно побудовану лінію поступового ускладнення рівня заглиблення у безмежний світ музично-образного змісту творів різних жанрів і стилів. Важливим є те, що здобувачі поступово набувають досить високого рівня практичного засвоєння різноманітних елементів музичного мислення у їх жанрово-стильовій специфіці і мають змогу продемонструвати свій рівень опанування музично-теоретичних дисциплін на сольфеджіо та на заняттях з предмету «Основи композиції, імпровізації та аранжування».

Важливим фактором для поглиблення знань з музично-теоретичних дисциплін є і запропонована здобувачам ціла низка вибіркового дисциплін, в яких враховуються специфіка кваліфікаційних потреб студентів-музикантів. У вокалістів джаз-естради у якості вибіркового присутні такі дисципліни як «Гармонія» і «Історико-стильова гармонія» (вивчаються протягом 2–6 семестрів навчання, на вибір здобувача, в залежності від його попередньої музично-теоретичної підготовки), «Ладове сольфеджіо» і «Ритмічне сольфеджіо» (вивчаються у 7 та 8 семестрах, вибираються здобувачем в залежності від його потреб задля подолання індивідуальних проблем з ладовим чи ритмічним відчуттям), «Композиція та вокальна імпровізація» і «Джазова вокальна транскрипція та імпровізація» (вивчаються з 5 по 8 семестри і грають велику роль у формуванні навичок імпровізації, що для солістів-вокалістів джазової спрямованості є дуже важливим творчим вмінням у майбутній виконавській діяльності). Для поглиблення знань з музично-теоретичної частини звукорежисери також мають можливість за своїми індивідуальними потребами у ряд вибіркового предметів надати перевагу тим або іншим предметам: «Основи теорії музичної акустики» і «Фізика звуку», які вивчаються протягом двох семестрів (у 7 та 8 семестрів навчання). Вже на першому курсі (другий семестр) навчання здобувачі бакалаврату ознайомлюються з принципами наукової діяльності під час проходження дисципліни «Університетська освіти та основи наукових досліджень», яка має спрямованість саме на музикознавчі форми наукової діяльності.

Зауважимо також, що на другому (магістерському) рівні вищої освіти у відповідну ОПП «Музичне мистецтво» введені такі обов'язкові музично-теоретичні предмети як «Теорія музичного змісту» і «Жанрово-стильовий аналіз та виконавська інтерпретація», які у гармонійному союзі з предметом «Методологія і організація наукових досліджень» мають підвести міцний науковий фундамент для активної науково-дослідницької роботи здобувачів, що має проявитися і на рівні наукового тексту кваліфікаційної (магістерської) роботи.

Вказані фактори, на думку розробників і гаранта ОПП «Музичне мистецтво» за першим (бакалаврським) рівнем вищої освіти, сприяють можливості науково-дослідницької діяльності здобувачів-музикантів у якості ґрунтовної музично-теоретичної бази для осмислення цікавих для молодого дослідника тем і напрямів. Результати такої діяльності здобувачі представляють у текстах докладів на науково-практичних конференціях, семінарах, Круглих стола та інших формах студентського наукового спілкування, у наукових публікаціях різного рівня, а також у своїй кваліфікаційній (бакалаврській) роботі, яку вони мають написати самостійно і в якій ними розглядаються різні аспекти естрадно-джазової, музично-театральної музики, звукорежисури. У всіх вказаних формах вони мають продемонструвати рівень свого засвоєння провідних музично-теоретичних концепцій у контексті виконавської та звукорежисерської діяльності.

DOI <https://doi.org/10.36059/978-966-397-357-9-88>

## **БОЛГАРСЬКИЙ ДОСВІД ЄВРОПЕЙСЬКОЇ ІНТЕГРАЦІЇ**

***Клим Р. Д.***

*аспірантка кафедри політології та державного управління  
Чернівецький національний університет імені Юрія Федьковича*

*Науковий керівник: **Бурдяк В. І.***

*доктор політичних наук, професор,*

*професор кафедри політології та державного управління  
Чернівецький національний університет імені Юрія Федьковича  
м. Чернівці, Україна*

Однією із найбільш обговорюваних тем сьогодення є питання європейської інтеграції України та майбутнього членства в ЄС як ключових інструментів реалізації та захисту національних інтересів,

розбудови правової та демократичної держави, зміцнення наявних та впровадження нових механізмів функціонування громадянського суспільства. У цьому контексті цікавим є дослідження досвіду євроінтеграції Республіки Болгарія (РБ).

Європейський вибір Болгарії супроводжувався прийняттям офіційних документів, укладенням багатосторонніх і двосторонніх угод та вступом до різних регіональних і спеціалізованих організацій. Так, у травні 1990 р. було підписано Угоду про торгівлю та співпрацю, в липні 1990 р. Болгарія отримала статус спеціально запрошеної до Парламентської Асамблеї Ради Європи, в травні 1992 р. РБ прийняли до Ради Європи, 8 березня 1993 р. в Брюсселі було підписано Європейську угоду про асоціацію між Європейським співтовариством та його країнами-членами, з одного боку, Республікою Болгарія – з іншого, а 14 грудня 1995 р. Болгарія подала офіційну заявку на членство в ЄС.

Зауважимо, що «Угодою про асоціацію» [2] регламентовано основні напрями, правила і цілі болгарського шляху до Євросоюзу, а саме щодо формату політичного діалогу між сторонами, який сприяв би розвитку їхніх тісних політичних відносин; вжиття заходів з поетапного утворення зони вільної торгівлі між Європейським співтовариством і Болгарією, яка мала б охопити весь спектр торговельних відносин між ними; стимулювання торгівлі та економічних відносин між сторонами і таким чином сприяння динамічному економічному розвитку РБ; підтримки в проведенні економічних реформ і переходу до ринкової економіки; підготовки Програми заходів з поетапної інтеграції Болгарії в Європейським Союзом; вироблення інституційних механізмів, спроможних забезпечити ефективну співпрацю РБ з ЄС.

В 1999 р. Європейська рада в Гельсінкі вирішила запросити Болгарію розпочати переговори про вступ до ЄС з лютого 2000 р. Для цього РБ повинна була терміново здійснити реформи в трьох критично важливих сферах (державне управління, судова система, боротьба з корупцією та організованою злочинністю), а також виконати низку політичних, економічних та юридичних умов. Зокрема політичні умови передбачали формування демократичних принципів та інститутів, верховенство права, права людини та громадянські свободи, повагу та захист меншин. Економічні умови були спрямовані на побудову функціонуючої ринкової економіки, включаючи успішну приватизацію та здатність справлятися з тиском конкурентного ринку інших держав-членів ЄС. Юридичні умови визначали здатність дотримуватися зобов'язань передбачених членством, включаючи цілі політичного, економічного та валютного союзу.

Загалом, «завершуючи переговорний процес щодо приєднання (2000–2004 рр.), РБ, за висновком Європейської комісії (ЄК), в

основному виконала Копенгагенські критерії: сформувала діючу ринкову економіку; демократичну державу, яка гарантувала дотримання прав людини; в цілому узгодила національне законодавство із загальним правом ЄС» [1, с. 221–222]. Однак, реформи не поліпшили рівня життя, що посилює у болгар негативне ставлення до політико-управлінських інститутів. Болгарію не прийняли в ЄС 1 травня 2004 р., як інші країни ЦСЄ. У квітні 2005 р. Європейський парламент проголосував за вступ РБ до ЄС з 1 січня 2007 р.

Звернемо увагу на те, що членство Болгарії в ЄС було одним із пріоритетів у діяльності усіх урядів 1990–2007 рр. Зокрема у Меморандумі болгарського уряду, що супроводжує болгарський запит на членство в Євросоюзі, містить такий текст: «Членство Болгарії в Європейському Союзі є стратегічною метою, що відображає національні інтереси держави. Це призведе до закріплення результатів проведених демократичних реформ початку 1990-х рр., до політичного визнання їхнього успіху і буде важливим чинником економічного розвитку країни. Стабілізація демократії та створення ринкової економіки в Болгарії є в інтересах країн нашого регіону, а також усієї Європи та підвищить безпеку й стабільність на континенті. Прагнення до повноправного членства в ЄС відображає бажання і готовність Болгарії брати участь у реалізації ідеї об'єднаної Європи, Європи миру, процвітання та соціальної справедливості» [3].

Увійшовши до Європейського Союзу, РБ розраховувала на збільшення іноземних інвестицій у розвиток власної економіки, що мало стати підґрунтям для підвищення життєвого рівня населення. Про що яскраво свідчить ріст ВВП [4] та ВВП на душу населення [4]. Так, відповідні показники у 2007 р. склали 44432 млн. доларів США та 5815 доларів США, у 2017 р. – 59322 млн. доларів США та 8414 доларів США, у 2022 р. – 89115 млн. доларів США та 13821 долар США.

Процес приєднання до ЄС став також і важливим чинником розвитку антикорупційної політики РБ. Однак, незважаючи на позитивну антикорупційну динаміку, проблема боротьби з корупцією й досі є актуальною для Болгарії. До прикладу, за обрахунками 2022 р. індексу сприйняття корупції РБ посідає 72 місце [5].

Отже, можна зробити висновки, що болгарський досвід європейської інтеграції доводить, що: успіх може бути забезпечений тільки в умовах національного консенсусу; скоординовані дії політико-управлінських інститутів та сам процес євроінтеграції створюють ефективні стимули для внутрішніх трансформаційних змін; використання інструментів, які надаються участю у спільних європейських проектах сприяє залученню додаткових інвестицій та економічному розвитку країни, безмитному доступу до ринків та свободі пересування громадян в межах єдиної Європи.

### Література:

1. Бурдяк В. Політичні виміри членства Болгарії в Європейському Союзі. *Науковий вісник Чернівецького університету. Історія. Політичні науки. Міжнародні відносини*. 2014. Вип. 684–685. С. 221–226.

2. Европейско споразумение за асоцииране (1993 год.) между Европейските общности и техните страни членки, от една страна, и Република България, от друга страна. URL: <http://old.europe.bg/htmls/page.php?id=533&category=10> (дата звернення: 12.09.2023 р.).

3. Отношения между Европейския съюз и България. URL: [http://old.europe.bg/htmls/print\\_page.php?category=63&id=6&translation=bg&print=yes](http://old.europe.bg/htmls/print_page.php?category=63&id=6&translation=bg&print=yes) (дата звернення: 12.09.2023 р.)

4. Bulgaria GDP – Gross Domestic Product. URL: <https://countryeconomy.com/gdp/bulgaria> (дата звернення: 12.09.2023 р.)

5. Corruption Perception Index 2022 Bulgaria. URL: <https://www.transparency.org/en/countries/bulgaria> (дата звернення: 12.09.2023 р.)

DOI <https://doi.org/10.36059/978-966-397-357-9-89>

## СТАНОВЛЕННЯ М. САМОКИША ЯК ХУДОЖНИКА-БАТАЛІСТА

**Коломієць А. А.**

*здобувач вищої освіти першого (бакалаврського) рівня  
за спеціальністю 023 – Мистецтвознавство*

*Харківська державна академія дизайну і мистецтв*

*Науковий керівник: **Корнєв А. Ю.***

*кандидат мистецтвознавства,*

*старший викладач*

*Харківська державна академія дизайну і мистецтв*

*м. Харків, Україна*

Творчість Миколи Самокиша і її роль у становленні українського батального живопису можна вважати хрестоматійними, однак його постать і досі залишається не до кінця осмисленою в українському мистецтвознавстві. Тому вважаю важливим звернутися до етапів професійного становлення видатного художника – графіка і живописця.

Дитячі і юнацькі роки в Україні стали першим важливим етапом мистецької освіти майбутнього баталіста. Перше знайомство з

мистецтвом відбулося в м. Луцьку, коли хлопець пішов до місцевої школи і мав змогу розвивати природну схильність до малювання, отримавши багатий візуальний матеріал через книги, споглядаючи, у тому числі, стародруки польською і латинською мовами [1, с. 14]. Це були книги з історії, які стали основою для власних невеликих картинок, а в 10 років він вступає до Ніжинської гімназії, де вперше відвідує картинну галерею і бачить твори знаних майстрів. З першого ж класу в гімназії навчали також і малюванню, де він давав волю своєму захопленню, що звернуло увагу непересічного вчителя малювання, випускника Академії мистецтв Родіона Цибульського, котрий почав приділяти увагу юному митцю, даючи досвід у копіюванні творів, а також відкрив для нього нову техніку акварельного живопису. Через те що його батько був поштарем, М. Самокиш рано придивився до газет, в яких уважно роздивлявся зображення подій з франко-пруської війни. З цього моменту почалися перші несвідомі поштовхи в напрямку зацікавленості батальним живописом (зброя, роди військ і т. д. Тоді ж його почала цікавити і анімалістика, зокрема коні. Як зазначав митець: «Вплив всього цього на мене був величезний, не тільки художній, але і виховничий: я багато почерпнув із цих книжок для розвитку мого розуму і набуття наукових знань» [2, с. 12].

Наступним періодом є навчання у Петербурзькій академії мистецтв, хоча перша спроба виявилася не зовсім вдалою. Однак і в цьому разі на допомогу прийшов земляк-українець. На той момент це вже студент академії на прізвисько Рудницький, який взяв шефство над М. Самокишем. Разом вони малювали на пленері у рідній Україні, згодом відвідали Варшаву, де М. Самокиш розширив своє знайомство з європейським мистецтвом.

З першої спроби вступ до академії не вдався, але за допомогою Рудницького вдалося посилити класичну підготовку і через рік вступити до класу відомого на той час майстра батального живопису Готфріда (Богдана) Віллєвальде. Роботи та твори великих майстрів які він бачив в академії, а саме Невіля, Детайля, Менцеля, Коссака, Брандта тощо, а також академічна бібліотека дали ще більший поштовх до розвитку М. Самокиша, як майбутнього баталіста. Він писав наступне «Щирість і реальна правда, яку я бачив у картинах цих майстрів, драма війни і краса художньої композиції їхніх творів цілком привабили мене на новий шлях; все це почало виявлятися і на моїх роботах у класах Академії» [2, с. 17].

Влітку вже студент академії, Самокиш намагався виїхати поближче до конюшень, кінських заводів, або ж на мисливські угіддя. Там художник відточує вміння зображати коней, які будуть особливою візитівкою в його майбутніх роботах. «Кожне літо давало мені багато художнього матеріалу для моїх робіт взимку. Професори Ю. Ю. Клевер

і В. Д. Орловський дуже похвально відзивалися про мої етюди..» [2, с. 18]. Професор Клевер цінував роботи студента та брав Миколу з собою малювати етюди під Петербургом. Як він відзначав, це дало йому велику користь в опануванні техніки, завдяки спогляданню роботи професора.

М. Самокиш безустанно опановував весь цей час написання коней та батальних сцен, за чотири роки навчання він зібрав різні нагороди та відзнаки академії. І в кінці, створивши конкурсну роботу «Повернення кавалергардів після успішної атаки на французів під Аустерліцем», отримує можливість на подорож до Парижу. Його мрією було навчання в майстерні відомого баталіста Альфонса де Невіля [2, с. 19].

Третій, французький етап, розпочався з драматичної новини, виявилось, що Невіль помер. У результаті М. Самокиш потрапляє у навчання до Жана-Батиста Детаїля, який мав непростий характер і не приділяв уваги навчанню.

Проте паризький досвід був корисним для М. Самокиша завдяки постійній самоосвіті і відвідуванню музейних зібрань з творами кращих митців різних епох. Особливу увагу М. Самокиш приділяв композиції і «живості» зображуваного, що у подальшому мало вплив на його власний творчий почерк.

Отже вже під час свого професійного становлення як художника-баталіста, М. Самокиш окрім технічного вдосконалення почав формування власної мистецької «програми». Перш за все це уникнення надмірного пафосу і героїзації. Також його вирізняли увага до деталей, динамізм композиції і загальне прагнення до передачі не самої війни заради ефектних батальних сцен, а людини на війні, її емоцій та погляду на війну з боку простого солдата.

### **Література:**

1. Бурачек Мик. М. Самокиша. Харків: Рух, 1930. 36 с. (іл.).
2. Самокиш М. С. Як я став художником. Київ: Мистецтво, 1937. 76 с.



## **ЛІНГВОДИДАКТИЧНІ ЗАСАДИ СТВОРЕННЯ СПРИЯТЛИВОЇ ПСИХОЛОГІЧНОЇ АТМОСФЕРИ У ПРОЦЕСІ НАВЧАННЯ ЯПОНСЬКОЇ МОВИ НА ПОЧАТКОВОМУ ЕТАПІ**

**Комісаров К. Ю.**

*кандидат філологічних наук, доцент,  
доцент кафедри японської мови і перекладу  
факультету східних мов  
Київський університет імені Бориса Грінченка  
м. Київ, Україна*

**Боришполець Ю. В.**

*старший викладач кафедри японської мови і перекладу,  
заступник декана з науково-методичної та навчальної роботи  
факультету східних мов  
Київський університет імені Бориса Грінченка  
м. Київ, Україна*

Серед основних психологічних аспектів вивчення іноземної мови найважливішими вітчизняний дослідник Геннадій Зеленін вважає такі: 1) мотивація та інтерес до вивчення мови; 2) активна робота пам'яті та мислення; 3) здатності до вивчення мови; 4) співвідношення мови і мовлення під час вивчення; 5) мовний бар'єр [2, с. 34]. Ми цілком погоджуємося з такою позицією і беремо її за вихідну для нашої власної невеликої розвідки, присвяченої створенню сприятливої психологічної атмосфери у процесі навчання японської мови.

Практичний курс японської мови для початківців передбачає, зокрема, використання підручника «Маругото» (『まるごと』 [5; 6]), розробники якого наголошують на цілій низці важливих моментів, зокрема і психологічного характеру. По-перше, граматичний матеріал у підручнику подається спочатку без пояснення, щоби здобувачі освіти мали змогу самі прогнозувати семантику тих чи інших граматичних одиниць японської мови. Це, як і значна кількість інших аспектів, обґрунтовано теорією засвоєння другої мови (second-language acquisition, SLA) [3]. Ми чуємо мову й активуємо уже наявні знання, а також послуговуємось контекстом для того, щоб здогадатися, про що саме йдеться. Таку саму стратегію рекомендується виробити і для аудиторних занять з іноземної мови, зокрема японської. По-друге, з тієї ж причини, студентам пропонується прослухати мовний матеріал, перш ніж отримати якісь пояснення щодо його змісту.

Перебуваючи поза межами Японії, здобувач освіти не завжди має змогу поспілкуватися з носіями японської мови. Сучасні цифрові технології певною мірою допомагають оперативно отримати доступ до мовного середовища тим, хто опановує іноземну мову, проте проблемним може виявитися момент вибору матеріалу студентом. Те саме значною мірою стосується і вивчення японської мови на теренах Японії: не завжди вдається забезпечити себе мовним матеріалом відповідного рівня. Отже, контекстуально вмотивоване й методологічно виважене первинне подання аудіо матеріалу є цілком виправданим з точки зору ефективності навчання. По-третє, вважається доречним залучення широкого спектру стилевих маркерів розмовного мовлення, як от заключні (модальні) частки 終助詞 (～ね, ～よ), вигуки (あのう, ううん), традиційні для японської лінгвокультури засоби реагування на слова співрозмовника 相づち (そうですか, すごいですね) тощо. Задля досягнення оптимальних умов для засвоєння лексико-граматичної бази можна було б відмовитись від таких елементів щонайменше на початковій стадії опанування японської мови, проте вилучення (ігнорування) цих одиниць може призвести до серйознішої проблеми, а саме – до порушення студентами ідіоматики живого розмовного мовлення. Отже, натомість пропонується робити побіжні пояснення, якщо виникає потреба. По-четверте, задля досягнення психологічного комфорту і підвищення мотивації до навчання викладачеві дозволяється відкривати додаткові можливості («Can-Do») на вимогу студентів шляхом створення спеціального дидактичного матеріалу. При цьому рекомендується керуватися «Стандартом навчання японської мови Японської фундації» (『JF日本語教育スタンダード』 [1]) і створювати або обирати готові елементи дидактичного забезпечення організації аудиторної діяльності (наприклад, моделі текстів) відповідно до поточного рівня володіння японською мовою здобувачів освіти [4]. Таких новітніх методологічних засад можна згадати ще чимало. Однак, хотілося б зосередитись також на аналізі змістового наповнення окремих розділів з метою виявлення основних принципів та механізмів створення комфортної психологічної атмосфери у процесі опанування японської мови.

Насамперед зазначимо, що підручник «Маругото» розроблений таким чином, щоб не викликати у студентів відчуття ізольованості від позамовної дійсності. Навпаки, відбувається максимальне занурення здобувачів освіти у життя в Японії. Так, наприклад, демонструються ситуації, в яких японці розповідають про свої сім'ї, спираючись на світліни в альбомах: 私の家族は3人です。父と母と私です。私たちは大阪に住んでいます。 *Моя сім'я складається з трьох осіб. Це тато, мама і я. Ми живемо в Осаці;* A: この男の子は誰ですか。 B: 兄の子どもです。 A: かわいいですね。何歳ですか。 B: 4歳です。 A: *Хто цей хлопчик?* B: *Дитина старшого*

*брата. А: Який милий! А скільки йому років? Б: Чотири.* Використовується лінгвокраїнознавча лексика: *お寺 буддійський храм, 神社 синтоїстський храм, 東京タワー Токійська вежа* тощо.

Підручник налаштовує на те, що японською мовою доведеться комунікувати не лише з японцями, а й з громадянами інших країн, які прибувають до Японії з метою навчання, працевлаштування тощо, адже країна є надзвичайно привабливою для іноземців. Тому значна увага приділяється лексиці на позначення країн світу та національних мов, а також комунікативним вправам, спрямованим на з'ясування громадянства співрозмовника, якими мовами він чи вона володіє тощо: А: *カーラさん、お国は?* В: *フランスです。野田さんはフランス語ができますか。* А: *いいえ、できません。カーラさんは日本語ができますか。* В: *はい、少しできます。* А: *Пані Каро, з якої Ви країни?* Б: *Із Франції. Пане Нода, Ви володієте французькою?* А: *Ні, не володію. А Ви володієте японською, пані Каро?* Б: *Так, трошки володію.*

Також маємо відзначити, що підручник «Маругото» допомагає якнайшвидше встановити контакт з іншими людьми, дізнатися один про одного якомога більше навіть в умовах доволі обмеженої лінгвістичної компетентності, стати друзями, уникати можливих конфліктних ситуацій. Так, пропонуються типові схеми побудови діалогів щодо уподобань, наприклад, у їжі та напоях, організації дозвілля та інших важливих сферах життя людей: А: *好きな料理は何ですか。* В: *カレーです。* А: *そうですか。私もです。* А: *Яка Ваша улюблена страва?* Б: *Каррі. А: Справді? Моя також;* А: *趣味は何ですか。* В: *読書です。* А: *そうですか。どんな本が好きですか。* В: *漫画が大好きです。* А: *そうですか。私もです。* А: *Яке Ваше хобі?* Б: *Читання. А: Он як! А які книжки Вам подобаються?* Б: *Дуже подобаються комікси. А: Справді? Мені теж.*

Попри велику кількість переваг підручника, маємо згадати і дискусійні моменти, головним із яких є подекуди надмірне спрощення висловлювань, що може частково сприйматися навіть як узуральні порушення (носії японської мови майже ніколи так не говорять). Це, на нашу думку, обумовлено суттєвою обмеженістю лексико-граматичного матеріалу, доступного для активного вивчення на початковому етапі. Натомість, автори підручника подають природні й методологічно обґрунтовані моделі діалогів для обслуговування таких важливих комунікативних ситуацій, як проїзд у таксі, телефонна розмова та листування щодо поїздок і зустрічей, а також спільного відвідування різноманітних заходів, гостини у японських друзів і знайомих та багато інших. Такий матеріал, поза сумнівом, сприяє подоланню

психологічного напруження, адже, як свідчить наш викладацький досвід, опрацювавши його, студенти почуваються набагато впевненіше і майже не відчувають страху через те, що, вірогідно, не зможуть доречно висловитися і бути зрозумілими у громадських місцях, транспорті, на роботі чи навчанні, у колі друзів.

На наше переконання, проаналізований спосіб організації навчального матеріалу стає у пригоді також на шляху до руйнування шкідливих міфів та стереотипів на кшталт такого: «Японці такі дивні й незбагненні, ніби походять з іншої планети». У навчальному процесі важливо демонструвати як етноспецифічні, так і універсальні сторони комунікації, а головним завданням викладача іноземної мови, зокрема й японської, ми вважаємо докладання максимуму зусиль до того, щоб студенти чітко усвідомили, що мови світу покликані долати психологічні, культурні та інші бар'єри між людьми, а не створювати їх.

### Література:

1. JF日本語教育スタンダード. URL: <https://www.jfstandard.jp/f.go.jp/top/ja/render.do> (Акуセス年月日: 2023.12.12).

2. Зеленін Г. І. Психологічні механізми вивчення іноземної мови. *Особистість, суспільство, закон: психологічні проблеми та шляхи їх розв'язання* : Тези доп. міжнар. науково-практ. конф., присвяч. пам'яті проф. С. П. Бочар., м. Харків, 30 берез. 2017 р. Харків, 2017. С. 34–35. URL: [https://univd.edu.ua/general/publishing/konf/30\\_03\\_2017/pdf/12.pdf](https://univd.edu.ua/general/publishing/konf/30_03_2017/pdf/12.pdf) (дата звернення: 12.12.2023).

3. 大関 浩美. 日本語を教えるための第二言語習得論入門. 東京: くろしお出版, 2010. 216 頁.

4. 三修社 Sanshusha. 第1回Q&A 日本語運用力を育成する授業の流れ 後編 | 三修社 Sanshusha. *note* (ノート). URL: <https://note.com/sanshusha/n/n381fec79c2ec> (Акуセス年月日: 2023.12.12).

5. まるごと 日本のことばと文化 入門 A1 かつどう / 独立行政法人国際交流基金 ほか. 東京: 三修社, 2013. 148 頁.

6. まるごと 日本のことばと文化 入門 A1 りかい / 独立行政法人国際交流基金 ほか. 東京: 三修社, 2013. 200 頁.

## НАВЧАННЯ ДІТЕЙ З ТЯЖКИМИ ФОРМАМИ СКОЛІОЗУ КРИЗЬ ПРИЗМУ ІСТОРІЇ ОРТОПЕДАГОГІКИ

**Костак К. А.**

*здобувачка третього освітньо-наукового рівня вищої освіти  
за спеціальністю 011 – Освітні, педагогічні науки  
Харківський національний педагогічний університет  
імені Г. С. Сковороди*

**Науковий керівник: Бондар В. І.**

*доктор педагогічних наук, професор,  
дійсний член Національної академії педагогічних наук України,  
професор кафедри спеціальної педагогіки  
Харківський національний педагогічний університет  
імені Г. С. Сковороди  
м. Харків, Україна*

*Пам'яті Дмитра Володимировича Шпачинського*

Світова педагогічна спільнота активно працює в сфері пошуків нових стратегій та можливостей освіти й навчання кожної дитини, незалежно від наявності або відсутності в неї особливостей психофізичного розвитку. В цьому контексті особливе значення набуває ортопедагогіка – відносно нова наука, яка вивчає і застосовує методи та підходи до навчання дітей з порушеннями функцій опорно-рухового апарату (ПФОРА).

Серед переліку ПФОРА тяжкі форми сколіозу є одними з найменш досліджених, але водночас одними з найважливіших в контексті рівноправного доступу до освіти кожної дитини. В Україні освіта дітей з такими особливостями фізичного розвитку має тривалу історію. В 1960-х роках масово відкриваються заклади освіти для дітей з порушеннями психофізичного розвитку, серед яких спеціальні школи інтернатного типу для дітей, хворих на сколіоз в Харкові, Києві, Черкасах та Львівській області.

Довгий історичний шлях має школа в м. Сокаль Львівської області [2], заснована в 1910 році як вчительська семінарія. Протягом свого існування заклад мав функції педліцею, педшколи, педучилища. В 1958 році навчально-матеріальне обладнання було передано школі-інтернату, у якій навчалися малозабезпечені діти з багатьох регіонів України і вже з 1968 заклад набув теперішнього статусу Сокальська санаторна школа-інтернат для дітей, хворих на сколіоз.

Харківський навчальний заклад був відкритий у 1961 році як інтернат для важковиховуваних дітей. У 1969 році його реорганізували в санаторну школу-інтернат, ставши науково-лікувальною базою для Харківського науково-дослідного інституту патології хребта і великих суглобів імені М. І. Ситенка.

Школа-інтернат в м. Києві, яка нині має назву «Загальноосвітня санаторна школа-інтернат №19», була здана в експлуатацію в 1960 році, з вересня 1968 року була перепрофільована в санаторну школу-інтернат для дітей, хворих на сколіоз. Закладом трималий час керував відомий в колах ортопедії вчений Георгій Олексійович Покиданов.

Перших учнів зустріла школа в м. Черкаси в 1961 році, в ній навчались, виховувались та здобували професію діти – сироти та діти, позбавлені батьківського піклування. В подальшому вона змінила спеціалізацію і почали навчатись діти із сколіозом. На сьогоднішній день це одна з найбільших шкіл-інтернатів в області, більшість дітей мають сколіоз 1 ступеню і одиниці 2 та 3 ступінь.

Всі ці заклади поєднує турбота й піклування про дітей з порушеннями опорно-рухового апарату і протягом своєї роботи всі заклади приділяють увагу охоронно-педагогічному режиму, лікувальній гімнастиці, обов'язковим є масаж, лікувальна фізкультура, регулярні фізкультпаузи. Лікування поєднується з навчанням: діти навчаються в певних положеннях (лежачи або сидячи), з використанням особливих ліжок, пристроїв, корсетів.

В сколіотичній хворобі прийнято виділяти 4 ступеня тяжкості. Переважна більшість літературних джерел присвячена профілактиці сколіозу або легким його ступеням. В даній публікації особливу увагу ми приділяємо найтяжчому зі ступенів – четвертому, який найбільше впливає на якість життя людини. При сколіозі четвертого ступеню кут відхилення хребта від вертикальної осі більше 50°, наявні значні деформації органів грудної клітини (в першу чергу серце та легені), що значно впливає на самопочуття й здоров'я людини і не може не вплинути на емоційний та психологічний стан особи. При створенні освітнього середовища й плануванні навчального процесу учнів з ПФОРА необхідний постійний медичний супровід та врахування і передбачення факторів, які можуть негативно вплинути та стан опорно-рухового апарату й викликати прогрес деформації хребта.

Забезпечення права на повноцінну освіту є важливим елементом створення справедливого та інклюзивного соціуму, де кожна дитина може розкрити свій потенціал і внести свій унікальний внесок у загальний прогрес. Дмитро Шпачинський – яскравий приклад людини з рідкісною й найтяжчою формою сколіозу (4 ступеню, як він сам акцентував на цьому увагу), який зміг реалізувати себе і здобути освіту

на всіх її рівнях, здійснював наукові пошуки і зрештою за покликом серця й вимогою обставин наважився радикально змінити професію, отримати освіту за іншим фахом і зайнятись улюбленою справою. Дмитро Володимирович проявив себе як активний сумлінний студент, і в подальшому успішно закінчив аспірантуру за спеціальністю 011 – освітні, педагогічні науки, темою його дослідження не випадково була обрана освіта учнів зі складними формами сколіозу, яка до цього була абсолютно недослідженою і потребує подальшого вивчення. Д. Шпачинським опубліковані матеріали про особливості психосоціальної адаптації учнів з ПФОРА [3, 4], в яких була акцентована увага на важливості ефективної психокорекційної допомоги дітям з фізичними порушеннями, цей напрямок корекційної роботи зараз тільки починає розвиватись під назвою «ортопсихологія» і являє собою окрему галузь ортопедагогіки.

Важливим кроком в розвитку корекційної освіти дітей з ПФОРА відзначаємо запровадження в 2010 році нової галузі спеціальної освіти – ортопедагогіки (науки про принципи, закономірності, зміст, методи і форми навчання та виховання дітей та дорослих з ПФОРА) у поєднанні з ортопсихологією та реабілітологією. І в тому ж році за ініціативи Шевцова А. Г. в НПУ імені М. П. Драгоманова була заснована кафедра ортопедагогіки, ортопсихології та реабілітології, яка щорічно готує кваліфікованих фахівців за спеціальністю «016. Спеціальна освіта (ортопедагогіка)» для подальшої розбудови вітчизняної системи освіти дітей з психофізичними порушеннями [2].

Висновки: історія ортопедагогіки має в собі цінний досвід практиків-педагогів шкіл інтернатного типу і варто розширювати інклюзивні практики, не втрачаючи надбань шкіл минулого. Використовувати й модернізувати безцінний досвід з урахуванням сучасних технічних можливостей і еволюції різних освітніх галузей. Важливо пам'ятати й враховувати необхідність психологічного супроводу учнів з ПФОРА протягом їхнього життя.

### Література:

1. Сокальська загальноосвітня санаторна школа I-III ступенів, імені Т. Т. Шевченка. Історичні віхи нашого закладу. URL: [http://sokal-internat.lviv.sch.in.ua/pro\\_shkolu/istoriya\\_shkoli/](http://sokal-internat.lviv.sch.in.ua/pro_shkolu/istoriya_shkoli/)
2. Шевцов А., Черненко Т. Історичні аспекти становлення системи виховання та навчання дітей із порушеннями функцій опорно-рухового апарату в Україні. *Актуальні проблеми ортопедагогіки, ортопсихології та реабілітології*. Зб. тез доп. III міжнар. наук.-практ. конф. Запоріжжя, 2019. С. 11–15.

3. Шпачинський Д. В. Формування соціальної мобільності та адаптації у дітей із порушеннями функції опорно-рухового апарату у структурі корекційної навчально-виховної та реабілітаційної роботи. *Використання ресурсів позашкільної освіти у процесі соціалізації дітей з особливими освітніми потребами*. 36. наук. праць. Харків, 2021. С. 193–196.

4. Шпачинський Д. В. Інклюзивне навчання як організаційно-педагогічна умова соціальної адаптації учнів з дитячим церебральним паралічем. *Психолого-педагогічні проблеми вищої і середньої освіти в умовах сучасних викликів: теорія і практика*. Матеріали V міжнар. наук.-практ. конф. Том 1 Харків, 2021. С. 169–172.

DOI <https://doi.org/10.36059/978-966-397-357-9-92>

## **ВТІЛЕННЯ КЛАСИЧНИХ МУЗИЧНИХ ФОРМ У СУЧАСНІЙ УКРАЇНСЬКІЙ ДЖАЗОВІЙ КУЛЬТУРІ**

***Костандова Ю. В.***

*здобувачка першого року*

*третього (освітньо-наукового) рівня вищої освіти*

*кафедри музичного мистецтва та звукорежисури*

*Міжнародний гуманітарний університет;*

*викладач спеціалізації «Музичне мистецтво естради»*

*КЗ «Одеський фаховий коледж мистецтв імені К. Ф. Данькевича»*

*Науковий керівник: **Каплун Т. М.***

*кандидат мистецтвознавства, доцент,*

*завідувачка кафедри музичного мистецтва та звукорежисури*

*Міжнародний гуманітарний університет*

*м. Одеса, Україна*

Українська джазова культура, сповита багатовіковою традицією та національною спадщиною, вражає своєю неповторністю, унікальністю та прагненню до постійного творчого пошуку та експерименту. Джаз завжди був тісно пов'язаний з класичною музикою, але саме в українській джазовій культурі цей синтез набуває важливого значення. Саме цей процес об'єднання дає композиторам та виконавцям можливість створювати новий, унікальний «саунд», який визначає сучасність української джазової музики.



Одним із важливіших аспектів цього втілення є саме класичні музичні форми. Втілення класичних форм у сучасній українській джазовій культурі відкриває нові можливості для творчого синтезу традицій та експериментів. Композитори та виконавці вдало поєднують елементи класичних форм та джазових, при цьому вже створюючи нові форми, збагачуючи тим самим національну музичну культуру.

Такі експерименти з використанням класичних форм та різноманітних елементів класичної музики тощо, сприяють не лише розвитку сучасного виконавства та композиторської творчості, але й привертають увагу до різноманіття та багатства української національної музичної культури.

Застосування елементів класичних форм у сучасних джазових композиціях підкреслює важливість взаємодії між різними напрямками для створення більш емоційного та унікального звучання.

Яскравим прикладом такого поєднання є «Сюїта до картин Марії Примаченко» сучасної композиторки та виконавиці Катерини Кравченко. «Сюїта (від франц. suite – ряд, послідовність) – циклічний інструментальний твір, який складається з кількох самостійних за кількістю, порядком і способом сполучення п'єс, об'єднаних художнім задумом. Зазвичай частини сюїти контрастують між собою» [1]. Головним принципом формоутворення сюїти є створення єдиного композиційного цілого на основі чергування контрастних частин.

Сюїта Катерини Кравченко написана для камерного оркестру та голосу. Твір складається з чотирьох різних за характером частин.

I частина Introduction виконується в повільному темпі.

II частина This Ukrainian Ram Did Not Gather His Crop рухлива та яскрава;

III частина A Fish King Has Caught a Hoopoe and Is Full Of Joy виконується в середньому темпі, має пасторальний характер;

IV частина Ukrainian Bull достатньо жвава та потужна.

Кожна з частин контрастує з іншими характером, темпом, художнім задумом, але всі частини об'єднані єдиною музично-естетичною думкою, стилістикою музичної мови, інструментуванням, загальним звучанням, що викликає при прослуховуванні відчуття єдності та цілісності твору.

Всі частини твору об'єднані тематичним змістом: кожна з частин різноманітними музичними засобами відображує зміст конкретної картини художниці. Сучасні гармонії, складні метричні та ритмічні обороти, вишукані мелодичні малюнки з елементами українського мелосу в партії голосу, все це вдало поєднано та втілено в творі. Також в кожній з частин є місце для імпровізації будь-якого інструменту (за бажанням виконавців). Так, у своїй творчості композиторка звернулася

до діалогу двох культур, класичної та джазової, використала досягнення сучасної музики, додала елементи українського мелосу, показав тим самим можливість експерименту та пошуку нового, повертаючись до вже традиційного та усталеного.

Такий процес синтезу двох культур дає можливість не тільки для самореалізації артиста, але є подоланням меж між класичним та джазовим, дає можливість для появи нових жанрів, нових форм, відкриває двері для творчого експерименту, сприяє злиттю традицій та сучасності.

### **Література:**

1. Сюїта. URL: <http://slovopedia.org.ua/58/53409/388069.html> (дата звернення 09.12.2023).

DOI <https://doi.org/10.36059/978-966-397-357-9-93>

## **ФІЛОСОФІЯ ЯК МИСТЕЦТВО**

***Леонтєва В. А.***

*студентка I курсу факультету права та економіки*

*Міжнародний гуманітарний університет*

*Науковий керівник: Крижановська Т. О.*

*кандидат філософських наук,*

*доцент кафедри мистецтвознавства*

*та загальногуманітарних дисциплін*

*Міжнародний гуманітарний університет*

*м. Одеса, Україна*

Сьогодні філософія має дуже значний вплив на людей, які шукають себе і сенс у сьогоденні, намагаються зрозуміти з себе та досягнути те, що знаходиться навколо. З одного боку філософія є наукою, що виробляє методи для багатьох інших наук та сама користується цими методами, а з іншого – це сфера роздумів, спостережень та уявлень, яка ґрунтується особистісними імпульсами та усвідомленнями світу. В цій невеликій роботі представляється погляд на філософію як на певний вид мистецтва. Сьогодні існує проблема того що більшість людей дуже закохані у свої проблеми та справи, і витрачають свій час так, ніби вони збираються жити вічно, хоча це фізично неможливо. Ніхто з нас ніколи навіть і не замислювався про те, що означають на перший погляд

незначні явища, які оточують нас кожен день. Сонячні чи пасмурні пейзажі що ми бачимо щодня, звичайна людина скаже що це просто природа, яку Бог створив ще десятки століть тому, а от людина яка присвятила себе філософії, побачить тут джерело духовного збалансування. Речі які так сильно боялись втратити раніше, стануть дрібницями, а може й життя взагалі перестане бути тим яким воно було раніше. І це дісно так, я особисто поки не зіткнулась з філософією, не надавала цьому ніякого значення, але згодом моя думка змінилась.

Метою цієї роботи є представлення філософії як певного виду мистецтва – мистецтва думки. Для досягнення цієї мети поставимо перед собою такі завдання: 1) проаналізувати поняття мистецтва з філософської точки зору; 2) розглянути різні точки зору на філософію як мистецтво; 3) показати філософію як мистецтво в якості особливості української філософської думки.

Поняття мистецтва має у філософії давню традицію. Ще Аристотель порівнював досвід і мистецтво як різні рівні знання, наповнюючи поняття мистецтва високим сенсом як мистецтва мислити, як того, що стосується не буденності здорового глузду та знання одиничних речей, а як думки про загальне, що стосується виникнення та сутності речей. Аристотель вважає «тих, хто володіє мистецтвом, мудрішими за тих, хто володіє досвідом (адже мудрість приписують людині радше залежно від знання), і це тому, що перші знають причину, а другі – ні» [1, с. 18]. І далі античний філософ висловлює думку, що ознакою знання є здатність навчити цьому знанню інших. І саме ті, хто володіють мистецтвом думки, мистецтвом знання можуть це зробити. Тобто, мистецтво і мудрість, на думку Аристотеля, йдуть поруч як найвищі способи осягнення світу. Як ми бачимо, поняття мистецтва стосується не тільки видів художньої творчості як ми до цього звикли (хоча цей смисл мистецтва також існує), але й певного способу осягнення світу, отримання та передачі знань. Вважаємо, що саме такий сенс поняття мистецтва можна віднести до філософії.

Розглянемо погляди декількох авторів щодо питання філософії як мистецтва.

Арсентьева Г. розумію філософію як мистецтво жити, що пов'язується, на думку цього автора «із самореалізацією цілісності людського «Я», з його творчим розвитком і застосуванням у різних сферах його прояву і на такому високому рівні, як це відбувається в мистецтві, коли максимально самореалізуються потаєнні, сокровенні горизонти і можливості буття людського «Я» [2, с. 9]. «Мистецтво жити можливо в усіх проявах людського життя. Але з обов'язковою умовою самореалізації людського «Я», людської самості, його екзистенції на такому високому рівні, як це відбувається в мистецтві. Мистецтво

жити – це максимально намагатися самореалізувати своє «Я» і там, де це вдається, обов'язково робити це з любов'ю і якісно. Самоздійснення людського «Я» – це реалізація потенційних можливостей, здібностей і хисту людини як здійснення людиною самої себе. Самоздійснення власного «Я» має гармонійно проявлятися в усіх сферах так, щоби це не порушувало цілісності людського «Я». Тоді це точно буде називатися «мистецтвом життя» [2, с. 14] – наголошує автор.

Автори І. та Н Степаненко пов'язують філософію як мистецтво з сучасним виживанням людини в суспільстві ризику. Вони вважають, що «соціальний та антропологічний виміри безпеки взаємообумовлюють і взаємопідсилюють один одного, а також відбувається індивідуалізація відповідальності за управління і мінімізацію ризиків» [4, с. 141]. Автори підкреслюють, що «На рівні індивідуального життя загострюється проблема екзистенціальної безпеки. Це зумовлено тим, що у суспільстві ризику людина перебуває у ситуації постійної небезпеки для свого здоров'я – фізіологічного, психологічного, соціального, духовного, благополуччя, життя у цілому. В наслідок глобалізації ризиків, ускладнення соціальних практик, плюралізації життєвих стратегій і стилів, загострення суперечностей між новою системою вимог, з одного боку, і можливостями особистості, з іншого, сама життєтворчість особистості набуває все більш ризикованого характеру» [4, с. 141]. Філософія як мистецтво жити, на думку цих авторів, має розвиватись, насамперед, в освітніх просторах, де ця проблема може отримати цілеспрямоване та системне вирішення.

Підтримує цю думку і філософ Н. В. Хамітов, який обстоює ідею, що саме «академічна філософія є одночасно і наукою, і мистецтвом. Саме це дозволяє їй бути не просто інтерпретацією осягнень видатних мислителів минулого, а й творчістю, яка відповідає на виклики сьогодення та духовно розв'язує актуальні й вічні суперечності буття людини і світу» [5, с. 60].

Автор О. Наконечна представляє точку зору, згідно з якою «філософія з самого початку мислиться не як збірник якихось закінчених істин, а як прагнення до істини, як такий настрій душі і розуму, що здатен привести до гармонійної рівноваги внутрішнього світу людини у її взаємовідношенні зі світом» [3, с. 85].

Таким чином, можна зробити висновок, що філософія як мистецтво має декілька значень. По-перше, філософія є мистецтвом саморефлексії та виокремлення власного «Я», самореалізації людини у світі. По-друге, філософія є мистецтвом забезпечення людей, як на індивідуальному, так і на суспільному рівні, екзистенціальними, тобто життєвими смислами, які можуть надати людині реальну допомогу в сучасному суспільстві ризику. По-третє, філософія є мистецтвом як свобода творчої думки на

академічному рівні, тобто в університетах та інших навчальних закладах. По-четверте, філософія як мистецтво надає гармонію душі та смисл життя людині.

### **Література:**

1. Арістотель. Метафізика / пер з давньогр. О. Юдін. Харків: Фоліо, 2020. 300 с. URL: <https://chtyvo.org.ua/authors/Aristotle/Metafizyka/>
2. Арсентьєва Г. Мистецтво жити: філософський ракурс. *Вісник Львівського університету. Серія : Філософсько-політологічні студії*. 2019. Випуск 22. С. 9–15. URL: [http://fps-visnyk.lnu.lviv.ua/archive/22\\_2019/3.pdf](http://fps-visnyk.lnu.lviv.ua/archive/22_2019/3.pdf)
3. Наконечна О. Філософія як мудрість і життєтворчість. *Науковий вісник Чернівецького університету. Філософія*. 2014. Вип. 706–707. С. 84–88. URL: <https://is.gd/nKsklz>
4. Степаненко І., Степаненко Н. Філософія мистецтва жити: концептуальні контури і освітні імплікації у суспільстві ризику. *Філософія освіти*. 2013. № 1. С. 140–161. URL: [http://nbuv.gov.ua/UJRN/PhilEdu\\_2013\\_1\\_11](http://nbuv.gov.ua/UJRN/PhilEdu_2013_1_11)
5. Хамітов Н. В. Академічна філософія як наука і мистецтво. *Вісник Національної академії наук України*. 2022. № 4. С. 59–73. URL: <http://dspace.nbuv.gov.ua/bitstream/handle/123456789/185052/11-Khamitov.pdf?sequence=1>

DOI <https://doi.org/10.36059/978-966-397-357-9-94>

## **ВПЛИВ ПОВНОМАСШТАБНОГО ВТОРГНЕННЯ РОСІЇ ДО УКРАЇНИ НА КОНТЕНТ КУЛЬТУРНО-МИСТЕЦЬКИХ YOUTUBE КАНАЛІВ**

***Литвиненко А. І.***

*кандидат наук із соціальних комунікацій,  
асистент кафедри кіно- і телемистецтва  
Київський національний університету імені Тараса Шевченка  
м. Київ, Україна*

В той час як новинні журналісти висвітлювали ситуацію на фронті, перебіг подій під час війни, реакцію світу, ЗМІ про культуру з початком повномасштабної війни взяли вимушену паузу. В інформаційному вирі воєнних подій інший контент здавався недоречним та неактуальним.

Однак український Youtube став демонстрацією неймовірного злому свідомості українців. Українська культура під час повномасштабної війни здобула стратегічне значення, що робить окреслену тему дослідження актуальною, а визначення особливостей роботи ЗМІ та соцмереж, що популяризують культуру, потребує уваги науковців.

Виконання даного наукового дослідження проводилось за допомогою опрацювання контенту 10 популярних українських Youtube-каналів, що висвітлюють культурно-мистецьку тематику як основну чи додаткову: «Історія без міфів», «Загін кіноманів», «Geek Journal», «Гуцулендія», «Твоя підпільна гуманітарка», «Ідея Олександрівна», «Палає», «Bezodnya. Music», «Культуртригер», «Пані вчителька». Досліджувалася зміна кількості випусків з початку війни та зміна контенту. У рамках дослідження були опрацьовані всі відео обраних каналів, які з'явилися в мережі після 24 лютого 2022 р. Аудиторія досліджуваних каналів станом на червень 2023 р. становить від 692 тис. до 64,1 тис. підписників.

Після проведення аналізу кількості і якості контенту, було з'ясовано, що: «Історія без міфів» (692 тис. підписників) – канал, де фахові історики спростовують антинаукові міфи та стереотипи про Україну, її історію, українців. Тематика випусків – політика, військова справа, економіка, культура, мистецтво, міжнародні відносини, які розглядаються крізь призму історії та біографії видатних особистостей. Від заснування каналу у квітні 2020 р. всі випуски вирізнялися чіткою позицією, були спрямовані на консолідацію українського суспільства, формування позитивного іміджу про Україну та українців. З початком вторгнення на каналі була пауза в публікації відео – 1,5 місяця. Улітку 2022 р. канал повернувся до регулярних публікацій. За рік війни кількість контенту не зменшилася. Наразі на каналі щотижня з'являється 2 нових відео.

«Загін кіноманів» (592 тис. підписників) – канал про кіно, саме з акцентом на українське. Автор каналу – актор театру та блогер Віталій Гордієнко. У березні 2022 р. автор зазначив, що на каналі будуть відео, не пов'язані з кіно, оскільки ситуація вимагає іншого контенту. Кількість контенту за рік війни на каналі не зменшилася, утім були тривалі перерви між публікаціями – місяць, інколи два.

«Geek Journal» (341 тис. підписників) – канал, що спеціалізується на гік-тематичі: огляд стрічок, серіалів, телевізійних проєктів. Автор каналу – відеоблогер Тайлер Андерсон (справжнє ім'я – Олексій Шкробинець). Тривалих перерв у публікації контенту не спостерігалося, щотижня (інколи двічі на тиждень) на каналі виходили відео – переважно на новинні теми, пов'язані з війною в Україні, боротьбу з агресором. Публікацію контенту з гік-тематичи автор повернув на канал

з червня 2022 р., але новинні відео, присвячені актуальним подіям та повістці дня, не зникли. За рік війни кількість контенту не зменшилася.

«*Гуцулендія*» (254 тис. підписників) – канал, де представлені експедиції у різноманітні віддалені села України, переважно на Гуцульщині. Навесні 2022 р. канал про культуру Гуцульщини трансформувався в блог про наслідки війни, про вплив на ворога крізь призму культури. Експедиції до віддалених сіл та розповіді про традиції наших предків відновилися вже в травні. Кількість контенту на каналі за рік не змінилася.

«*Твоя підпільна гуманітарка*» (166 тис. підписників) – канал, на якому зібрані лекції, онлайн-дискусії, інтерв'ю, які стосуються гуманітарних наук, зокрема культури та мистецтва. Автори каналу – письменник, перекладач Остап Українець та письменник, перекладач, музикант Євген Лір. До публікації контенту під час війни на каналі повернулися через півтора місяця – із відео про різницю понять «руський», тобто «русин» («українець»), та «російський», тобто «росіянин». За перший рік війни контент з'являвся на каналі нерегулярно. Паузи тривали два, інколи три місяці, що призвело до зменшення кількості контенту.

«*Ідея Олександрівна*» (128 тис. підписників) – канал про мову та літературу від студентки студентки-філологині на ім'я Ідея. Основні теми – лінгвістика та діалекти, сучасна українська література та шкільна лінгвістична освіта. Після початку війни перше відео на каналі з'явилося 31 березня. Воно присвячене мовним репресіям в Україні у XX ст. Згодом перерва на каналі в публікації контенту тривала близько 7 місяців і була пов'язана з отриманням авторкою диплома. Відео виходять регулярно, але з паузами в місяць або більше.

«*Палає*» (128 тис. користувачів) – спільний канал журналісток програми «Вікна новини» на СТБ Яни Брензей та Емми Антонюк. З літа 2022 р. авторки повернулися до регулярної публікації контенту – двічі, інколи тричі на тиждень. Культурно-мистецька тематика на каналі за рік повномасштабного вторгнення представлена в трьох форматах: книжковий клуб «Вовчиці», інтерв'ю «Це ніхто не буде дивитися», де ведуча із гостями намагається розібратися в явищах, що пояснюють війну крізь призму культури (у 2023 р. інтерв'ю «переїхали» на окремий однойменний канал), власне ефіри на теми, від яких «палає». Наприклад, чи може культура бути поза політикою.

«*Bezodnya.music*» (121 тис. підписників) – автор каналу – музичний критик, блогер, оглядач та автор української музики, експерт «Суспільне. Культура» Максим Нагорняк. 20 березня вийшло перше відео, присвячене огляду пісень, створених після початку повномасштабного вторгнення. Перерви в публікації контенту не

спостерігалось. Відео виходили регулярно – щотижня, інколи частіше. Кількість контенту не зменшилася, автор оперативно реагував на зміни та новини в музичній індустрії під час війни.

«Культуртригер» (98,3 тис. підписників) – аналіз про світову та українську культуру й мистецтво. Автори каналу – поет, художник, кандидат соціологічних наук Богдан-Олег Горобчук та поетка, перекладачка, музикантка Елла Євтушенко. Тривалої перерви у публікації контенту на каналі не було. У березні автори каналу звернулися до аудиторії із закликом підтримувати ментальне здоров'я та продовжувати досліджувати культурні сенси. Із червня канал повернувся до регулярних щотижневих відео. Основний акцент автори робили на тематиці відео, що висвітлює багаторічний вплив агресора на Україну крізь призму культури.

«Пані Вчителька» (64,5 тис. підписників) – літературно-мовний та освітньо-пізнавальний канал про національну культуру від філологині Катерини Лепської. На каналі була пауза близько 4 місяців – до осені 2022 р. Більш регулярна публікація відеоконтенту на каналі (2–3 рази на місяць) відновилася лише взимку 2022–2023 рр.

Узагальнені зміни в контенті досліджуваних каналів представлені в таблиці.

Youtube-канал	Чи згадувалося про війну?	Чи змінилася кількість контенту за рік війни?	Чи була перерва в публікації контенту?	Чи з'явилися нові теми для відео, окрім основної тематики каналу?
«Історія без міфів»	Так	Ні	Так	Ні
«Загін кіноманів»	Так	Ні	Так	Так
«Geek journal»	Так	Ні	Ні	Так
«Гуцулендія»	Так	Ні	Ні	Так
«Твоя підпільна гуманітарка»	Так	Так, зменшилася	Так	Ні
«Ідея Олександрівна»	Так	Так, зменшилася	Так	Ні
«Палає»	Так	Так, зменшилася	Так	Так
«Bezodnya.Music»	Так	Ні	Ні	Ні
«Культригер»	Так	Ні	Так, місяць	Так
«Пані вчителька»	Так	Так, зменшилася	Так	Так

Опрацювавши 10 культурно-мистецьких українських Youtube Каналів, авторка дійшла висновку, що з початку війни: жоден з



аналізованих каналів не залишився осторонь теми війни й відносно оперативно відновив регулярну публікацію відео, з'явилися нові теми, пов'язані з повномасштабним вторгненням, або основна тематика каналу була тимчасово трансформована. Контент-аналіз кожного з десяти аналізованих Youtube-каналів показує, що автори змогли адаптуватися до реалій війни та створити актуальний контент на культурно-мистецьку тематику. Також вони усвідомили важливість культури у військовий час та виявили свою громадянську позицію. Адже мистецтво не може бути поза політикою, коли саме мистецтво та культура знищується ворогом. У своїх відео автори висвітлювали актуальні культурні події, протидіяли пропаганді, документували воєнні злочини, забезпечували їх публічність у суспільстві, сприяли поширенню нових знань про культуру та мистецтво, тим самим об'єднуючи націю. Ці висновки демонструють вирішальну роль, яку відіграє культурна журналістика у формуванні громадської думки та просуванні культурної обізнаності під час війни.

DOI <https://doi.org/10.36059/978-966-397-357-9-95>

## **ПЕРСОНАЛІСТСЬКА ІНТЕРПРЕТАЦІЯ ФЕНОМЕНОЛОГІЧНОЇ АНТРОПОЛОГІЇ ДІТРИХА ФОН ГІЛЬДЕБРАНДА**

*Максименко А. С.*

*здобувач вищої освіти першого (бакалаврського) рівня  
спеціальності «Релігійні науки»*

*Інститут релігійних наук святого Томи Аквінського*

*Науковий керівник: **Рассудіна К. С.***

*кандидат філософських наук,*

*Інститут релігійних наук святого Томи Аквінського*

*м. Київ, Україна*

Застосування феноменологічного методу до аспектів внутрішнього життя людини справедливо асоціюється з іменем Дітріха фон Гільдебранда. Одним з завдань його фундаментального твору *Етика* [1] є глибокий аналіз ціннісно вагомих об'єктів. Питання цінностей, підняте в цьому творі, буде важливим в рамках нашого дослідження з огляду на розкриття персоналістської складової обраної нами антропології.

Дітріх фон Гільдебранд висвітлює особовий вимір буття людини цілісно й узагальнено. Разом з тим філософ виокремлює різноманітні

типи осіб, однак завжди з огляду на універсальне особове буття. Джерелом цього імпліцитно персоналістського підходу, на нашу думку, є віровчительний момент: для персоналістської антропології питомо спірання на авторитет Біблії [3], згідно якої людина сотворена особою на образ Божий. Дітріх фон Гільдебранд не приховує своєї теїстичної позиції. Згідно його погляду на загальнолюдський етос, людина не може не бути особою. На нашу думку, ця характеристика виправдовує включення феноменолога Дітріха фон Гільдебранда в контекст історії персоналізму, яке здійснюється деякими сучасними дослідниками (К. Шмізінг [6], М. Джуркович [4]).

Однією з характеристик феноменологічного методу досліджуваної нами філософії є увага до світу об'єктів [5]. Об'єктом для автора є будь-який феномен, що самим своїм існуванням вимагає від особи ціннісної відповіді. Під ціннісною відповіддю Д. фон Гільдебранд розуміє свідоме та добровільне рішення особи про те, яке місце посідає об'єкт в її актуальній екзистенції, тобто як особа покликана ставитись до цього об'єкта. Ціннісна відповідь потребує залучення сфер розуму і волі особи. Розум покликаний керувати волею з метою усвідомлення суті об'єкта, його об'єктивного блага та цінності, а також з метою надання ціннісної відповіді даному об'єктові. Ціннісна відповідь, як персональне рішення, залежить від індивідуального характеру людини. Формування характеру відбувається під впливом багатьох факторів, які філософ називає природними даностями. Отже, особа в антропології Дітріха фон Гільдебранда посідає розум та волю, покликана усвідомлювати суть об'єкта, надаючи йому ціннісну відповідь згідно свого характеру та адекватну суті цього об'єкта.

Загроза особовості людини виникає в тій ситуації, коли особа не надає ціннісної відповіді об'єктові. В термінах персоналістської інтерпретації даної антропології зауважимо, що цей спосіб існування містить ризик деперсоналізації. Використовуючи натомість автентичні терміни нашого автора, можемо в даному випадку діагностувати ціннісну нейтральність особи, що є синонімічним до поняття деперсоналізації. Досліджуваний нами філософ постає проти нейтральної екзистенції. Людина Гільдебранда постійно перебуває в світі ціннісно вагомих об'єктів, з огляду на існування яких вона покликана дати відповідь. Ціннісна відповідь як центральне поняття етичної системи автора слугує «виходом» для людської свідомості. Без цього виходу людина ізольовується сама в собі, тож цінність покликана стати для людини первинною даністю. В тому випадку, якщо особа усвідомлює об'єкт як ціннісно вагомий, можемо говорити про об'єктивне благо. І навпаки: в будь-якому об'єктивному блазі передбачено цінність (особи, яка відповідає). І третя сторона цього

трикутника Гільдебранда: об'єктивне благо для особи завжди є цінністю. Об'єктивне благо, цінність та особа нероздільно пов'язані між собою таким чином, що існування особи функціонує згідно наступних принципів:

1. Іntenціональність (особа усвідомлює об'єкт сутнісно).
2. Релятивність (особа не є нейтральною, а перебуває в стосунку до об'єктивного блага, яке логічно впливає з усвідомленої суті об'єкта).
3. Аксіологічність (особа свідомо та добровільно формує власну ціннісну відповідь на об'єкт).

Формування ціннісної відповіді, як ми зазначили, відбувається під впливом комплексу природних дарів особи, сукупно названого характером людини. Однак Д. фон Гільдебранд не пропонує детерміністського погляду на волю людини, навіть якщо ціннісна відповідь залежить від природних чинників. Його позиція є іншою: воля людини свободна. Зв'язок між волею та вчинком є причинним, проте ця спричиненість не обмежується психофізичними факторами, тим більше не зводиться до них. Дійсно, коли особа перебуває під впливом емоційного афекту, вона не діє свobodно, проте в даному випадку неможливо класифікувати наявну поведінку як вчинок. Філософ визнає владу психофізичних чинників над волею людини, але пояснює її через термін депривації свободи волі, що також відносить до дітей та осіб з ментальними порушеннями. Роль психофізичних факторів в прийнятті рішення щодо ціннісно-орієнтованого вчинку є негативною, адже перешкоджає свobodному прояву волі. Воля, щоб бути свobodною, має керуватись розумом. Тоді особа цілісно спрямовує свій характер до об'єктивно благої мети.

В даному випадку ми не говоримо про дихотомію тілесного та духовного. Бачення людини німецьким феноменологом зберігає свою цілісність. Неспівмірність свободи волі і природних чинників свідчить не про дуалізм душі й тіла, а про певну градацію людського буття по відношенню до найвищого блага – Бога. Дії людини мають свою поступовість в цій градації. На першому рівні будуть ті дії, які водночас є станом. Наприклад, спонтанічний вияв радості чи гніву. Ці дії Д. фон Гільдебранд називає «іманентною діяльністю». Він також відносить до них умовиводи та переконання. На наступному рівні знаходиться такий рід дій, який вже не є іманентною діяльністю, але ще не є вчинком. Це, наприклад, плавання, паління, налаштування годинника, прийом їжі, прогулянка, читання і безліч інших справ. На останньому рівні розташовані вчинки людини, усвідомлені та добровільні дії, спрямовані до ціннісно вмотивованої мети. Цією метою має бути реалізація певного вартісного факту, який посідає автономність по відношенню до дій особи, що є лише засобами для його реалізації. Автоматичні дії, або ті,

що робляться за звичкою, не є вчинками. Вчинком не є робота. Факт, який реалізується особою, має бути унікальним по відношенню до її усталеного способу життя. Виокремимо ознаки благого вчинку згідно Д. фон Гільдебранда:

1. Вартісність (вчинок посідає цінність).

2. Унікальність (вчинок виходить за межі усталеного способу життя особи).

3. Добровільність (воля особи мотивована тою цінністю, яка реалізується в її вчинку).

4. Усвідомлена моральність (вчинок об'єктивно благий та особа хоче бути морально доброю чинячи так, а не інакше).

Принципи існування особи, які ми виокремили вище, та наведені ознаки благого вчинку відповідають парадигмі персоналістської антропології раціонального спрямування. Антропологія досліджуваного нами автора є імпліцитно персоналістською, оскільки, по-перше, передбачає особовий вимір буття людини як такої, по-друге, ставить в центр людської екзистенції такі прояви, які характеризують виключно особове буття: розум та свободну волю. Ціннісно вагомі об'єкти слугують каталізатором реалізації особовості людини. Способом цієї реалізації є вчинок.

Таким чином, персоналістська інтерпретація антропології Дітріха фон Гільдебранда успішно корелює з феноменологічним спрямуванням його філософського методу.

### Література:

1. Гільдебранд Д. Етика / пер. з нім. О. Городиськи. Львів: УКУ, 2002.
2. Рассудіна К. С. Філософсько-антропологічні засади християнського персоналізму. Рукопис. Київ: КНУ ім. Шевченка, 2008.
3. Bertocci P. The essence of a person. *The Monist* 61 (1). Oxford University Press, 1978. P. 28–41.
4. Đurković M. Christian personalism as a source of the universal declaration of human rights. *Filozofia i društvo* 30 (2), 2019. P. 270–286.
5. Tićac I. Dietrich von Hildebrand – Werk und Persönlichkeit. *Disputatio Philosophica* 3 (1), 2001. P. 225–238.
6. Schmiesing K. A History of Personalism. SSRN: <https://ssrn.com/abstract=1851661>

## **ВПЛИВ ТВОРЧОЇ ДІЯЛЬНОСТІ НА ЕМОЦІЙНИЙ СТАН ЛЮДИНИ**

***Мараховська К. Д.***

*здобувач вищої освіти другого (магістерського) рівня  
за спеціальністю 053 – Психологія*

*Міжнародний гуманітарний університет*

*Науковий керівник: Поплавська Є. В.*

*кандидат психологічних наук,*

*доцент кафедри педагогіки та психології*

*Міжнародний гуманітарний університет*

*м. Одеса, Україна*

Сучасний світ характеризується стрімким розвитком технологій та зростанням ролі творчості у соціокультурному просторі. За останні роки велика увага приділяється вивченню впливу творчої діяльності на емоційний стан людини. У даному тезисі аналізується взаємозв'язок між творчістю та емоційним станом особистості, що має важливе значення для розуміння психоемоційного благополуччя.

У вітчизняній психології психологічне благополуччя розуміють як складне переживання задоволеністю власним життям, яке одночасно відображає актуальні та потенційні аспекти життя особистості [1].

Творча діяльність має вагомий вплив на емоційний стан людини, сприяючи розвитку позитивних емоцій, самовираженню та психічному благополуччю. Відомо, що творча діяльність сприяє вивільненню позитивних емоцій через механізми творчого вираження та самовираження; сприяє процесам усвідомлення й адекватної оцінки власних переживань, спогадів; побудові нових життєвих стратегій на основі науцінню конструктивним емоційним відреагуванням в міжособистісних стосунках; допомагає виразити й переосмислити приховані переживання та говорити про свої почуття з іншими. [2] Процес створення нових творів або ідей може викликати радість, задоволення та внутрішню гармонію. Така позитивна динаміка може бути особливо важливою в умовах стресу та напруги, допомагаючи людині знайти внутрішній спокій та відновити психічну рівновагу.

Крім того, творча діяльність впливає на розвиток емоційного інтелекту, оскільки сприяє розширенню спектру вираження та розпізнавання емоцій. Особистість, займаючись творчістю, набуває

навичок роботи з власними емоціями та розвитку емпатії, що позитивно впливає на соціальні взаємини.

Часто творчість стає джерелом емоційного задоволення та радості. Процес творчого втілення ідей, виникших у власному уявленні, активізує нейрохімічні процеси, сприяючи виробленню позитивних емоцій. Це може впливати на загальний емоційний тонус особистості.

Крім того, творча діяльність може мати позитивний вплив на психічне здоров'я та емоційний стан шляхом використання різноманітних методів самовираження. Така діяльність може відігравати роль у зменшенні стресу, покращенні самооцінки та збільшенні відчуття задоволення від життя. Це може включати в себе не лише живопис, а й літературу, музику, танець, фотографію та інші форми творчого виявлення. Такі засоби вираження дозволяють виводити на поверхню емоції, які можуть бути важко висловлювати словами.

Узагальнюючи, творчість є важливим інструментом для впливу на емоційний стан людини, допомагаючи розвивати позитивні емоції, глибше відчувати світ навколо та підтримувати психічне здоров'я. Розуміння цього взаємозв'язку може відкривати нові можливості для використання творчості у психотерапії та підтримці емоційного благополуччя людей у різних сферах життя.

Творча діяльність може слугувати засобом самовираження та самовираження в умовах, коли інші способи вираження є важкими або обмеженими. Для багатьох людей творчість стає мовчазним засобом вираження своїх почуттів, думок та переживань. Це особливо актуально для тих, хто може відчувати скрутності у словесному вираженні своїх емоцій чи думок. Творчість дозволяє виробити альтернативний канал комунікації, що може полегшити вираження себе та взаєморозуміння з іншими. Це може бути особливо важливим для тих, хто має труднощі у вираженні емоцій у звичайній повсякденній комунікації.

Творчість дозволяє особистості виражати свої емоції та думки, що, в свою чергу, сприяє глибшому розумінню самого себе. Тож, творчість може мати терапевтичний ефект, впливаючи на емоційний стан людини через процес самовираження та рефлексії. Різні форми творчості, такі як живопис чи письмова творчість, можуть бути використані для роботи з емоційними проблемами, стресом, депресією та іншими психічними станами. Вони створюють можливість висловити та опрацювати емоційні переживання, сприяючи покращенню психічного здоров'я.

Творча діяльність є важливим аспектом емоційного життя людини, що може впливати на її емоційний стан і психічне благополуччя. Розуміння цього впливу відкриває нові можливості для використання творчості як інструменту для розвитку позитивних емоцій, самовираження, емоційної глибини та терапії. Такий підхід може мати

значущий вплив на якість життя людей та відкривати нові перспективи для використання творчості в різних сферах особистого і соціального життя. Загалом, творчість має величезний потенціал у впливі на емоційний стан людини. Розуміння цього взаємозв'язку може мати практичні застосування в сферах освіти, психотерапії та розвитку особистості. Додаткові дослідження в цьому напрямку можуть розкрити нові можливості для покращення емоційного благополуччя і якості життя людей.

### **Література:**

1. Омелянська В.І. *Концептуальний аналіз психологічного благополуччя*. Науковий вісник Ужгородського національного університету. Серія : Психологія. Випуск 1. Ужгород : Гельветика, 2021. 40 с.

2. Опанасюк І.В. *Арт-терапія як метод розвитку емоційного інтелекту в старшому шкільному віці*. Актуальні проблеми психології: Збірник наукових праць Інституту психології імені Г.С. Костюка НАПН України. Київ : ПП Лисенко, 2020. Том ІХ. Загальна психологія. Історична психологія. Етнічна психологія. Випуск 13. 694 с.

DOI <https://doi.org/10.36059/978-966-397-357-9-97>

## **САУНДТРЕК ЯК ФОРМА ІСТОРИКО- І ЛІНГВОКУЛЬТУРНОЇ КОМУНІКАЦІЇ (НА ПРИКЛАДІ СУЧАСНОГО ВІТЧИЗНЯНОГО КІНЕМАТОГРАФУ)**

***Мишеніна Т. М.***

*доктор педагогічних наук, професор,  
професор кафедри української мови  
Криворізький державний педагогічний університет  
м. Кривий Ріг, Дніпропетровська область, Україна*

У сучасному медіапросторі реальність постає як синкретична за знаковим матеріалом, синестезійна за сприйняттям. Саундтрек, звукова доріжка до фільму (художнього, науково-популярного, освітнього тощо), мультиплікаційного фільму, навчальної (тренінгової) програми, комп'ютерної гри, уможливорює додатковий семантичний і когнітивний вплив, оскільки актуалізує на тих чи тих аспектах трансльованої інформації.

З огляду на те, що музичний твір відтворює акустичну інформацію за естетичними координатами, відповідно, художній простір моделює з позиції пізнання світу за алгоритмом, що визначає віднесення до витвору мистецтва, з одного боку, актуалізує наративну інформацію, – з іншого.

Музичний супровід співвідноситься із художнім текстом, утворюючи історико-культурний і музично-художній базис у творенні конкретно-чуттєвого образу, історико-культурного простору. На окремий розгляд заслуговують музичні звукові доріжки, які мають символічне навантаження. Прикладом можуть слугувати саундтреки до вітчизняних художніх фільмів, модельовані на основі фольклору.

Мелодія, яка стала музичним тлом для художнього фільму, спонукає до актуалізації досвіду герменевтики (ступінчастого розуміння конкретно-чуттєвого образу зокрема, описуваної реальності, тла, епохи, ситуації – зокрема). Інструментальність утворює з художнім витвором органічний витвір – мистецький (конститууючись на досвіді вокального досвіду нації) і настановний з позиції ціннісних орієнтацій.

Саундтреком до фільму «Кіборги» режисера Ахтема Сеїтаблаєва лунає в українському і світовому культурному просторі народна пісня «Гуцулка Ксеня». Фільм заснований на реальних подіях, що відтворюють захист українськими військовими – кіборгами – зі стрілецькою зброєю Донецького аеропорту у вересні 2014 року, мужньо протистояли передовим загонам російсько-терористичних угруповань. Слоганом фільму став вислів *Герої не вмирають*, після прем'єрного перегляду в містах Запоріжжя, Дніпро, Івано-Франківськ, Київ, Львів, Одеса, Тернопіль, Харків суголосно використовують слоган *Говорять, що українці борються, як герої. Ні, це герої борються, як українці*.

Інтертекстуальність спостерігаємо в безпосередньому спілкуванні героїв фільму: – *Чому ти тут? – питає командор Август кожного свого солдата. / – Тому що терпіти не можу несправедливості. / – Бо мого однокласника вбили. / – Бо люблю Україну. / – Чому ти її любиш? Вам подобаються наші дороги? (сміх) / – Садок вишневий і все... Я люблю природу.* Алюзійними є фрагменти поезії Тараса Шевченка (персоналія як взірць патріота, наслідування автобіографічного шляху; апеляція до вияву патріотизму, що виявляється в дотриманні національних традицій; також окреслюємо, що емоційно-когнітивний складник відтворює суголосся з географічними координатами (рідною землею); Володимира Сосюри «Любїть Україну...».

З позиції сюжету встановлюємо стягнення тексту і тембрального супроводу. Сакральність розуміємо як на рівні релігійної реляції (прикладом слугують тексти релігійного характеру; фольклорні тексти визначають щедрівки й колядки), так і на рівні ціннісних орієнтацій, коли ідейна настановна, ментальний образ є визначальними у створенні



ментального образу світу, ґрунтований своєю чергою на емоційному переживанні екзистенції нації в тих чи тих подіях протягом історико-культурного розвитку. Емоційно-культурний досвід є тяглим, визначає подальші виміри історико-культурного розвою.

Вагомими для усвідомлення ваги дібраного саундтреку – народної пісні «Гуцулка Ксеня» – є вислови (зібрані у 2015 р.), які стали заголовками учасників боїв за Донецький аеропорт; прецедентними текстами для українців, хронологічний порядок подання таких текстів дозволяє якомога реально відтворити враження, а також узагальнення про те, як війна змінює координати світогляду: *Аеропорт був буфером між двома світами* (два світи розуміємо як Україна до і після протистояння; як антиномія *добро / зло*); *Аеропортом керували з власної волі, не кіборги, а звичайні люди* (апелюємо до усталеного вислову Горация *Dulce et decorum est / Pro patria mori*); *Воїн запитав, чи правда, що пекло пахне так само, як аеропорт*; *Одного з нас задушили, а іншого спалили живцем – ми з цим боремося...*(констатація сутності дій ворожого війська; протистояння військових); *Було багато поранених. За терміналом наглядали 10 людей* (актуалізація кількості поранених військових і надзусилля, докладені задля їх порятунку медиками); *Донецький аеропорт, а ми його називали просто AD* (використання прийому аналогії уявлень про невимовні тортури, муки, над зусилля протистояння); *Бій тривав вісім годин. До нас наближались 10 танків та піхота* (неспівмірність у протистоянні; агресивність супротивника).

Викладене вище дозволяє подати такі узагальнення: народна пісня «Гуцулка Ксеня», виконувана наприкінці фільму, транслює досвід протистояння: 1) на початку виконання народної пісні актуалізується історична пам'ять через усну народну творчість, у сюжеті авторське виконання перериває ворожа куля, опісля продовжує спів народної пісні як історії й екзистенції народу військовий; 2) відтворено академічне відтворення народної пісні (національне подання музично-художнього образу коханої жінки; образотворення краси стосунків); 3) пісня як реквієм за загиблими бійцями (супровід – труба). У такий спосіб саундтрек – народна пісня – стає не лише звуковою доріжкою як ідейним супроводом, а екзистенцією, яка стає основою подальшого розвою і настановою.

### Література:

1. Левчук Л. Т., Оніщенко О. І. Основи естетики. Київ : Вища школа, 2006. 2006. 271 с.

2. Підкуймуха Л. М. Мовностилістичні особливості фільму «Кіборги» А. Сеїтаблаєва: *Електронний архів Національного університету «Києво-Могилянська академія»*. Київ. 2019. С. 9–16.

## ON EMPOWERING GENDER EQUALITY

*Nikitina I. P.*

*Senior Teacher at the Department of International Relations  
and Social and Humanitarian Sciences  
Dnipropetrovsk State University of Internal Affairs  
Dnipro, Ukraine*

The dynamic processes of globalization are actualizing the need for high-quality personnel selection for various sectors of the economy and production. On the one hand, there is an intensification of international competition for the best personnel. On the other hand, there are tools for vocational guidance for young people [1]. In 2020, almost the same number of girls and boys graduated from higher educational institutions. However, there are much fewer full-time girls enrolled in so-called STEM majors (science, technology, engineering, mathematics) than boys. Among those enrolled in universities with mathematically intensive specialties in 2020, on average, only every fourth girl.

In total, only 23% of girls enrolled in universities entered STEM fields, while almost 13% of these 23% entered medical fields. According to UNESCO estimates, around the world, about 30% of girls receive higher education in STEM fields, including 15% in fields related to medicine and nursing. In recent decades, the growth of women in technical professions has slowed. In 1970 they held 8% of STEM jobs; by 1990 this had risen to 23%. But over 30 years it has increased by only 2%. By 2020, only 25% of women will work in STEM fields [2]. This comes as women face social and cultural barriers that make STEM careers less attractive.

In 2021, the Ministry of Education and Science of Ukraine developed and approved the Strategy for the Implementation of Gender Equality in Education, as well as an action plan for its implementation until 2030 [3]. These measures should unite society in the fight to end violence against women, provide quality education and healthcare, promote economic opportunity and women's participation in public policy. This Strategy defines basic principles, target groups, and strategic goals and objectives for the implementation of state policy on ensuring equal rights and opportunities for women and men in the field of education. An important aspect of the principle of ensuring equal rights and opportunities for women and men is also the creation and development of a modern lifelong education system in Ukraine (adult education) with equal access to it for women and men of any age.

Gender stereotypes begin to influence women very early. Already in 2nd grade, girls tend to believe that they are incapable of mathematics. Throughout their educational journey, they encounter underestimation of their abilities. This demotivates them and makes them abandon the idea of a career in STEM. Although girls have even greater potential to be successful in technical fields. According to the National Assessment Educational Progress study, girls' ability to solve engineering problems is 3% better than boys.

Research shows that women are portrayed in stereotypical roles or ignored in primary school textbooks around the world, exacerbating gender imbalances in schools. Shifts are happening, but «very slowly,» experts say [4]. Girls have far fewer role models due to the low representation of female scientists in media and pop culture. There are also few women teachers and scientific supervisors, which reduces the confidence of future students in their abilities.

To address the gender issue, various aspects such as the impact of stereotypes on educational achievement, equity in STEM education, the role of teachers and gender identity formation are considered and effective strategies are found to overcome these problems.

Is it possible to increase the number of girls entering STEM fields? Even if the quality of mathematics education in school were improved, it would be unlikely to reduce gender inequality in higher education choices. Girls are less likely to choose mathematics-intensive majors not because of their poorer knowledge of mathematics.

More effective, but at the same time difficult, are measures aimed at changing public perceptions of the STEM profession. At the same time, employers should first of all think about transformations in the labor market. All workers, not just women, will benefit from comfortable workplaces, the ability to balance work and family life, and a healthy workplace environment. Actually, these changes are being introduced by technology companies around the world and in Ukraine, which do not want to lose talent.

Another group of activities is improving the school environment. This, in particular, is the development of career guidance in school and the introduction of the institution of school counselors who would help make informed choices and introduce them to «role models,» in particular in STEM professions. This is also an anti-discrimination examination of school textbooks, and the daily work of teachers to avoid gender stereotypes in statements and different expectations in future professions for girls and boys [5].

Over the past few years, gender discrimination in professions has been increasingly common in society. Today, gender stereotypes occupy a significant place in the sphere of human life. Starting from the moment of birth, social labels are attached to the child depending on the gender with psychological and physiological characteristics. It is necessary to create an inclusive educational environment, free from gender restrictions, where every

student has equal opportunities to develop their potential. The importance of education as a tool for changing stereotypes and creating a more equitable society is emphasized as a key factor in successfully transforming the school system towards gender inclusivity.

### **Bibliography:**

1. Nikitina I., Ishchenko T. Globalization of education: modern experience. Scientific Journal of Polonia University. 2023. 56(1), 216–223.

2. Вища освіта та гендерні стереотипи: чому дівчата не обирають технічні спеціальності? URL: <https://cedos.org.ua/vyshha-osvita-ta-genderni-stereotypy-chomu-divchata-ne-obuyayut-tehnichni-speczialnosti/>

3. Стратегія впровадження гендерної рівності у сфері освіти 2030 року. URL: <https://mon.gov.ua/storage/app/media/news/2023/03/16/Strateh.vprovadzhen.hendern.rivn.u.sferi.osvity.do.2030.roku.16.03.2023.pdf>

4. 100 жінок: «Дітей майбутнього не можна навчати за книжками з минулого». URL: <https://www.bbc.com/ukrainian/features-41597918>

5. Як навчати школярів долати гендерні стереотипи: конспекти занять (Навчально-методичний посібник для загальноосвітніх навчальних закладів / Колектив авторів Т. Говорун, О. Кікінежді та інші, за загальною редакцією професора Т. Говорун. URL: [https://gender.org.ua/images/lib/gender\\_stereotype.pdf](https://gender.org.ua/images/lib/gender_stereotype.pdf)

DOI <https://doi.org/10.36059/978-966-397-357-9-99>

## **ПРИРОДА ГУМОРУ ТА ОСНОВНІ ПІДХОДИ ДО ЙОГО ВИВЧЕННЯ**

**Олійник Ю.**

*здобувачка вищої освіти першого (бакалаврського) рівня  
за спеціальністю 035 – Філологія  
Сумський державний університет  
Науковий керівник: **Зінченко А. В.**  
кандидат філологічних наук,  
асистент кафедри германської філології  
Сумський державний університет  
м. Суми, Україна*

Гумор є універсальним явищем, яке пронизує всі сфери нашого життя, у тому числі й мову. Це складний феномен, який відображається через

різноманітні лінгвістичні засоби та механізми. Вивчення природи гумору та його виявів у мові розкриває перед нами комплексні поєднання мовних і позамовних засобів для досягнення комічного ефекту.

У наукових студіях на сьогодні існує три панівні теорії походження гумору: теорія домінування, теорія розвантаження та теорія невідповідності [2]. Прихильники теорії домінування стверджують, що гумор виражає відчуття переваги у соціальних відносинах. Однак це не знайшло підтвердження серед решти науковців, оскільки вони вважають відчуття зверхності виключно індивідуальним досвідом, а не колективним [3].

Основою теорії розвантаження стали дослідження Г. Спенсера, британського філософа й соціолога, який вважається одним з фундаменталістів вивчення гумору. Його переконання базувалися на ідеї комічного як «розрядки затриманих почуттів у м'язовій системі за відсутності інших доступних каналів» [1, с. 108–109]. Хоча сучасні дослідження гумору охоплюють вже більше аспектів, теорія та ідеї Г. Спенсера продовжують займати чільне місце в теорії творення комічного.

Теорія невідповідності базується на розуміння, що гумор породжується у результаті невідповідності між очікуваним та реальністю. Цю теорію більше пов'язують із когнітивними операціями з обробки гумористичних ситуацій, аніж із соціальними аспектами. Наразі, ця теорія вважається перспективною у дослідженнях смішного, й різними способами інтегрується в соціологічну думку [5].

Функціоналістський підхід до гумору розглядає його як інструмент, який виконує соціальні функції для суспільства чи певної соціальної групи. У своїх ранніх дослідженнях функціоналісти зосереджували увагу на ролі гумору та інших соціальних явищ у збереженні та підтримці соціального ладу [5]. Існують ще й низка інших теорій дослідження гумору. Так, теорія конфлікту розглядає це явище як прояв протистояння. Антагоністичне розуміння гумору показує його взаємозв'язок із соціальними конфліктами, де гумор може виступати як знаряддя або засіб для атаки чи захисту [4].

Усі перелічені теорії вивчення гумору розглядають гумор переважно в якості соціального, психічного, або філософського явищ. Лінгвісти ж розглядають явище комічного як вербалізований результат, який реалізується через залучення певних мовних інструментів: фонетичних, лексичних, синтаксичних та стилістичних [5]. З точки зору вивчення його функцій, у мові гумор виконує важливі функції: 1) сприяє відтворенню соціокультурного контексту (іронії, сарказму, сатири, що можуть відтворювати реальність через відтінки гостроти та критики); 2) засіб комунікації, сприяючи встановленню контакту, розслабленню

атмосфери спілкування, формуванню соціальних зв'язків; 3) інструмент вираження особистої ідентичності й креативності мовця.

Отже, гумор глибоко впливає на соціальні структури й суспільні взаємовідносини. Він постає важливим елементом людської культури й комунікації, виражений через лінгвістичні та екстралінгвістичні інструменти. Наукові концепції, такі як теорії домінування, розвантаження та невідповідності, дають можливість розглядати гумор з різних ракурсів і зрозуміти його поліфункціональність. Важливо також враховувати вплив аудиторії на формування й сприйняття гумору, оскільки визнання гумористичних висловлень є ключовим для їхньої ефективності. Гумор не лише розважає, а й є відображенням соціокультурного контексту, що відображає історію та динаміку суспільства.

### **Література:**

1. Herbert S. Principles of psychology. London : Williams and Norgate, 1881.
2. Morreall J. Taking laughter seriously. Albany : State University of New York, 1983. 144 с.
3. Raskin V. Primer of humor research. De Gruyter, Inc., 2008.
4. Speier H. Wit and politics: An essay on laughter and power. 103-те вид. American Journal of Sociology, 1975.
5. Raskin V. Semantic mechanisms of humor. Dordrecht : Springer Netherlands, 1984. URL: <https://doi.org/10.1007/978-94-009-6472-3> (дата звернення: 03.12.2023).

## ПСИХОФІЗІОЛОГІЧНІ АСПЕКТИ СЛУЖБОВОЇ ПРАКТИКИ ВІЙСЬКОВОСЛУЖБОВЦЯ

**Павлова О. В.**

*здобувачка третього (освітньо-наукового) рівня вищої освіти  
спеціальності 053 – Психологія*

*Міжнародний гуманітарний університет*

*Науковий керівник: Лефтеров В. О.*

*доктор психологічних наук, професор*

*Міжнародний гуманітарний університет*

*м. Одеса, Україна*

Вивчення психофізіологічних аспектів військової служби розширюється на аналіз взаємодії військовослужбовців у командному середовищі. Соціальні фактори, такі як комунікація, лідерство та взаємодія в групі, можуть впливати на психічне та фізичне здоров'я. Розуміння динаміки цих взаємовідносин є важливим для покращення ефективності командної роботи та загального благополуччя особового складу.

Також, дослідження впливу психофізіологічних факторів на прийняття рішень у стресових ситуаціях є важливим напрямком. Розуміння, як стрес впливає на когнітивні функції та процеси прийняття рішень, може допомогти оптимізувати тренування та підготовку військовослужбовців для роботи в екстремальних умовах [1, с. 123].

Узагальнюючи, інтеграція психофізіологічних аспектів в дослідження та практику військової служби є важливим кроком для створення комплексних стратегій, спрямованих на збереження та покращення фізичного та психічного здоров'я військовослужбовців.

Психофізіологічні аспекти службової практики військовослужбовця також пов'язані зі стратегіями управління емоціями. У ситуаціях стресу важливо вміти контролювати емоційний стан, оскільки це впливає на прийняття рішень та сприйняття оточуючого середовища. Розвиток емоційної інтелігентності є ключовим елементом для покращення адаптації до навколишніх умов.

Крім того, довготривале перебування в умовах постійної загрози може впливати на систему імунітету. Забезпечення високого рівня фізичної активності та збалансованого харчування є важливими складовими для зміцнення здоров'я та підтримки імунітету військовослужбовця.

Вивчення та розуміння психофізіологічних аспектів службової практики дозволяє розробляти програми тренувань та підтримки, спрямовані на збереження фізичного та психічного здоров'я військових осіб. Ефективний управління цими аспектами сприяє не лише підтримці готовності до служби, а й вдосконаленню якості життя військовослужбовців.

Службова практика військовослужбовців може призводити до різноманітних психічних порушень, які варіюють від стресових реакцій до серйозних психічних захворювань. Один з типових порушень, які можуть виникнути, – це посттравматичний стресовий розлад (ПТСР). Військовослужбовці можуть переживати повторювані стресові ситуації, які призводять до неперерваного напруження та психологічної дистресу.

Депресія і тривожні розлади також можуть розвиватися у військовослужбовців через поєднання стресу від конфліктів, втрат товаришів та несприятливих умов служби. Важливо визнавати ці психічні проблеми в ранніх стадіях та забезпечувати відповідну психологічну підтримку та терапію [2, с. 98].

Для попередження та управління психічними порушеннями важливо впроваджувати програми психологічного тренування та освіти для військовослужбовців. Також, створення безпечного середовища для відкритого спілкування про психічне здоров'я може вирішити проблему стигми і сприяти ранньому виявленню та лікуванню психічних проблем [3, с. 203].

У висновку слід відзначити, що розуміння та вивчення психофізіологічних аспектів службової діяльності військовослужбовців є невід'ємною складовою вдосконалення системи військового здоров'я та підготовки. Аналізуючи взаємодію між фізичним та психічним здоров'ям, аспекти стресу та адаптації до військових умов, дослідники знаходять ключі до оптимізації тренувань, підтримки психічного благополуччя та вдосконалення роботи команд у військовому середовищі [4, с. 257].

Зокрема, розгляд аспектів фізичної підготовки військовослужбовців є важливим для визначення їхньої готовності до фізичних викликів. Психофізіологічні виміри, такі як кардіоваскулярна реакція та робота нервової системи, визначають ефективність адаптації організму до стресових ситуацій. Це інформує розробку індивідуалізованих підходів до підготовки, що сприяє збереженню та поліпшенню фізичної витривалості.

Однак, розгляд психічного здоров'я військовослужбовців є так само важливим. Довготривала служба та виклики військового життя можуть викликати стрес та впливати на психічну стійкість. Аналіз психофізіологічних реакцій на стресові ситуації дозволяє розробляти



програми психологічної підтримки та адаптації, що є важливим елементом збереження ментального здоров'я військовослужбовців [5, с. 57].

Взаємодія фізичних та психічних аспектів, а також їхня взаємозалежність у командному середовищі, підкреслює важливість комплексного підходу. Розуміння взаємовідносин між цими елементами є необхідним для підтримки оптимального стану здоров'я та ефективності військовослужбовців. Врахування цих психофізіологічних аспектів не лише сприяє покращенню підготовки військовослужбовців, але й слугує основою для розроблення стратегій збереження та покращення загального стану здоров'я військового персоналу.

### **Література:**

1. Приходько, І. І. Професійний психологічний відбір майбутніх офіцерів внутрішніх військ МВС України. Х. : Акад. ВВ МВС України, 2008. 190 с.
2. Семиченко, В. А. Психологія: Темперамент Київ-Полтава: Форміка, 2001. 168 с.
3. Atkinson, J. W. An introduction to motivation Princeton etc.: Van Nostrand, 1978. 405 p.
4. Максименка С.Д. Військова психологія та педагогіка: інноваційний підхід: підручник: у 2 ч. Ч. 1.. Київ : НУОУ, 2012. 472 с.
5. Бойко О.В., Романишин А.М. Порадник командиру підрозділу з питань роботи з особовим. Львів : АСВ, 2014. 101 с.

## **ЧЕТВЕРТЕ РОЗШИРЕННЯ НАТО В КОНТЕКСТІ ТРАНСФОРМАЦІЇ МІЖНАРОДНИХ ВІДНОСИН (1990-ті рр.)**

***Подольяко Р. В.***

*здобувач вищої освіти другого (магістерського) рівня  
за спеціальністю 014.03 – Середня освіта (Історія)  
Харківський національний педагогічний університет  
імені Г. С. Сковороди  
м. Харків, Україна*

***Ісхакова А. В.***

*кандидат історичних наук,  
доцент кафедри всесвітньої історії  
Харківський національний педагогічний університет  
імені Г. С. Сковороди  
м. Харків, Україна*

З моменту свого заснування Організація Північноатлантичного договору (далі – НАТО) стала одним із успішних військових Альянсів в історії. Як регіональна організація НАТО було створено з метою колективного захисту держав-членів від загрози з боку Радянського Союзу в контексті біполярного протистояння другої половини ХХ ст. Принцип колективної оборони закріплено у статті 5 Вашингтонського договору від 1949 р.: «Сторони погоджуються, що збройний напад на одну або кількох із них у Європі чи у Північній Америці вважатиметься нападом на них усіх: і, відповідно, вони домовляються, що в разі здійснення такого нападу кожна з них, реалізуючи своє законне право на індивідуальну чи колективну самооборону, підтверджене Статтею 51 Статуту Організації Об'єднаних Націй, надасть допомогу тій Стороні або Сторонам, які зазнали нападу» [3].

Як показує історія, зникнення підстав для подальшого існування організації зазвичай призводить до припинення її діяльності. НАТО у цьому ракурсі виступає цікавим прикладом, оскільки організація зуміла трансформувати свою діяльність та підлаштуватися під змінні умови нової геополітичної реальності, що постала в Європі на початку 1990-х рр. [4].

Однак думки щодо майбутнього НАТО в цей час розділилися. Погляди політиків, експертів, фахівців у галузі міжнародних відносин коливалися від закликів до розпуску Альянсу, оскільки у результаті розпаду СРСР припинив існування традиційний суперник, до бачення

розширення НАТО за межі євроатлантичного регіону з метою перетворення його на глобального актора у сфері міжнародної безпеки. З новою розстановкою сил в Європі після «холодної війни» багато хто бачив саме Нарату з безпеки та співробітництва в Європі (НБСС, після 1994 р. Організація з безпеки та співпраці в Європі, або ОБСЄ) як новий механізм, який замінить НАТО. Ця організація вже включала всіх членів НАТО та колишнього Варшавського договору, і вважалася такою, що має можливості забезпечити міцну основу для нового трансатлантичного діалогу. Але ентузіазм щодо ОБСЄ швидко занепав після першої війни в Перській затоці, за якою послідувала криза в колишній Югославії [4, р. 37–38].

Як стверджує Д. Лазаревич, докази того, що НАТО не мало задалегідь продуманої політики розширення на схід Європи, є очевидними із заяви у 1989 р. тодішнього генерального секретаря НАТО Манфреда Вернера (7-й Генсек НАТО у 1988 – 1994 рр.): «НАТО не хоче зміни балансу чи розширення своїх військових кордонів на Схід». Те ж саме стосувалося і США. Ініціатива розширення НАТО була вперше офіційно згадана на саміті Альянсу в Брюсселі у 1994 р., після чого було підготовлено «Дослідження з питань розширення НАТО», оприлюднене у вересні 1995 р. [4, р. 38–39].

Актуалізація проблеми трансформації Північноатлантичного блоку певним чином була зумовлена наслідками дезінтеграційних процесів в Радянському Союзі та падіння комуністичних режимів у Східній Європі. Переживши кризовий момент розпаду радянської влади, НАТО почало шукати нові виклики. Ідея розширення дуже скоро стала одним із пріоритетів Альянсу. На порядку денному постало питання щодо нових контурів системи європейської безпеки. Так, четвертій хвилі розширення Альянсу передували декілька важливих подій. Зокрема, проведення Лондонського саміту НАТО 5–6 липня 1990 р. У прийнятій декларації по завершенню саміту було оголошено про рішучі кроки з пристосування Альянсу до вимог нового «клімату» безпеки, бажання покласти край конфронтації між Сходом і Заходом. Урядом СРСР і країн Центрально-Східної Європи (ЦСЄ) було запропоновано встановити постійні дипломатичні зв'язки з Альянсом і працювати над новими конструктивними питаннями даної співпраці [2, с. 40]. Протягом 1991 р. відбулося декілька інтенсивних візитів й дипломатичних контактів між НАТО та країнами ЦСЄ.

У листопаді 1991 р. було опубліковано Римську декларацію, що заклала підвалини для переведення цих відносин на більш міцну інституційну основу. Для цього у грудні 1991 р. було створено Раду північноатлантичного співробітництва (РПАС), що стала новим консультативним форумом для членів НАТО і країн Центрально-Східної Європи.

У 1993 р. президент Польщі Лех Валенса, президент Чехословаччини Вацлав Гавел і президент Угорщини Арпад Генц під час зустрічі з тодішнім президентом США Біллом Клінтоном виголосили ідею про приєднання їхніх країн до НАТО, оскільки саме членство в організації, на думку політичних лідерів, було найкращим гарантом безпеки. Бажання членства в НАТО, висловлене трьома президентами, вплинуло на адміністрацію Б. Клінтона більш детально розглянути питання чергового розширення Північноатлантичного блоку [5]. До того ж, обставини склалися саме на користь розширення, враховуючи «загальне занепокоєння нестабільністю в Центральній і Східній Європі», а також необхідністю для адміністрації Клінтона «показати, що Америка може продовжувати лідирувати у світі після холодної війни» [4, р. 39]. Б. Клінтон у промові в Празі 12 січня 1994 р. заявив, що відтепер питання полягає «не в тому, чи буде НАТО розширюватись», а в тому, «коли і як це станеться» [1, с. 362].

У 1994 р. була запущена програма «Партнерство заради миру», основною метою якої стало розширення співпраці між НАТО та країнами Центральної і Східної Європи. Основні принципи та завдання програми включають: 1) сприяння мирним та демократичним процесам. Програма спрямована на зміцнення демократії, правової держави та ринкової економіки в партнерських країнах; 2) взаємодія в галузі безпеки для обміну досвідом та співпраці у безпековій сфері, включаючи военні навчання, тренування та участь у миротворчих операціях; 3) підготовка до членства в НАТО, включаючи адаптацію оборонних сил країн-претендентів до стандартів Альянсу; 4) співпраця у сфері кризового реагування та гуманітарної допомоги у результаті екологічних, природних та інших викликів.

У 1997 р. на зміну Раді північноатлантичного співробітництва була створена Рада євроатлантичного партнерства. У квітні цього року на саміті у Мадриді було прийнято рішення про прийняття до Альянсу нових членів. Це стало історичним кроком, оскільки вперше під «парасольку» НАТО потрапили колишні країни Варшавського пакту: Польща, Чехія та Угорщина. Саме ці країни, на думку США, досягли найбільшого прогресу в реформуванні своїх збройних сил та розвитку демократичних інститутів і вільного ринку. 12 березня 1999 р. четверта хвиля розширення Альянсу стала реальністю. Повноправними членами Організації Північноатлантичного договору стали Чехія, Угорщина та Польща.

Таким чином, четверта хвиля розширення НАТО у 1999 р. стала важливою подією в історії Європи та світу, оскільки символізувала перемогу демократичних цінностей, прагнення до регіональної європейської стабільності та безпеки. Для прихильників розширення Альянсу включення нових членів з регіону Центрально-Східної Європи

стало значним успіхом. Однак не всі країни вітали цей процес. Росія загалом виступала проти, трактуючи це розширення як порушення геополітичної стабільності в регіоні, порушення її інтересів, однак продовжувала дотримуватись підходу до Альянсу та союзників у відповідності із Основоположним актом про взаємні відносини, співпрацю і безпеку між РФ і НАТО, підписаного 27 травня 1997 р.

### **Література:**

1. Головіна К.Г. Три хвили розширення НАТО на Схід Європи: до питання про інтереси альянсу в регіоні. *Історичні та політологічні дослідження*. 2013. № 3 (53). С. 361–368.

2. Довідник НАТО. NATO – 1110 Brussels – Belgium: Office of Information and Press, 2001. 609 с.

3. Північноатлантичний договір. Вашингтон, округ Колумбія, 4 квітня 1949 р. URL: [https://www.nato.int/cps/uk/natohq/official\\_texts\\_17120.htm](https://www.nato.int/cps/uk/natohq/official_texts_17120.htm)

4. Lazarević D. NATO Enlargement to Ukraine and Georgia: Old Wine in New Bottles? *The Quarterly Journal*. Winter 2009. Vol. 9, № 1. pp. 29–66. URL: <https://www.jstor.org/stable/26326193?seq=1>

5. Zhang Haozhe. The Nature of NATO Expansion – A Realist View. August 04, 2022. URL: <http://www.taiheglobal.org/Content/2022/08-04/1720367064.html>

DOI <https://doi.org/10.36059/978-966-397-357-9-102>

## **РИТОРИКА ЧИ ОРАТОРСЬКЕ МИСТЕЦТВО: ДО ПИТАННЯ ВИЗНАЧЕННЯ ОСНОВНИХ ВІДМІННОСТЕЙ**

***Пономаренко М. І.***

*здобувач I курсу за спеціальністю 112 – Статистика  
Міжнародний гуманітарний університет  
м. Одеса, Україна*

Сьогодні у більшості видів професійної діяльності неможливо обійтись без знання і розуміння особливостей спілкування та механізмів впливу однієї людини на іншу. Сфер, у якій людина діє Словом називають ораторським мистецтвом, риторикою та красномовством. Проте між цими поняттями існує певна відмінність.

Термін «ораторське мистецтво» (від лат. oratio – мова, красномовство) античного походження та пов'язується з особою, яка виступає перед аудиторією. Ораторське мистецтво характеризується вмінням майстерно користуватися мовою для найбільшого впливу на слухачів. Його синонімами є грецьке слово «риторика» (rhētorikē), а також «красномовство», яке прийшло до нас з російської, як вміння говорити красно, тобто гарно, впевнено і захоплено.

Більшість дослідників під ораторським мистецтвом розуміють, насамперед, високий ступінь майстерності публічного виступу, якісну характеристику ораторської мови, майстерне володіння живим словом [1, с. 40]. Ораторська майстерність – вміння успішно виступати перед аудиторією. Така майстерність може бути вроджена, проте її можна й набути з досвідом. Ораторська майстерність передбачає вміння природно володіти собою, бездоганно володіти матеріалом, створювати індивідуальний, харизматичний образ оратора. Грамотна мова, великий словниковий запас, логічне структурування тексту, впливова техніка мовлення, вміння контактувати з аудиторією, невербально поводитися та зовнішньо виглядати відповідно до ситуації – це одні з основних чинників ораторського мистецтва.

На відміну від ораторського мистецтва, риторика є наукою, вивчає способи переконання та впливу на аудиторію з урахуванням її особливостей. Як наука риторика виникла в Давній Греції. В Україні поширення риторики припало на кінець XVI – поч. XVII ст. й пов'язане з діяльністю братських шкіл і вищих навчальних закладів – Києво-Могилянської та Острозької академій. В Україні риторику викладали у складі так званих семи вільних мистецтв (разом з діалектикою та граматикою входила до дисциплін тривіуму). У своєму загальному вигляді риторика вивчає специфіку створення та виголошення промов.

Тобто, ораторське мистецтво вирізняється своїм фокусом на публічних промовах та включає в себе аспекти голосу, жестів, тіла та використання візуальних елементів для ефективної взаємодії з аудиторією. Ораторське мистецтво активно застосовується в практичному вираженні, наприклад, під час виступів на конференціях, публічних виступах тощо.

Риторика ж акцентується на широкому спектрі вмінь, з одного боку охоплює знання з теорії аргументації, логіки та логічного мислення. Отже, риторика та ораторське мистецтво – це дві пов'язані області, що доповнюють одна одну, але вони не повністю тотожні, так як ораторське мистецтво – це конкретний випадок використання риторичних принципів у публічних виступах.

Щодо красномовства, яке неправомірно вживають як тотожне до ораторського мистецтва та риторики, зазначимо, що риторика є теорією,

майстерністю і мистецтвом красномовства. Під красномовством древні розуміли мистецтво оратора, а під риторикою – правила ораторів. «Традиційне красномовство розглядалося як один з видів мистецтва. Проте, розуміння красномовства як виду мистецтва, а нерідко і словесності, нікого не має вводити в оману. Так, поняття «мистецтво» застосовується до красномовства, але потребує низки зауважень принципового характеру, тому що ораторське мистецтво тісно пов'язане з наукою. Що ж дозволяє розглядати ораторське мистецтво у зв'язку з наукою? Насамперед ораторське мистецтво користується відкриттями і досягненнями інших наук, використовує їхній категоріальний апарат: з логікою її ріднять міркування, доказ, аргументація, використання законів логіки; з філософією – світоглядні проблеми; з етикою – мораль, етичні проблеми: добро та зло, щастя і страждання; з політикою – проблеми влади та свободи, власності, суспільних відносин, війни і миру; з юриспруденцією – права людини, судова практика; з філологією – мова, її засоби, стилі, виразність мови, література, поетика, жанри, театр. Усе це дозволяє нам говорити про те, що в красномовстві мистецтво та науковість становлять складний сплав дії й взаємодії, раціональності та цінностей, логіки й емоцій. Риторика є складною інтелектуально-емоційною творчістю публічної промови» [2, с. 3]. А красномовство як уміння майстерно, гарно й переконливо говорити, утримувати увагу аудиторії та ораторський хист.

Отже, риторика охоплює ширший спектр навичок ефективного мовлення, в той час як красномовство спеціалізується на виразності та створенні емоційного враження. Красномовство входить у склад риторики як спосіб підвищити ефективність комунікації та є складовою ораторського мистецтва. Ораторське мистецтво є мистецтво підготовки та виголошування публічної промови з конкретною метою дії на слухачів засобами живого слова. Без опанування основних положень риторики неможливо оволодіти ораторським мистецтвом.

### **Література:**

1. Макович Х.Я., Вербицька Л.О., Капітан Н.О. Словник термінів і понять з риторики. Львів, 2016. 140 с.

2. Ораторська майстерність та спічрайтинг: методичні рекомендації до семінарських занять та самостійної роботи студентів спеціальності 291 «Міжнародні відносини, суспільні комунікації та регіональні студії» першого (бакалаврського) рівня / уклад. О. М. Кузь, Н. О. Коннова, Ю. І. Потоцька. Харків : ХНЕУ ім. С. Кузнеця, 2021. 50 с.

## ЗАСНУВАННЯ ТА ДІЯЛЬНІСТЬ МУЗЕЮ УКРАЇНСЬКОГО КАТОЛИЦЬКОГО УНІВЕРСИТЕТУ В РИМІ

**Пронюк М. М.**

*аспірантка третього року навчання  
за спеціальністю 034 – Культурологія*

*Прикарпатський національний університет імені Василя Стефаника*

*Науковий керівник: **Карась Г. В.***

*доктор мистецтвознавства, професор*

*Прикарпатський національний університет імені Василя Стефаника  
м. Івано-Франківськ, Україна*

У 1963 році звільнений, після вісімнадцяти років сибірських таборів, Верховний Архієпископ Української Греко-Католицької Церкви Йосиф Сліпий прибув до Риму. Тут він відновив активну діяльність як пастир, Отець і Глава української Церкви, відродив українську спадщину, традиції, підносячи національний дух українців на поселеннях. Мета розвідки – дослідити відкриття, діяльність, історично-культурні пам'ятки Музею при Українському Католицькому Університеті у Римі.

Ця ідея не була новою для Владики. Ще на початку своєї наукової діяльності, ставши ректором Львівської Богословської Академії, у жовтні 1932 року отець Йосиф Сліпий відкриває у її стінах музей. До цієї справи були залучені відомі українські мистецькі діячі: етнограф і музеєзнавець, доктор Іларіон Свенціцький, археолог, доктор Ярослав Пастернак, дослідник церковної архітектури Михайло Драган, історик мистецтва, доктор Володимир Залозецький та інші. Кожного року музей доповнювався новими експонатами. Наприкінці 30-х років фонди Музею налічували понад 1300 предметів [4]. Однак події Другої світової війни на довгий час перервали традицію збереження пам'яток, а митрополита Йосифа Сліпого було заарештовано, засуджено та відправлено на заслання.

Заснування Музею в Римі припадає на період відкриття Українського Католицького Університету (УКУ) імені святого Климента Папи (1963 рік). Поряд з ним, Блаженніший закладає основи бібліотеки, архіву та музею. У кожен із цих відділів Йосиф Сліпий пожертвував власні збереження: цінні документи, релігійні і мистецькі предмети, велику кількість книг, подарунки з подорожей, світлини тощо. Згодом почали надходити цінні пам'ятки від різних жертводавців. Багато експонатів було куплено. До колекції долучилися також і українські митці діаспори:



професор Святослав Гординський, професор Михайло Осінчук, доктор Роман Смик, громадська діячка Ірина Павликовська й інші [6, с. 219]. Всі цінності зберігалися у ватиканському помешканні кардинала Йосифа до весни 1966 року, коли їх було перевезено до новозбудованого приміщення УКУ. Цього ж року Святослав Гординський почав упорядковувати музей, розділивши його на мистецький і археологічно-природописний. Двадцять шість великих застлених стелажів вміщали експонати з країн поселень українців: Аргентини, Бразилії, Канади та інших. Предмети релігійного культу, твори образотворчого мистецтва, колекції світлин, особисті подарунки Блаженнішого тощо займали ще три великі кімнати. До жовтня 1967 року музей налічував 604 експонати.

Згодом керівництво музею взяла на себе Софія Янів [2]. У 1970-х роках тут працювали Стефанія Пушкар, Марія Мазур, Андрій Мадай, Ірина Павликовська. Тоді музей налічував понад 2 тисячі експонатів, які були виставлені у шести великих залах, коридорі, молитовниці і магазині при УКУ. Був укладений також музейний правильник із зазначенням: фінансування – Український Католицький Університет; директор призначався Верховним Архієпископом та мав дбати про потреби музею (приміщення, експонати, персонал, фонди), ніс відповідальність за всі музейні цінності та майно; ціль заснування – збереження культурних цінностей українського народу та надбавь інших народів; правила відвідування, дослідження та придбання нових експонатів [6, с. 219–220]. Особливий акцент при наповненні музейних виставок ставився на релігії та Церкві. Зокрема, тут зберігалися старовинні антими́нси, чаші, плащаниці, ікони, хрести, свічники, релігійні фігурки. Цінними були творіння Григора Крука, Леоніда Молодожанина, Михайла Бринського, Сергія Литвиненка; картини Миколи Бутовича, Ореста Гладкого, Марії Гарасовської-Дачишин, Бориса Крюкова, Михайла Осінчука, Петра Холодного-ст. та інших. З народного мистецтва були представлені топірці, різьблені тарілки, керамічні вироби, вишивки, писанки [6, с. 221–223].

У 1971 році було прийняте рішення перенести мистецький відділ Музею у приміщення біля Храму Святих Сергія і Вакха та Жировицької Богородиці, що його повернув у власність української церкви владика Йосиф Сліпий. У будинку, біля храму, на третьому і четвертому поверхах були розміщені нові відділи музею: історичний з предметами церковного вжитку (єпископські і священничі ризи, антими́нси, богослужбові книги, хрести, плащаниці тощо), відділ старовинних ікон, відділ народної різьби та вишивки з України та окремих відділ народного мистецтва з країн поселень українців. Була також окрема зала для скульптур, кілька кімнат з творами образотворчого мистецтва, кімната з предметами життя і діяльності Блаженнішого Йосифа Сліпого. Природничий відділ

залишився при УКУ на вулиці Бочей, 478 [7, с. 204]. Він відобразив велику любов Митрополита до природи. Там були представлені різноманітні опудала тварин: різні види плазунів, ссавців, і навіть опудало ведмедя [3]. З кожним роком фонди музею наповнювалися цінними експонатами. Їх перелік можна побачити у звіті за 1972 рік про діяльність УКУ імені Климента Папи [7, с. 204–206]. У січні 1973 року у ватиканському тижневику «L'osservatore della Domenica» вийшла друком стаття Рафаеля Капомассі про українські наукові і культурні центри в Римі, де він описав великий внесок Кардинала Йосифа у розвиток української науки та культури, а також їх поширення у західному світі. Звертаючи увагу на Музей, автор назвав його іконографічним змістом вчорашньої і нинішньої історії України [8, с. 12].

З відходом до вічності Патріарха Сліпого, його наступники продовжують підтримувати започатковані ідеї. У 1992 році український мистецтвознавець Олег Сидор упорядковуючи колекції Музею УКУ, з цінніших експонатів влаштував експозицію творів малярства, скульптури, графіки. А через два роки вийшло його ґрунтовне дослідження у Виданні УКУ імені Климента Папи під назвою «Блаженніший Йосиф і мистецтво» [5]. У 2009 році у Синодальному залі Храму святих Сергія і Вакха та Жировицької Богородиці відкрилася оновлена експозиція мистецьких творів, що їх зібрав Блаженніший Йосиф [1].

Підсумовуючи, відзначаємо важливість збереження історії, культури, мистецтва, що має велике значення для майбутніх поколінь. Із розвитком сучасних технологій сьогодні потреба оцифрування культурної спадщини є надзвичайно актуальною. Пандемія, війна в Україні, конфлікти та війни у світі, природні катастрофи, людська байдужість та незацікавленість ще раз доводять важливість цього процесу з однієї простої причини – тотального знищення чи неправомірного присвоєння цінних пам'яток культури. Сподіваємось, що таким чином вдасться подбати, зберегти та передати наступним поколінням духовно-культурні цінності, отримані від наших великих ідейних попередників.

### Література:

1. Кудрик Н. Мистецька колекція Йосипа Сліпого в Римі отримує нове дихання, *Radio Свобода*. URL: <https://www.radiosvoboda.org/a/1763648.html> (дата звернення: 08.12.2023).

2. Марусик Т. Відійшла у вічність Софія Янів (1908–2006), *Radio Свобода*. URL: <https://www.radiosvoboda.org/a/953245.html> (дата звернення: 07.12.2023).

3. Мороз В. Йосиф Сліпий, кенгуру і корова Джульєта, *Історична Правда*. URL: <https://www.istpravda.com.ua/articles/5a915cfe85532/> (дата звернення: 08.12.2023).

4. Музей Українського Католицького Університету. *UCU*. URL: <https://museum.ucu.edu.ua/pro-nas/> (дата звернення: 05.12.2023).

5. Сидор О. Блаженніший Йосиф і мистецтво. Рим: SGS, 1994. 156 с.

6. Український Католицький Університет імені святого Климента Папи у Римі в першому п'ятиліттю свого постання і діяльності, 1963–1968: праці Греко-Католицької Богословської Академії. Рим: SGS, 1969. Т. 32. 292 с.

7. Український Католицький Університет ім. св. Климента Папи в другому п'ятиліттю свого постання і діяльності, 1968–1973. праці Греко-Католицької Богословської Академії. Рим: SGS, 1974. Т. 41–42. 388 с.

8. Capomassi R., *Un libro aperto sulla cultura Bizantina, L'Osservatore della Domenica*. 1973. P. 11–14.

DOI <https://doi.org/10.36059/978-966-397-357-9-104>

## **СПРЯМОВАНІСТЬ РЕАЛІЗАЦІЇ ПЕДАГОГІЧНИХ УМОВ ФОРМУВАННЯ ГУМАНІТАРНОЇ КУЛЬТУРИ МАЙБУТНІХ УЧИТЕЛІВ ІНОЗЕМНИХ МОВ**

***Пупена В. Ю.***

*здобувач третього освітньо-наукового рівня  
за спеціальністю 011 – Освітні, педагогічні науки*

*Мукачівський державний університет*

*Науковий керівник: **Гаранко В. І.***

*кандидат педагогічних наук,*

*доцент кафедри англійської мови, літератури з методиками навчання*

*Мукачівський державний університет*

*м. Мукачево, Закарпатська область, Україна*

Організація наукового дослідження актуальних проблем професійної підготовки майбутніх учителів іноземних мов, спрямованого на вдосконалення освітнього середовища у вищій школі та досягнення чітко визначених цілей усіх учасників педагогічної взаємодії, залежить не лише від урахування усталеного навчально-методичного забезпечення змісту навчання студентів. Важливим складником процесу навчання майбутніх фахівців окресленої спеціальності є значущі

чинники, які цілеспрямовано впливають на формування конкретних ознак і характеристик студентів.

Такими чинниками визначаємо рушійні сили, спрямовані на зміну існуючого стану сформованості гуманітарної культури майбутніх учителів іноземних мов, що потребує вдосконалення. Зазвичай у наукових дослідженнях означені фактори (чинники) мають назву «умови» і залежно від цільових перспектив, очікуваних результатів, змістового та методичного наповнення характеризуються як організаційні, психологічні, педагогічні, соціальні та ін. та визначаються науковцями в різних комбінаціях: організаційно-педагогічні, психолого-педагогічні, соціально-психологічні, соціально-педагогічні тощо.

З метою цілеспрямованого формування гуманітарної культури майбутніх учителів іноземних мов визначаємо спеціальні чинники, які об'єднуємо спільною назвою «педагогічні умови». Пояснюємо такий вибір тим, що: по-перше, означені фактори відображають причини, зміст, спрямування змін, що передбачають отримання очікуваних позитивних результатів від зумисних трансформацій *педагогічного процесу* – процесу професійної підготовки майбутніх учителів іноземних мов; по-друге, оскільки реалізація визначених умов залежить від спеціальної організації педагогічного процесу, відтак у розуміння означених чинників уже закладається організаційний аспект, тому вважаємо недоцільним тавтологічне повторенні сутності педагогічних умов у назві *організаційно-педагогічні*; по-третє, позаяк реалізація педагогічних умов формування гуманітарної культури майбутніх учителів іноземних мов передбачає позитивні зміни у розвитку особистості студента, то очікуваний результат охоплює такі характеристики, окреслені *психолого-педагогічними* умовами. Таким чином, створені і реалізовані дослідниками фактори, які мають з мету позитивні зміни у професійній підготовці майбутніх учителів іноземних мов, визначаємо як педагогічні умови, що мають конкретне спрямування.

Зазвичай цільове призначення реалізації педагогічних умов залежить від того, які нові характерні ознаки можуть доповнити постать компетентного висококультурного вчителя іноземних мов з широким культурологічним світоглядом, ґрунтовними знаннями з фаху, сформованими вміннями і навичками педагогічної діяльності сучасного вчителя, прагненням до особистісного професійного зростання. Відтак важливо не лише визначити перелік педагогічних умов, а й окреслити їхню спрямованість у процесі реалізації.

Так, засадничим фактором у формуванні гуманітарної культури майбутніх учителів іноземних мов є вироблення у студентів стійких мотивів досягнення високого рівня цієї особистісної ознаки. Тому в

конкретизації основних цілей реалізації першої педагогічної умови враховувалися прагнення, інтереси, потреби, бажання студентів стати носієм гуманітарної культури і представником педагогічної когорти висококультурних освітян.

Зміст і спрямування другої педагогічної умови ґрунтувалися на необхідності розширення знаннєвого контенту професійної підготовки майбутніх учителів іноземних мов не лише з фахових дисциплін, а й тих навчальних курсів, які дають змогу підвищити рівень гуманітарної культури студентів.

Сучасні вимоги до педагогічної діяльності майбутніх учителів зосереджують увагу викладачів вищої школи на необхідності підготовки такого фахівця, який відразу після завершення навчання у ЗВО може активно і впевнено використовувати результати власної професійної підготовки на практиці без додаткового керівництва і контролю, який допомагав студентам виправити власні огріхи та помилки в безпечних умовах навчання. Тому третя педагогічна умова формування гуманітарної культури майбутніх учителів іноземних мов спрямовується на набуття студентами необхідних умінь, навичок і досвіду використання власного рівня гуманітарної культури для навчання учнів іноземної мови.

Позаяк згідно з усталеними навчальними планами спостерігається чітка обмеженість часових ресурсів для вивчення всіх дисциплін у професійній підготовці майбутніх фахівців різних спеціальностей (у тому числі й учителів іноземних мов), відтак значну частку інформаційного контенту (що динамічно зростає в сучасному глобалізованому світі) студенти здобувають, опановують, засвоюють самостійно. Тому спрямованість четвертої педагогічної умови визначається необхідністю ефективної організації самоосвітньої роботи студентів. Такий підхід поєднує вивчення ними не лише іноземної мови, а й урахування культурологічних аспектів іншомовного спілкування, використання комунікаційних умінь і навичок у іншомовному середовищі.

Отже, впровадження в освітнє середовище нових чинників (педагогічних умов) відзначається інтегративно-комплексним характером.

## **РОЛЬ ЦИФРОВИХ ТЕХНОЛОГІЙ В ОСВІТІ ТА ФІНАНСОВИЙ АСПЕКТ ЇХНЬОГО ВПРОВАДЖЕННЯ**

***Рижук Я. О.***

*аспірант першого курсу*

*за спеціальністю 011 – Освітні, педагогічні науки  
Київський національний лінгвістичний університет*

*Науковий керівник: **Матвієнко О. В.***

*доктор педагогічних наук,*

*професор кафедри педагогіки, методики викладання іноземних мов  
й інформаційно-комунікаційних технологій*

*Київський національний лінгвістичний університет  
м. Київ, Україна*

У сучасному світі цифрові технології зустрічаються усюди, значно полегшуючи людське життя. У сфері освіти ця трансформація стала особливо важливою і актуальною, оскільки вона розширює можливості навчання, робить його більш доступним та індивідуалізованим. Проте, за всією цією динамічною зміною в освіті, велику роль відіграє фінансування впровадження відповідних інновацій в освіту, що прямо впливає на реалізацію використання новітніх цифрових технологій в навчанні.

Покращення якості освітньої системи стає реалістичним завдяки цифровій трансформації, що передбачає максимальне використання можливостей цифрових технологій. Цифровізація освіти включає в себе оновлення технічної та цифрової інфраструктури навчальних закладів, створення безпечного цифрового навчального середовища, а також розвиток цифрової компетентності педагогічних, науково-педагогічних і адміністративних кадрів, які можуть ефективно впроваджувати цифрові технології в навчальний процес [1, с. 406].

Цифровізація освіти важлива, адже відкриває безліч нових можливостей для викладачів та здобувачів. По-перше, збільшує доступність освіти. Цифрові технології дозволяють навчатися в будь-якому місці та часі, зменшуючи бар'єри щодо доступу до навчальних ресурсів для різних груп населення. Особливо це стало важливим на початку 2020 року, коли заклади освіти вводили дистанційне навчання, що вимагало відповідних технологій та навичок. Система дистанційного навчання застосовується і досі, і вкотре позитивно зарекомендувала себе за умов воєнного стану. Важливість дистанційної освіти підкреслює і

законодавець. Так, у Верховній Раді зареєстровано Проект Закону № 10092 про внесення змін до деяких законів України щодо державної підсумкової атестації та вступної кампанії 2024 р. У ньому зазначається: «З 2024 року не проводиться набір вступників для здобуття ступенів вищої освіти бакалавра та магістра за вечірньою та заочною формами здобуття освіти, а також для здобуття ступеня вищої освіти молодшого бакалавра». Хоча прямо у Законопроекті нічого не сказано про дистанційне навчання, пояснювальна записка до нього трактує відповідну норму. У ній відзначається, що на основі набутого досвіду використання дистанційних технологій навчання у 2024 році не буде проводитися прийом вступників для навчання за вечірньою та заочною формами для отримання бакалаврських і магістерських ступенів вищої освіти. Замість цього установи освіти перепрофілюються на розвиток дистанційної форми навчання на вищих освітніх рівнях [3].

На момент написання, Проект Закону ще не прийнято, але саме подання відповідного правову акту свідчить про усвідомлення органами влади необхідності забезпечення дистанційного навчання та його переваг. Цифровізація ж відіграє не останню роль у цьому процесі, що означає, що на ній має бути сфокусовано особливу увагу.

По-друге, цифровізація освіти забезпечує індивідуалізацію навчання і тим самим підвищує його ефективність. Цифрові інструменти дозволяють створювати навчальні програми, які враховують індивідуальні потреби та рівень знань кожного здобувача. Крім того, інтерактивні мультимедійні матеріали та онлайн-платформи роблять навчання цікавішим і результативнішим.

По-третє, вона сприяє глобальному спілкуванню та співпраці, забезпечуючи взаємодію між людьми з усього світу, що розширює горизонти навчання. Більше того, цифрова освіта готує здобувачів до вимог сучасного ринку праці, де навички в галузі інформаційних технологій та цифрової грамотності стають все важливішими для успішної кар'єри. Загалом, цифровізація освіти сприяє створенню більш доступної, ефективної та інноваційної освітньої системи, яка може відповідати потребам сучасного суспільства та економіки.

Як зазначають деякі українські дослідники: «Цифровізація освітнього процесу забезпечує технологічними можливостями, які сприяють покращенню результатів навчання та відкривають нові можливості як для студентів, так й для викладачів» [2, с. 110]. Тому можна констатувати, що наразі цифровізація є однією із перспективних тенденцій щодо розвитку освіти загалом у світі та зокрема в Україні.

Однак, така ініціатива вимагає досить широкого фінансування. Необхідно забезпечувати розвиток відповідної технологічної інфраструктури в рамках цифровізації. Фінансування також потрібне для

розробки цифрового навчального змісту, онлайн-платформ і додатків для навчання. Крім того, належні обсяги фінансування дозволяють розширювати успішні цифрові ініціативи та масштабувати їх, забезпечуючи більше здобувачів та викладачів доступом до цифрових ресурсів.

З одного боку, цифровізація освіти потребує значного фінансування для розвитку і масового впровадження. Це охоплює інвестиції в технологічну інфраструктуру, підготовку педагогічних кадрів та розробку цифрового змісту. Значний фінансовий зусилля можуть бути необхідні для початкового етапу цифровізації, коли потрібно створити необхідну базу для впровадження цифрових технологій.

З іншого боку, цифровізація призводить до економії коштів у процесі навчання та належного рівня підготовки. Вона дозволяє оптимізувати навчальні процеси, зменшити витрати на паперову документацію, підручники та інші матеріали. Крім того, цифрові інструменти можуть сприяти індивідуалізації навчання, що робить його більш ефективним.

У будь-якому разі, ігнорувати тенденцію цифровізації освіти не вийде, так як її вплив на освітню систему стає все більш значущим процесом. Незалежно від певних витрат на фінансування та впровадження цифрових технологій, ця тенденція вже зайняла своє місце в освіті і від неї не можна відмовлятися.

Цифровізація дозволяє підвищити ефективність навчання, розвивати цифрові навички та готувати студентів до сучасного світу і ринку праці. Тому, незважаючи на початкові витрати та виклики, пов'язані з цифровізацією, ця тенденція є необхідною і невід'ємною частиною сучасної освіти.

### **Література:**

1. Духаніна Н. М., Лесик Г. В. Цифровізація освітнього процесу: проблеми та перспективи. The 12th International scientific and practical conference «Modern directions of scientific research development» (May 18-20, 2022), Chicago: BoScience Publisher, 2022. P. 406–409.

2. Манойленко Н. В., Кононенко С. О., Крамаренко Н. М. Цифровізація освітнього процесу в умовах дистанційного навчання в закладах вищої освіти. Наукові записки. Серія: Педагогічні науки. 2021. Вип. 201. С. 108–112.

3. Про внесення змін до деяких законів України щодо державної підсумкової атестації та вступної кампанії 2024 року: Проект Закону № 10092 від 27.09.2023. URL: <https://itd.rada.gov.ua/billInfo/Bills/Card/42870>.



## **КІБЕРБУЛІНГ ЯК КОНЦЕПТУАЛІЗОВАНИЙ ФАКТОР СТРЕСУ В ПІДЛІТКІВ**

**Романов О. Г.**

*аспірант за спеціальністю 231 – Соціальна робота*

*Український державний університет імені Михайла Драгоманова*

*Науковий керівник: **Мирошніченко Н. О.***

*кандидат педагогічних наук,*

*доцент кафедри соціальної роботи та соціальної освіти*

*Український державний університет імені Михайла Драгоманова*

*м. Київ, Україна*

Стрімкий технічний прогрес у сфері інформаційних технологій призвів до того, що процес соціального становлення особистості значною мірою перемістився в Інтернет. Війна в Україні підсилила негативні впливи інтернет-комунікативних технологій та виникнення проблеми втрати безпеки у віртуальному просторі.

Підлітковий вік є періодом щодо формування інтернет-залежної поведінки (Дж. Рідчардсон), а причини цього криються у змінах вікового розвитку: прагнення до пізнання всього нового, «почуття дорослості», самоствердження, страх відстати від однолітків, бажання копіювати звички і способи поведінки старших. При цьому, не маючи життєвого досвіду дорослих, діти часто не помічають онлайн-загроз.

Однією із найгостріших проблем, з якою зіштовхнулося підростаюче покоління у віртуальному просторі – кібербулінг – залякування або тролінг в інтернеті через СМС або чати. Психологічними особливостями цього явища є: висока проникність, швидкість поширення інформації, широта аудиторії, використання технічних засобів зв'язку, відсутність безпосереднього міжособистісного контакту, цілеспрямованість тероризування, агресивна, насильницька поведінка ініціатора цькування, втрата об'єктом знущань контролю над ситуацією, часто – анонімність агресора. За Білл Белсей, кібербулінг супроводжується особливостями віртуального спілкування: анонімність, відсутність співпереживання, неконтрольованість і тривале зберігання травмуючої інформації [3].

Слід звернути увагу на те, що це явище набуло поширення саме у дитячому середовищі. За даними ЮНІСЕФ (U-Report) про поширеність кібербулінгу та його негативний вплив свідчать дані: 67% дітей у віці

11–17 років стикалися зі знущаннями, 24% дітей вважають себе жертвами знущань [2].

Метою роботи є концептуалізація кібербулінгу як фактору стресу для підлітків у контексті безпеки кіберпростору.

Насилля в кіберпросторі є стресом, тобто реакцією організму на подразнення, де подразником є ситуація. Для об'єкту віртуального тероризування такий стрес має цілком реальні негативні наслідки. Це зниження самооцінки жертви, втрата впевненості в собі, психоемоційна нестабільність, фрустрація, самоізоляція, відчуття тривоги, розвиток депресивних симптомів і суїцидальних думок, страх, параноя, суїцид. Підлітки вразливі до емоційного впливу травматичних подій, що порушують нормальний плин їхнього життя. Кібернасилля дегармонізує становлення особистості та становить серйозну загрозу для повноцінного її розвитку.

Віктимізація кібербулінгу – процес або кінцевий результат перетворення на жертву злочинного посягання, привносить у життя багато змін, невизначеності та непередбачуваних обставин [6]. Типовою реакцією на це є тривога, яка характерна як для дорослих, так й для дітей. Тривала ситуація невизначеності переростає у нав'язливий тривожний стан, що порушує функціонування, здатність до усвідомлення та оцінювання реальності, наслідком якої є зниження якості життя.

Різні форми кібербулінгу можуть викликати різні емоційні реакції. Наприклад, залякування в Інтернеті може викликати іншу емоційну реакцію, ніж залякування через мобільний телефон (Merchán, 2012). З точки зору прогнозування найшкідливіших результатів, попередні дослідження показали, що фотографії/відео зображення були найбільш шкідливими для підлітків (Slonje, Smith, 2008) [5].

Кібербулінг є фактором стресу як для жертви так, іноді, й для тих, хто є кібербулером. Стрес – стан психічної напруги з ознаками неприємного по своєму забарвленню емоційного чи внутрішнього стану, що характеризується суб'єктивним напруженням, занепокоєнням, похмурими передчуттями, а з фізіологічної сторони – активізацією автономної нервової системи. Стресовий стан виникає, коли індивід сприймає визначений подразник чи ситуацію як такі, що несуть у собі актуально чи потенційно елементи небезпеки, погрози чи шкоди й може змінюватися по інтенсивності й в часі як функція стресу, якому піддається індивід. Стрессова реакція має різний прояв у різних людей: активна – зростає ефективність діяльності, пасивна – ефективність діяльності різко зменшується.

Наприклад, Бекман (Beckman, Hagquist, Hellström,) виявив зв'язок між причетністю у підлітків до кібербулінгу та наявністю в них психосоматичних проблем: порушення сну, болі в животі, головні болі

та відсутність апетиту. Причому підлітки, які були як жертвами, так і кібербулерами, відчували серйозні психосоматичні симптоми [1].

Результати дослідження австралійських підлітків показали, що ті, хто зазнали кібербулінгу, повідомили про більшу кількість соціальних труднощів, а також про вищий рівень стресу, депресії та тривоги порівняно з їхніми однолітками, які не були залучені до жодного виду булінгу (Campbell, Slee, Spears, Butler, 2013) [4]. Вчинення кібербулінгу було пов'язане зі знизеним рівнем самооцінки підлітків, самоефективності, просоціальної поведінки, почуття приналежності та безпеки в школі. Вчинення кібербулінгу також було пов'язано із негативними емоціями підлітків – гнівом, смутком розчаруванням страхом і збентеженням.

Кібербулінг є складним і багатокомпонентним психологічним та соціальним феноменом, що негативно впливає на психологічне благополуччя підлітків. Питання кіберсоціалізації, особливостей формування й проявів особистості в умовах інформаційного суспільства, появи нових фобій (наприклад, стати жертвою «кібербулінгу»), спонукають фахівців звернути увагу та розглянути вплив кіберпростору на формування особистості підлітків.

Отже, розуміння фахівцями феномену кібербулінгу як фактору стресу в підлітків, допоможе вчасній корекції та профілактиці, яка полягає в розробці програми протидії кібербулінгу, з метою попередження, виявлення, усунення, нейтралізації причин, які викликають деструктивний розвиток особистості та забезпечення безпеки в підлітковому середовищі.

Питання кіберсоціалізації спрямоване на зміцнення внутрішніх ресурсів особистості дитини, уможливить зниження рівня тривожності, сприятиме опануванню необхідними навичками реагування в стресових ситуаціях, пов'язаних з кібербулінгом; розвитку впевненості в собі, оволодіння способами взаємодії підлітків з віртуальним світом і з собою, що дозволить зменшити ризик впливу кібернасильства.

### **Література:**

1. Бекман Л., Хагквіст К. та Хеллстрем Л. Чи відрізняється зв'язок із психосоматичними проблемами зі здоров'ям між кіберзалежуванням і традиційним залажуванням? Емоційні та поведінкові труднощі. 2012. 17 (3-4), 421–434. URL: <https://doi.org/10.1080/13632752.2012.704228>
2. Булінг та кібербулінг у підлітковому середовищі. URL: <https://mon.gov.ua/ua/tag/protidiya-bulingu>
3. Кібербулінг: соціально-педагогічний феномен віртуального спілкування сучасних дітей. URL: <https://dspace.udpu.edu.ua/>

bitstream/6789/10225/1/Kiberbulinh\_sotsialno-pedahohichnyi\_%  
20fenomen\_%20virtualnoho\_%20spilkuvannia\_suchasnykh\_%20ditei.pdf

4. Кіберзалякування серед молоді: комплексний огляд поточних міжнародних досліджень та їх наслідків і застосування в політиці та практиці/Листопад 2013 року School Psychology International 34(6):575–612. DOI: 10.1177/0143034313479697

5. Slonje R., Smith PK. Кіберзалякування: ще один основний тип залякування? Scandinavian Journal of Psychology, 2008. 49, 147–154. <https://doi.org/10.1111/j.1467-9450.2007.00611.x>

6. James Dignan. Understanding Victims and Restorative Justice. NY: Open University Press, McGraw-Hill Education, 2005. P. 23.

DOI <https://doi.org/10.36059/978-966-397-357-9-107>

## ТРАНСФОРМАЦІЙНІ ПРОЦЕСИ В МЕДІАІНДУСТРІЇ З ПОЗИЦІЇ МІЖКУЛЬТУРНОЇ КОМУНІКАЦІЇ

**Скидан С. О.**

*професор кафедри соціально-гуманітарних  
та загальноправових дисциплін*

*Криворізький навчально-науковий інститут  
Донецького державного університету внутрішніх справ  
м. Кривий Ріг, Дніпропетровська область, Україна*

Медіаіндустрія зумовлює не лише зміни в інформаційному потоці (динамічний доступ до інформації; політематична інформація; інформація, яка розрахована на широку аудиторію; інформація, яка забезпечує міжкультурну комунікацію), але також застосування інформаційних технологій, які дозволяють оброблювати напрацювання різних галузей, подальше узагальнення їх та інтерпретація. Постає питання, наскільки якісною є інформація, як наукова, освітня, та яка стосується культурного розвитку. Інформаційні технології з одного боку, подають інформацію, яка також призводить до когнітивного й емоційно-чуттєвого перенасичення, з іншого, – наукові знання потребують осмислення шляхом встановлення відповідних закономірностей, застосування методів наукового пошуку задля подальшого творення нового знання; герменевтика предметів матеріальної і духовної культури потребує вміння зрозуміти, відчутти і здійснити аналіз конкретно-

чуттєвого образу, що потребує відповідного рівня сформованості емоційного й соціального інтелекту; культури естетичного пізнання.

Перенасичення науковою, освітньою й культурною інформацією без належної її аналітики значною мірою знецінює вагу інформації, а також гальмує потребу й інтеріоризацію набутого досвіду пізнання.

З позиції масовокомунікаційного впливу залежно від аудиторії, для якої призначена інформація, говоримо про формування стереотипних образів, заданих масмедійними ресурсами, які почасти навіть спонукально не потребують додаткових розмірковувань, пропонуючи рішення, що позиціоноване і трансльоване прийнятне й остаточне виважене, недискусійне.

Нівеляція надмірної інформації зумовлена також чинником девальвації належної уваги до неї і зниження зосередженості і побудові ланцюжків наукового пошуку, застосування алгоритму пізнання предмета культури. Прикладом може слугувати аналіз художніх образів вітчизняного і світового кінематографічного мистецтва, використовуваних сучасними масмедіями (пор.: образи землі, митця, народу кіноповістей «Зачарована Десна», «Україна в огні» Олександра Довженка; образи народу, усвідомлення поняття цінності народу й культури; апеляція до міжнародного права «Список Шиндлера» Стівена Спілберга). Проблемне питання полягає в розумінні й розмежуванні естетично вагомих художніх образів і таких, які не мають такої цінності (образ сучасної успішної людини в масмедійних шоу; людина дня в новинних репортажах; людина – герой дня). Задля розуміння складних художніх образів необхідно не лише актуалізувати знання з вітчизняної і світової історії, але також екзистенційно на рівні емоційного інтелекту усвідомити вагу цих образів для подальшого розвитку кожного народу зокрема, світової спільноти загалом. Повертаючись до заявленої позиції, наголошуємо на тому, що вимогою для якісного (не поверхового) аналізу пропонованої інформації є вироблення вмінь розмежовувати істинну / хибну, естетично, науково, освітньо вагому (розвивальну) / спрощену. У такий спосіб розв'язуємо суперечність у використанні сучасних масмедій, яка полягає в тому, що почасти подається інформація, образ, які завершують ланцюжок, здійснюваний від аналізу фактів до інформації, узагальнення інформації й набуття нового знання. Така інформація стає аксіологічною, на подальших етапах інтеріоризується, в розумінні трансльованих смислів автор дотримується логіки, чим унеможливується негативний вплив інформаційно-комунікаційних гіперболічних потоків.

Інша особливість гіперпростору полягає в тому, що динаміка насичення полігалузевою інформацією призводить її перенасичення, що сучасні фахівці визначають як забруднення (інформація наукова;

інформація, яка містить сумнівні докази щодо правомірності висновків; інформація ненаукова; інформація хибна). Функціональна медіаграмотність виявляється в умінні розмежовувати такі різновиди інформації, перевіряти джерела й зіставляти інформацію, надану ними, застосовуючи відповідні критерії.

Також звертаємо увагу на те, що створювані масмедійними ресурсами віртуальні фрагменти дійсності, з одного боку, в межах міжкультурної комунікації дозволяють створювати паралельні так звані «культурні світи» зокрема; подавати інтегрований образ на основі поєднання усталених історико-культурних координат, символічних апеляцій. Зрозумілим є поступ в оволодінні змістовими естетичними й емоційно-когнітивними змістовими складниками образу. Такі складники формуються поступово, відтворюють накопичення емоційно-когнітивного досвіду, який поєднує екзистенції автора й ментальні координати металевого світосприйняття представників лінгвокультури. Наприклад, трансльований в умовах міжкультурної комунікації вислів *Inter arma silent Musae* в сучасному дискурсі міжнародного права апелює не лише до герменевтики історично складеного стереотипного образу протиставлення мистецтва і варварства, невігластва, але також тисячолітнього досвіду переваги освіти і краси над деградаційними поступами агресивної політики, з одного боку; узагальнення стосовно поступу міжнародного права як рушійної сили поступ демократії (*Legatitas est fundamentum regnorum*).

Встановлюємо закономірність: художнє спілкування насамперед є визначальною прогресивною формою обміну емоційно-когнітивною інформацією в межах міжкультурної комунікації; трансляція наукових знань світовій спільноті апелює до подальшого прогресу технічного й інформаційного поступу на засадах урівноваження.

### Література:

1. Почепцов Г. Від Facebook'у і гламуру до Wikileaks: медіакомунікації. Київ : Спадщина-Інтеграл, 2014. 464 с.

## КАТЕГОРІЙНО-ПОНЯТТЄВИЙ АПАРАТ ДОСЛІДЖЕННЯ ПРОФЕСІЙНОЇ МАЙСТЕРНОСТІ ВЧИТЕЛЯ

*Стихун Н. В.*

*кандидат педагогічних наук,  
доцент кафедри театральної режисури  
Рівненський державний гуманітарний університет  
м. Рівне, Україна*

На етапі гуманістичного та демократичного розвитку українського суспільства і трансформації вітчизняної системи освіти в європейський освітній простір особливої гостроти й актуальності набуває питання збагачення художньо-творчого потенціалу педагога. Суспільство висуває якісно нові вимоги до педагогічної діяльності вчителя, зокрема його спрямування до пошуків нових методів, прийомів впливу на формування творчої особистості учня. Тому актуальною є проблема дослідження професійної майстерності вчителя.

Дослідження професійної майстерності вчителя потребує теоретичного вивчення зазначеної проблеми, саме його аналізу й узагальнення категорійно-поняттєвого апарату.

На основі системного та порівняльного підходів ми проаналізуємо категорійно-поняттєвий апарат дослідження щодо проблеми розвитку професійної майстерності вчителя.

Сутність поняття «професійна майстерність» ґрунтується на таких поняттях як «професіоналізм» та «майстерність».

Поняттю «професіоналізм» у довідковій літературі характерні такі тлумачення: «професіоналізм – це оволодіння основами та глибинами якої-небудь професії» (Великий тлумачний словник сучасної української мови, 2003) [1, с. 995].

Значно ширше тлумачить це поняття С. Гончаренко в «Українському педагогічному енциклопедичному словнику» (2011): «Професіоналізм – висока підготовленість до виконання завдань професійної діяльності, що уможливорює досягати значних якісних і кількісних результатів праці за умови менших затрат часу, розумових і фізичних сил на основі використання раціональних прийомів виконання робочих завдань» [2, с. 386]. Учений зазначив, що «професіоналізм спеціаліста є результатом систематичного підвищення кваліфікації, творчої активності, здатності продуктивно задовольняти зростаючі потреби громадянського виробництва і культури» [там само].

В «Енциклопедії освіти» (2008) поняття «професіоналізм» визначається як «сукупність знань, навичок поведінки та дій, що свідчать про професійну підготовку, навченість, придатність людини до виконання професійних функцій», «рівень майстерності у професійній діяльності, що відповідає рівню складності роботи» [3, с. 742].

Заразом проаналізуємо поняття «майстерність». У довідковій літературі (словниках) ми знаходимо такі тлумачення: «майстерність – досконале вміння в певній справі, висока якість виконаної роботи, вправність, уміння, умілість, досконалість, мистецтво» (Великий тлумачний словник сучасної української мови, 2003) [1, с. 504].

На цій основі ще більше переконуємося, що викладені вище тлумачення поняття «професіоналізм» має нерозривний взаємозв'язок із поняттям «майстерність».

Тлумачення професійної майстерності як високого рівня педагогічної діяльності вчителя обґрунтовано і висвітлено сучасною дослідницею О. Старостіною: «Поняття «професійна майстерність» є соціально значущим, оскільки до її складу входять ціла низка спеціальних характеристик, часто заснованих на культурних цінностях і традиціях суспільства. Педагоги, орієнтуючись на професіоналізм, прагнуть досягти різносторонньої ерудиції, оволодіти теоретичними й практичними психологічними та педагогічними знаннями, вміннями й навичками, засвоїти моральні засади й норми поведінки в суспільстві, освітній установі, класі. Професійна майстерність – це процес оволодіння основними сферами педагогічної діяльності, що потребують узагальнених умінь: спілкування вчителя, способи комунікативного впливу, педагогічна техніка, прийоми активізації пізнавальної діяльності вчителя на уроці, елементи акторської і режисерської майстерності в роботі педагога, культура, техніка мови і мовлення» [6, с. 10].

Але, як на наш погляд, найбільш узагальнене тлумачення цього поняття запропонував академік І. Зязюн у навчальному посібнику «Краса педагогічної дії»: «Професійна майстерність педагога – це здатність і уміння володіти власними почуттями, використовуючи їх із допомогою техніки і технології фахового вибору для спілкування з людьми, для розвитку й удосконалення їх людяності» [4, с. 102]. Учений зауважує, що «професійну майстерність учителя нерідко ототожнюють з театром одного актора. Тому для педагога важливо усвідомити принципи театральної дії, її закони. У цьому може добре прислужитися система театрального діяча К. Станіславського, який розглядає органічну природу театральної творчості через природу людини-творця, актора. У ній уперше вирішується питання свідомого оволодіння підсвідомим, довільним процесом творчості, виявом таланту особистості у творчій діяльності. Використовуючи надбання



театрального мистецтва, педагог будь-якого профілю дістане відповіді на непрості проблемні питання освіти і виховання людини» [там само].

Досить ґрунтовно аналізує педагогічну діяльність учителя як творчий процес сучасний учений О. Лавріненко: «Професійна майстерність є суб'єкт-суб'єктною взаємодією вчителя й учнів. Учні стають співавторами соціально-культурної діяльності, яку творчо організує вчитель. Співтворчість надає учасникам педагогічної дії право на свій темп, потенціал творчих можливостей і свій шлях його реалізації. До умов, які зумовлюють суб'єкт-суб'єктні відносини вчителя й учнів у творчому вияві можна віднести: суб'єкт-суб'єктну взаємодію, коли кожен учасник творчого процесу має право на власне рішення; створення і збереження учасниками педагогічної дії атмосфери творчості; стимулювання індивідуального стилю творчої діяльності і самовираження кожного з суб'єктів учіння; постійний розвиток і саморозвиток власних творчих можливостей і педагогічної майстерності основного суб'єкта педагогічної дії – вчителя. Суб'єктна позиція у творчій діяльності сприяє розвитку здібності до самостійної дії і її мотивації, вміння оперувати опанованими способами здійснення дій від найпростішої, до складної у змінних умовах, самостійно оцінювати результат творчості, виходити за межі даної ситуації, варіативно і творчо вирішувати нові завдання» [5, с. 416].

Згідно з логікою наведених вище визначень, ми трактуємо поняття «професійна майстерність» як процес оволодіння основними сферами педагогічної діяльності, що потребують постійного розвитку професійної творчості вчителя.

Отже, порівняльний аналіз тлумачень понять «професіоналізм» та «майстерність» дає можливість зробити висновок, що вони мають спільність у постійному русі вдосконалення педагогічних знань, умінь, навичок, але є різними, оскільки професіоналізм – це фаховий досвід, а майстерність – це мистецтво.

### Література:

1. Великий тлумачний словник сучасної української мови / уклад. і голов. ред. В. Т. Бусел. Київ : Ірпінь : ВТФ «Перун», 2003. 1140 с.
2. Гончаренко С. У. Український педагогічний енциклопедичний словник. 2-е вид., доп. і перероб. Рівне : Волинські обереги, 2011. 552 с.
3. Енциклопедія освіти / гол. ред. В. Г. Кремень: Акад. пед. наук України. Київ : Юрінком Інтер, 2008. 1040 с.
4. Зязюн І. А., Сагач Г. М. Краса педагогічної дії : навч. посіб. Київ : Укр.-фін. ін-т менедж. і бізнесу, 1997. 302 с.
5. Лавріненко О. А. Тенденції розвитку ідей педагогічної майстерності вчителя: теорія і практика (середина XVI – кінець XX ст.) :

дис. ... д-ра пед. наук : 13.00.01; Ін-т пед. освіти і освіти дорослих АПН України. Київ, 2009. 534 с.

6. Старостіна О. В. Розвиток професійної майстерності педагогічних кадрів у системі підвищення кваліфікації в Англії : автореф. дис. ... канд. пед. наук: 13.00.04 ; ДВНЗ «Переяслав-Хмельницький держ. пед. ун-т ім. Григорія Сковороди». Переяслав-Хмельницький, 2015. 20 с.

DOI <https://doi.org/10.36059/978-966-397-357-9-109>

## **ІДЕАЛІСТИЧНІ ПРОТИРІЧЧЯ МІЖ ПОСТСУЧАСНОЮ СВОБОДОЮ ВИБОРУ ТА ЛЮДИНОЮ**

***Тюлькін О. В.***

*аспірант кафедри філософії та релігієзнавства  
Київський університет імені Бориса Грінченка  
м. Київ, Україна*

У чому полягає проблематична сутність ідеалістичних протиріч між постсучасною свободою вибору та людиною? Якщо ідеалістичні протиріччя сприймати, як неточне розуміння або визначення про свободу вибору, людину постсучасності чи їх спільний зв'язок. То у сукупності формується відносно невірне усвідомлення про свободу вибору та образ, якому властива така свобода. Це стосується наукового товариства і його посилу, який вони вкладають в поняття образа та свободи вибору постсучасності.

Для того, щоб більше розкрити цю тему, спочатку, потрібно розглядати не сам феномен постсучасної свободи вибору у її первинному значенні, ні. В основному, слід звертати увагу на об'єкт, якому вона підвладна і у яких випадках. Саме постсучасність, як історично-культурний період вдосталь відображає наші сучасні особливості. Враховуючи це, підходящим прикладом для дослідження ідеалістичних протиріч, стає – життєдіяльність (життєпис) постсучасної людини.

У такому разі, перше протиріччя, яке нам доводиться бачити, це вагома різниця у образі людини, який старанно формують дослідники сьогодення, коли пишуть про ціннісні кризи або про переважання техногенних процесів, що відбуваються в суспільстві та коли на їх же думку, завдяки прогресивним процесам становлення сучасної людини, вона формується за рахунок переосмисленого ціннісного відношення до різних аспектів свободи, власного саморозвитку та багатьох інших чинників, подібних до

цих двох. Їм вдається показати, протилежні позиції, описуючи один і той самий образ постсучасної людини, але по-різному. Така різниця, більше походить на суперечливість тверджень, ніж на цілеспрямовану спробу розширити всезагальний світогляд на подібне проблемне поле. Однак, цей аспект питання досі залишається відкритим.

Щодо свободи, то людина, як суб'єкт своїх дій та виборів, завжди буде залежна від себе та соціума, який так чи інакше впливає на неї. Подібну залежність можна розкрити ставлячи перед собою такі питання, як: Яким чином, соціум найбільше впливає на окремого індивіда? І, як в такому разі, він сам себе сприймає? Ці питання доречні, бо розуміючи себе можна відповісти на більшість питань, які нас турбують, особливо, це допоможе пояснити сенс, щодо названих протиріч у заголовку цієї роботи.

Відповіддю на перше питання буде – через масову культуру. Одним із дослідників філософського надбання постсучасності було сказано, що: «Формально масова культура безмежна, пронизує весь культурний простір та буквально керує людиною, позбавляючи її можливості вибору та нав'язуючи стандартні зразки та потребу їх споживання. Основна функція масової культури полягає в тому, щоб регулювати поведінку людей, уніфікувати їх духовне життя, інтелектуальний та емоційний світ» [1, с. 28]. Виходить зі слів автора, постсучасна людина це підконтрольна особистість, яка стала залежна від впливу ззовні. Вірогідно, масова культура в такому баченні визначає образ постсучасної людини.

Стосовно минулого твердження про позбавлення можливості вибору, слід зауважити очевидне, науковці, по-різному бачать цілісність парадигми, щодо наявності чи ні, вибору у суспільстві, однак на нашу думку, названий культурний простір здебільшого надає варіанти вибору ніж повністю позбавляє людину їх наявності. Хоч і відомо, що ці варіанти в основному обмежені тією варіативністю, яка підвладна системі створеної суспільством.

Розуміючи це, нам не потрібно перелічувати всі механізми та процеси, які відповідають за залежність індивіда від соціума та його продуктів виробництва, достатньо зазначити сам факт множинності, яка доречно є характерною для постсучасності. Множинність розповсюджується у нашому житті і стає тим, що змушує нас знаходитися у різних навколишніх умовах. Її визивають колективні дії зі сторони суспільства та індивідуальні вподобання, що основані на динамічному розвитку різних культур (технічної, традиційної). Через, що змінюються багато речей у нашому житті, а коли зміни постійні та всезагальні, то індивід ніяк не може не мінятися сам і не переосяслювати відомі йому істини.

Відповіддю на друге питання є відчуття особливості та вимогливості, яке кожен відчуває незважаючи на розуміння про вплив на себе масової культури. Поєднуючи ці дві відповіді, прослідковується очевидне протиріччя між підвладною, типовою людиною та вільною і особливою. Все це, у свою чергу, приклад діалектичної проблеми людської природи.

Детальніше розкриваючи названий момент, виходить, що постсучасна людина може бути не тільки позитивним героєм, а і негативним. Якщо на початку, це людина свободи та розвитку, то потім, це людина криз, деградації та протиріч. І, хоч постсучасний суб'єкт є новим типом сьогодення, та відсутність в його житті цілісності і відповідальності, які були так популярні у часи Модерна, стала означати, що є ряд проблем, які показуються поза тим набором ознак, які властиві людині постсучасності за описом науковців світу.

Отже, ідеалістичні протиріччя, у нашому випадку – це погляди, позиції чи думки, які ґрунтуються на ідеалізованому, спрощеному баченні реальності. Вони передаються у будь-якій відомій нам формі (газети, блоги, книги, кіно, та інше.) і в основному протиставляються дійсній, буденній реальності. Назвати їх негативними не просто, бо все залежить від посилу, який вони передають. Важливо, що ідеалістичні протиріччя щодо образу постсучасної людини формуються на ілюзіях соціуму.

Слід розуміти, що соціальні ілюзії, ніщо інше, як неправильне уявлення про оточення та самого себе (про взаємини, про самоідентифікацію, тощо), це невірні усвідомлення, уявлення та вірування. Загалом, ілюзорними уявленнями стають із-за неповної або помилкової інформації. Наприклад, це можуть бути: історичні факти, політичне або соціально-економічне становище суспільства, тенденції його розвитку. Їх поява може бути спонтанною і впливати на колективне несвідоме або бути розрахованою і абсолютно свідомою. Ключовою небезпекою вони стають у разі втілення їх – панівною ідеологією, після чого, через методи маніпулювання (пропаганди) відбувається вплив на громадські думки в цілях та інтересах реалізації над ним контролю зацікавленими для цього сторонами [2, с. 80].

Стосовно наших ілюзій, які розкривають ідеалістичні протиріччя, то вони не настільки негативні, як це може здатися після минулого опису. Оскільки, їх початкове значення скоріше нейтральне ніж негативне. Той образ постсучасної людини, який іноді описують дослідники, поєднуючи в ньому характерні для постсучасності вади (наприклад, втрата ціннісних критеріїв правильності чи неправильності) майже не виходить за межі наукових робіт. А в реальному житті ідеальних представників, які б поєднували у собі усі ті якості, дуже мало. Це скоріше частковий процес, який проявляється в нас по окремоті.

Відповідно, свобода вибору, яка залежить від правильності образу постсучасної людини, часто на письмі зображується, як: динамічна, популярна, затребувальна, всеосяжна свобода. Однак, враховуючи похибку у сприйнятті такого образу (менш ідеалістично), то, свобода вибору постсучасної людини, скоріше систематична, не проста, залежна, вольова свобода, яка потрібна для досягнення власних бажань та реалізації фантазій.

В результаті, усе це складає образ нової реальності. Все супроводжується, тим що: відбуваються руйнівні процеси та ті, що їх компенсують; зникають та відновлюється порядки; створюються і долаються існуючі кордони, тощо; Ці процеси та явища приклад взаємодії протиріч. Це означає, що вони (протиріччя) не лише заважають один одному, а ще і потрібні для свого правильного функціонування. У даному разі, це соціум для якого, утопічне мислення, що подібне до ілюзорного сприйняття, має і позитивне значення. Воно допомагає розкрити негативні сторони соціальної дійсності. Бо, чим більше усі ми прагнемо втілити свої позитивні образи, мрії або сподівання, тим більше розкриваємо недоліки нашого реального суспільства. Сьогодні, це активно відбувається завдяки застосуванню інформаційних технологій для передачі різноманітної інформації, бо все це є особливістю епохи «Пост» [3, с. 27–110].

Так, досліджуючи тему свободи вибору було неодноразово встановлено, що постсучасна свобода вибору ідеалізується сьогодні, як форма свободи, яка нерідко співвідноситься з сучасною людиною у неправильному описі. Це не означає, що більшість її сприймає, як дійсно всеосяжну існуючу свободу вибору, маються на увазі випадки, коли в текстах про постсучасну людину говорять, як про об'єкт, якому у повному обсязі підвладна його доля, йому відкриті безліч можливостей, він виходить за межі системності і робить вибір в залежності від його ідеалів. Однак, сучасна свобода вибору лиш частково відповідає такому опису, бо як було сказано раніше, сам образ постсучасної людини множинний, він часто висвітлюється ідеалістичніше ніж це є в реальності. Подібний механізм не лише означає ілюзорну, утопічну картину світу, але і допомагає бачити різницю у відповідності з реальністю, він сприяє формуванню необхідних нам уявлень для саморозвитку.

### **Література:**

1. Стасевська О.А. Ціннісні орієнтири людини постсучасності. Актуальні проблеми розвитку українського суспільства, Вісник НТУ «ХПІ». 2016. № 13 (1185). С. 26–29.

2. Матвіїшин А.М. Поняття соціальної ілюзії в соціогуманітарному науковому дискурсі. Прикарпатський вісник НТШ. Серія: «Психологія», Думка. 2010. № 3 (11). С. 77–86.

3. Огорокова В.В. Образ нової соціальної реальності Постмодерну та форми його моделювання : монографія; Державний заклад «Південноукраїнський національний педагогічний університет імені К. Д. Ушинського», Одеса: ВМВ, 2018. 288 с.

DOI <https://doi.org/10.36059/978-966-397-357-9-110>

## **ФОРМУВАННЯ НАЦІОНАЛЬНОЇ САМОСВІДОМОСТІ УЧНІВСЬКОЇ МОЛОДІ ЗАСОБАМИ МУЗИЧНОГО МИСТЕЦТВА**

***Чебан А. Д.***

*методист відділу предметів художньо-естетичного циклу  
КНЗ КОР «Київський обласний інститут післядипломної освіти  
педагогічних кадрів»  
м. Київ, Україна*

Важливим аспектом національної самоідентифікації особистості є утвердження у свідомості відчуття власної пов'язаності з долею Батьківщини. Вирішальним чинником в процесі формування такої особистості виступає власне національна самосвідомість, яка виявляє себе у пам'яті про минуле та усвідомленням своєї належності до Батьківщини. Національна самосвідомість людини, громадянина формується під впливом багатьох факторів. І одним із факторів національної самосвідомості є виховання національно-патріотичних цінностей учнівської молоді.

Відомо, що мета національно-патріотичного виховання реалізується завдяки системи виховних завдань, пов'язаних з утвердженням у свідомості й почуттях особистості патріотичних цінностей, переконань і поваги до культурного та історичного минулого України. Важлива роль у формуванні національної самосвідомості особистості в сучасних умовах належить музичному мистецтву, зокрема й патріотичній пісні. Музичне мистецтво відображає в людській свідомості цінності минулого і сучасного, володіє даром синтезування узагальненого досвіду людства, чим і впливає на багатство духовного світу особистості [2, с. 457].

Аналіз стану досліджуваної проблеми свідчить про те, що духовно-моральне виховання є предметом вивчення філософів, психологів,

педагогів культурологів (праці І. Беха, М. Бердяєва, М. Боришевського Л. Виготського, І. Зязюна, К. Плівачук, М. Савчина, Е. Помиткіна, С. Яремчука), які безпосередньо чи опосередковано розкрили різноманітні аспекти формування духовно-моральних цінностей учнівської молоді, розробили питання духовного розвитку особистості через призму цінностей, пов'язаних із життєдіяльністю тощо. До прикладу, у праці «Духовно-моральне виховання учнівської молоді як умова ціннісного становлення особистості» К. Плівачук духовно-моральне виховання трактується як багатогранний, цілісний системний процес, що забезпечує формування моральної свідомості особистості, її чуттєво-емоційної сфери, гуманного ставлення до навколишньої дійсності, здатностей вибудувати гуманні взаємини з людьми, розуміти та творити добро і красу в житті [4, с. 2]. Автором також розкрито морально-духовні ціннісні орієнтації, охарактеризовано особливості реалізації основних завдань із формування духовно-моральної особистості учня в позаурочній роботі в закладі загальної середньої освіти.

Проблему формування національної самосвідомості досліджували видатні мислителі, вчені та педагоги О. Духнович, Г. Сковорода, К. Ушинський, І. Франко, Т. Шевченко, Я. Чепіга, Г. Ващенко, А. Макаренко, С. Русова, В. Сухомлинський. В дослідженнях провідних науковців (І. Бичко, Й. Вирост, О. Докуніна, В. Жмир, І. Зязюн, І. Касьянов, В. Кремень, С. Кримський, І. Курас, В. Кузь, М. Пірен, Ю. Руденко, З. Сергійчук, М. Стельмахович, К. Чорна, В. Андрущенко, Дж. Армстронг, Ю. Бромлей, М. Боришевський та ін.) проведено соціально-філософський аналіз досліджуваного феномену, здійснено спробу визначити національну свідомість, простежити її історичний розвиток. Важливо акцентувати увагу, що у процесі формування національної самосвідомості українське музичне мистецтво відіграє надзвичайно важливу роль. Це зумовлено взаємодією почуттєвої та інтелектуальної сфер під час виконання твору, що надає враженню від виконаного твору особливої сили.

У контексті ціннісного формування національної ідентичності громадянина-патріота роль патріотичної пісні вважаємо вагомим. Сучасна українська пісня, зазначає О. Дзинглюк [3], є новітнім доповненням українського фольклору й складним і водночас унікальним культурним феноменом.

Як один із засобів реалізації завдань національно-патріотичного виховання розглядаємо організацію вокального та інструментального гуртка. У репертуарі колективів переважають твори патріотичного спрямування, які мають вагомий вплив на формування національної самосвідомості та сприяють духовно-моральному вихованню особистості.

На початку війни у Сквирському академічному ліцеї було створено вокальний гурт «Liberty». В одній із патріотичних пісень гурту «Liberty», «Повертайтеся, лелеки, в Україну» виражається біль, і прохання, і надія на світле майбутнє [6].

Прем'єра авторської пісні «Тримайся, моя рідна Україно» у виконанні гурту «Liberty» відбулася на День незалежності України 2022 року. Це твір про силу, мужність, волю й віру в Перемогу України над лютим ворогом [7].

Багаторічний музично-педагогічний досвід роботи в Сквирському ліцеї, організація дитячого хору «Симфонія» та інструментального ансамблю «Чарівні дзвіночки», а згодом вокального гурту «Liberty» та «Liberty kids» переконує в тому, що пісня може торкатися серця наших вихованців, і саме патріотичні пісні в наш час додають сил та віри, формують національну самосвідомість, розвивають духовно-моральні цінності. Виконуючи патріотичні пісні, дитина емоційно усвідомлює кожне слово, яке залишається в пам'яті назавжди, особливо коли йдеться про тих, хто віддав своє життя, боронячи Україну, й тих, хто загинув від війни.

Авторська пісня «Нескорена» також народилася під час війни. Люта війна змінила наше життя, але не вбила нашу душу й пісню, бо споконвіків для українців пісня – це крила, радість і натхнення, туга й біль, розпач і відчай, любов і віра, безмежна віра в Перемогу цінностей добра над мороком зла [8].

Крім вокальних колективів, важливу роль у вихованні духовно-моральних цінностей, патріотичних почуттів відіграє музикування на дитячих музичних інструментах як найбільш доступний для дітей вид музичної діяльності. Вихованці ансамблю «Чарівні дзвіночки» залюбки виконують патріотичні пісні. Так, «Переможне попурі» складається із фрагментів відомих сучасних українських пісень – «Червона калина», «Стефанія», «Хай буде весна», «Україна переможе». Ці мелодії пісень воєнного часу назавжди в наших серцях, як шана нашим захисникам, і пам'ять про тих, хто віддав своє життя, боронячи Україну [9].

Прем'єра авторської пісні «Вишиванку одягну» у виконанні гурту «Liberty» відбулася на День вишиванки 2023 року. Як свідчить історія української вишивки це мистецтво жило, живе й буде жити тисячоліття, бо ми завжди пам'ятаємо про своє коріння! Вона у нашому серці, це наш генетичний код у любові до Батьківщини. Свобода, воля, незалежність ніколи не давались Україні легко. І сьогодні за право бути незалежним, ми платимо найвищу ціну – людське життя. Так війна нас змінила, але вона ніколи не знищить українську націю, українську культуру, українську мову, бо ніколи не вийме з неї душу, не знищить нашу Свободу [10].

Авторська пісня «Я україночка» у виконанні гурту «Liberty kids» сприяє формуванню національної самосвідомості молодших школярів [11].



У виконанні хору «Симфонія» Сквирського академічного ліцею був також виконаний авторський твір «Незламні» у 2022 році. В цьому творі діти передають про те, що в серцях українців назавжди викарбувані сотні зруйнованих міст і сіл, тисячі знищених життів і мільйони понівечених доль, але ми пам'ятаємо і, попри все, залишаємося незламними. Усі українці – незламні! З вірою у нашу перемогу [12].

Наше життя під час війни немислиме без музичного мистецтва, яке впливає на становлення громадянина-патріота, формує національну самосвідомість й залишає неповторний слід у душі наших вихованців.

Викладене вище, дозволило зробити висновки:

– пісенна творчість патріотичного спрямування впливає на формування активної життєвої позиції учнівської молоді;

– національна самоідентифікація особистості пов'язана з утвердженням патріотичних цінностей, переконань і поваги до культурного та історичного минулого України, до музичного мистецтва зокрема;

– музичне мистецтво, зокрема й патріотична пісня, відіграють важливу роль у формуванні національної самосвідомості учнівської молоді в сучасних умовах.

### Література:

1. Бех І. Д. Цінності як ядро особистості. Цінності освіти і виховання : науково-методичний збірник / за заг. ред. О.В. Сухомлинської. Київ, 1997. С. 8–11.

2. Вишневський О.І. Теоретичні основи сучасної української педагогіки. Посібник для студентів вищих навчальних закладів / О.І. Вишневський. -Дрогобич, Коло, 2003. 528 с.

3. Дзинглюк О. С., Гречиха В. А. Патріотична пісня як невід'ємний елемент національної свідомості українців. Закарпатські філологічні студії : науковий журнал/ голов. ред. І. М. Зимомря. Ужгород : Видавничий дім «Гельветика», 2019. Т. 2. Вип. 9. С. 118–123. URL: [https://dspace.uzhnu.edu.ua/jspui/handle/lib/33176\\_2](https://dspace.uzhnu.edu.ua/jspui/handle/lib/33176_2)

4. Плівачук К. В. Духовно-моральне виховання учнівської молоді як умова ціннісного становлення особистості. *Народна освіта*. 2016. Вип. 1. С. 37–44. URL: <https://www.narodnaosvita.kiev.ua/>

5. Помиткін Е.О. Психологія духовного розвитку особистості : монографія. Київ : Наш час, 2007. 280 с.

6. Посилання на YouTube канал А. Чебан. Пісня «Повертайтеся, лелеки, в Україну», сл. і муз. В. Шатецького у виконанні гурту «LIBERTY». URL: <https://www.youtube.com/watch?v=D24xsAR5J3s>

7. Посилання на YouTube канал А. Чебан. Пісня «Тримайся, моя рідна Україно», сл. і муз. А. Чебан, у виконанні гурту «LIBERTY». URL: <https://www.youtube.com/watch?v=wHkoM9qYr30>

8. Посилання на YouTube канал А. Чебан. Пісня «Нескорена», сл. і муз. А. Чебан, у виконанні гурту «LIBERTY». URL: <https://www.youtube.com/watch?v=D24xsAR5J3s>

9. Посилання на YouTube канал А. Чебан. «Переможне попури» у виконанні інструментального ансамблю «Чарівні дзвіночки». URL: <https://www.youtube.com/watch?v=cdxqgYH1zrMi>

10. Посилання на YouTube канал А. Чебан. Пісня «Вишиванку одягну», сл. і муз. А. Чебан, у виконанні гурту «LIBERTY». URL: <https://www.youtube.com/watch?v=z9sfer1aIK4>

11. Посилання на YouTube канал А. Чебан. Пісня «Я україночка», сл. і муз. А. Чебан, у виконанні гурту «LIBERTY kids». URL: <https://www.youtube.com/watch?v=Z1OsbHyb2-g>

12. Посилання на YouTube канал А. Чебан. Пісня «Незламні», сл. і муз. А. Чебан, у виконанні хору «Симфонія» URL: <https://www.youtube.com/watch?v=8BoPdSC50S0>

DOI <https://doi.org/10.36059/978-966-397-357-9-111>

## АКТУАЛІЗАЦІЯ СПОРТИВНИХ ДОСЯГНЕНЬ В ОБРАЗОТВОРЧОМУ МИСТЕЦТВІ

**Щирук Н. Р.**

*здобувач вищої освіти другого (магістерського) рівня  
спеціальності 023 – Образотворче мистецтво,*

*декоративне мистецтво, реставрація*

*Рівненський державний гуманітарний університет*

*Науковий керівник: **Сташук О. А.***

*кандидат педагогічних наук, доцент,*

*професор кафедри образотворчого*

*та декоративно-прикладного мистецтва*

*Рівненський державний гуманітарний університет*

*м. Рівне, Україна*

Мистецтво в усі часи відображає найяскравіші образи, події та явища людського життя, а митці перебувають у постійному пошуку найвиразніших пластичних форм. Як і колись, в сучасному мистецтві знаходить своє відображення прагнення людства до фізичної досконалості, яка досягається через спорт. В Україні в умовах війни спорт є важливим соціальним інститутом, величезна позитивна сила і привабливість якого об'єднують людей, сприяючи утвердженню миру і

побудові вільної незалежної держави. Перемоги наших спортсменів останніх двох років відіграють важливу роль у формуванні уявлення про Україну як про сильну, незламну європейську країну. Тому вивчення стану відображення спортивної тематики у сучасному культурно-мистецькому дискурсі може допомогти нам краще зрозуміти, як спорт впливає на наше життя, цінності та культуру, сприяє утвердженню миру.

*Метою дослідження є вивчення ролі спортивної тематики в образотворчому мистецтві сучасної України.*

Сьогодні спорт посідає важливе місце в багатьох соціальних процесах і явищах, зокрема, об'єднує суспільство єдиною національною ідеєю, наповнює своєю ідеологією і прагненням до успіху, до перемоги. У спорті виражаються такі цінності, як рівність шансів на успіх, прагнення бути першим і перемогти. Разом з тим, часто спорт використовують як інструмент політичного впливу на суспільство. Наприклад, росія активно використовує спорт як спосіб просування своєї загарбницької політики; російські спортсмени відкрито підтримують війну проти України – беруть участь у пропагандистських заходах, виголошують промови, виправдовуючи збройну агресію своєї батьківщини, і навіть отримують військові звання [4].

Спорт знаходить своє відображення в моді, танцях, літературі, музиці, кіні, фотографії, скульптурі, полотнах живописців. Більш того, сам спорт став полем для виробництва художніх цінностей. Наприклад, у 2015 р. П. Ніфантов створив першу в Україні картину із тенісних м'ячів з зображенням вихованки харківського клубу «Унікур» Тетяни Перебийніс, яку художник відтворив за фотографією, зробленою на міжнародному турнірі, де Тетяна стала переможницею [3].

Спортивні мотиви можна помітити у творах багатьох сучасних українських художників – В. Цаголова («Евандер Холіфілд – Ван Гог мимоволі», 2004 р.), М. Мамсікова («Політ», «Летючий лижник») та ін. Сучасні художники тяжіють до поєднання полотна з такими формами як інсталяція, акціонізм, перформанс та хепенінг. Це явище було висвітлене під час виставки А. Сагайдаковського «Декорації. Ласкаво просимо!», яка відбулась в Мистецькому Арсеналі у 2021 р., де різні твори, в тому числі живописні, експонувались у форматі тотальної інсталяції. До експозиції увійшли роботи з живопису на тему спорту, руху, фотодокументи, відео, спортивний інвентар, фотошпалери, дзеркала тощо. Цим художник підкреслює ігровий та спонтанний характер мистецтва, яке приємне саме по собі і незалежне від певної мети, це свого роду спорт.

Особливу увагу митців привертає футбол, наприклад, до «Євро 2012» у Львові у галереї сучасного мистецтва «Зелена канапа» відбулась групова виставка, присвячена цій грі. Участь в проєкті взяли Соломія

Ковтун з картиною «Ворота», Віта Проців з картиною «Чемпіони», Ольга Кравченко і Максим Паленко з тематичною футболкою «100 perс cotton», Ольга Погрібна-Кох з полотном «EuroBazar 2012», Сергій Савченко та Сергій Міхновський з картинами «Приймаюча сторона» та «Ринкове поле», Михайло Вертузов зі скульптурою «Бамбула» (воротар), Олена Цілуйко – «Дворова футбольна команда», Наталя Бартків – «М'яч в ґрі» та інші митці [1].

Серія фотографій «Футбол» Б. Михайлова створювалася за принципом аматорського домашнього фотоархіву, який поповнюється весь час, залишаючись незавершеним, відкритим. Футболу присвячений і знаменитий мультік про перемогу українців «Як козаки у футбол грали» (автор сценарію Володимир Капустян, режисер – Володимир Дахно). Рекламі спорту були присвячені і інші серії мультфільму – «Як Козаки олімпійцями стали» (автор і режисер Володимир Дахно) та «Як Козаки в хокей грали» (автор Едуард Кирич, режисер Володимир Дахно).

Видовищність та змагальність зробили спорт цікавим для кінематографа, як художнього, так і документального. У 2016 р. режисер А. Азаров зняв документальний фільм про одного з найбільш визначних футбольних тренерів в історії України В. Лобановського – «Лобановський назавжди». Ще один документальний фільм, «УКЕ» (2020), присвячений тріумфаторам Кубка Стенлі (хокей) з українським корінням (режисер В. Мула). Короткометражний художній фільм «Штангіст» (2018) режисера Д. Сухолиткого-Собчука, головну роль в якому виконав професійний спортсмен, майстер спорту з Чернігова Олег Лой, розповідає про ціну перемоги в спорті. Художній фільм «Пульс» (режисер С. Чеботаренко) – екранізація життєвої історії атлетки Оксани Ботурчук. Ще одним мистецьким висловлюванням на тему спорту, а саме боксу, є драма «Правило бою» (режисер О. Шапарев, 2017 р.). Дитячий художній фільм «Іван Сила» (2013 р.) режисера В. Андрієнка розповідає про легендарного українського атлета Івана Фірцака. Драма режисера Т. Дроня «Із зав'язаними очима» (2020 р.) є першим в історії сучасного українського кіно ігровим повнометражним фільмом про змішані єдиноборства.

У 2021 р. розпочалась робота над двома українськими фільмами, присвяченими спорту, – політичним трилером про українських футболістів «Небезпечна гра» (режисер О. Комаровський) та мелодрамою «Мідна обручка» (режисер О. Будьонний). Під перо сценаристів потрапив ще один видовищний спорт – баскетбол, йому присвячений комедійний серіал «Дрімтім». Така кількість сучасних фільмів підтверджує дедалі більший попит на тему спорту в серіалах та документальному кіно.

Краса спортивних рухів, важкість тренувань, радість перемоги і смуток поразки зафіксували вуличні художники у муралах та графіті. Більшість українських муралів, на яких відображаються різні види спорту, мають глобалізаційний характер, але існує і деяка специфіка – прив'язка до тем певних регіонів [2]. Наприклад, головним напрямом зображуваних видів спорту на узбережжі Чорного моря є все, що пов'язано з морем і активними видами відпочинку, наприклад, мурал «Спорт і море» авторки А. Білоус (м. Чорноморськ, 2018 р.).

Темі спорту присвячена сучасна виставка «Спорт», де зібрані експонати, що розповідають про сутність мистецтва через образи змагань, футболістів, бігунів тощо. У виставці взяли участь художники Микола Білоус, VALYA, Ярослав Деркач, Рустам Мірзоев, Сергій Олексюк і Євген Петров.

*Висновки.* Різні види спорту були і знову стають джерелом натхнення для українських митців, за мотивами історій спортсменів знімають фільми, а фотографії, зроблені на змаганнях, входять до золотого фонду спортивної фотографії. Створені об'єкти мистецтва, пов'язані із заняттям спортом, показують глибокий взаємозв'язок з соціально-політичними і регіонально-географічними суспільними процесами. Спортивна перемога, перше місце, медаль, визнання, популяризація здорового способу життя завжди є надихаючими та привабливими складовими глядацьких симпатій.

### Література:

1. Групова виставка «Євро 2012». URL: <https://artgreensofa.com/?p=663>.
2. Кузнецова І. О., Лільчицький О. В. Особливості візуального відображення спортивного життя у вуличному мистецтві України. *Art and design*. 2020. № 2. С. 61–72.
3. Новий рекорд: художник зобразив картину на тенісних м'ячах. *Знай.UA*. 2017. URL: <http://surl.li/mzatx>.
4. Спорт як інструмент російської агресії. Як реагує світ? 2023. URL: <https://ukrainer.net/sport-instrument-rosii/>.

## НАПРЯМ 5. ІНФОРМАЦІЙНІ ТЕХНОЛОГІЇ

DOI <https://doi.org/10.36059/978-966-397-357-9-112>

### ДОСЛІДЖЕННЯ МЕТОДІВ АВТЕНТИФІКАЦІЇ КОРИСТУВАЧА

***Аністратенко М. В.***

*магістр за спеціальністю 125 – Кібербезпека  
Міжнародний гуманітарний університет  
м. Одеса, Україна*

***Перуцький О. В.***

*магістр за спеціальністю 125 – Кібербезпека  
Міжнародний гуманітарний університет  
Науковий керівник: **Йона Л. Г.**  
кандидат технічних наук, доцент  
Міжнародний гуманітарний університет  
м. Одеса, Україна*

З розвитком інформаційних технологій майже у всіх сферах життя людини, виникає проблема із захистом інформаційних систем. Технічний прогрес в інформаційних технологіях стрімко розвивається, тому і зловмисники, які хочуть заволодіти інформацією, постійно удосконалюють свої знання та вигадують нові способи заволодіння даними.

Під час обробки інформації з обмеженим доступом необхідно забезпечувати її захист від несанкціонованого перегляду, змін, видалення, копіювання, поширення.

Перевірка авторського права та справжності користувача, захист конфіденційності, цілісності та доступності інформації, реалізується за допомогою програмних, програмно-апаратних та апаратних засобів шляхом криптографічного перетворення даних з використанням ключової інформації.

Існують різні алгоритми криптографічного перетворення інформації. Криптографічні алгоритми можна поділити на 2 класи: симетричні та асиметричні. Алгоритми, які об'єднують обидва класи називаються гібридними.

Симетричні алгоритми характеризуються тим, що зашифрування та розшифрування відбувається за допомогою одного спільного секретного ключа шифрування.

Асиметричні алгоритми характеризуються тим, що вони крім секретного ключа мають відкритий (публічний ключ).

Частіше асиметричні системи використовуються для автентифікації документів та розподілу ключів.

Наявність процедур ідентифікації та автентифікації користувачів є обов'язковою умовою будь-якої захищеної системи, оскільки всі механізми захисту інформації розраховані на роботу з поименованими суб'єктами і об'єктами інформаційних систем.

Для правильного тлумачення, необхідно розрізнити такі основні поняття, як ідентифікація, автентифікація та авторизація.

*Ідентифікація* – це процес розпізнавання користувача.

*Автентифікація* – це підтвердження автентичності, тобто проходження перевірки справжності користувача. Ця процедура відбувається на вході в систему, перед тим, як користувач увійде до неї.

*Авторизація* – це надання повноважень користувачеві і перевірка прав на вчинення якихось дій у системі. Ця процедура відбувається після входу до системи.

При проходженні процедури автентифікації, інформаційна система перевіряє відповідність наданих користувачем даних з тим, що зберігається в її базі даних. По-перше, система має з'ясувати чи існує користувач з таким ім'ям. По-друге, перевіряється збіг введеного користувачем паролю з його обліковим записом. Далі система може затребувати сертифікат, IP-адресу чи додатковий код верифікації. Після отримання правильних відповідей, користувачеві надається допуск до системи.

Методи автентифікації можуть бути однофакторними, двофакторними, три- ..., тобто багатофакторними. Отже, якщо підтвердження справжності відбувається за якимось одним фактором, то це буде однофакторна автентифікація. Якщо для автентифікації користувача використовується кілька факторів, то це вже може бути багатофакторна автентифікація.

Щодо факторів, за якими відбувається перевірка справжності користувача, то вони поділяються за трьома напрямками: *знань* (те, ЩО людині відомо, наприклад, відповідь на якесь таємне запитання); *володіння* (те, ЧИМ людина володіє та може це продемонструвати, наприклад, якийсь фізичний об'єкт, телефон, платіжна картка, флешка, тощо); *власливості* (деякі фізичні властивості, наприклад, біометрична характеристика, жест або модель поведінки). У таблиці 1 показано класифікацію факторів автентифікації з прикладами.

Таблиця 1

## Класифікація факторів автентифікації

ФАКТОР АВТЕНТИФІКАЦІЇ					
ЗНАННЯ	ВОЛОДІННЯ	ВЛАСТИВОСТІ			
		Біометричні		За дією	За місцем
		Статичні	Динамічні		
PIN	Ключ	Відбиток пальця, губ	Голос	Жест	Розташування
Кодова фраза	USB-токен	Сітківка, райдужна оболонка ока	Динаміка підпису	Підпис	Позиція на поточний час
Пароль	Смартфон	Геометрія обличчя, долоні	Клавіатурний почерк	Електронний підпис	
	Картка	ДНК	Рух губ		
		Форма черепа, вуха	Хода		
		Зображення вен	Почерк		

Для підвищення точності системи автентифікації зазвичай використовують багатофакторну автентифікацію. Наприклад, для перевірки справжності користувача система може запросити введення паролю та якийсь біометричний параметр людини. При цьому, для підвищення точності біометричної системи враховується значення *коефіцієнту помилкового збігу* (ймовірність того, що системою невірно відбудеться порівняння вхідного зразка з еталоном, який є у базі даних) та *коефіцієнту помилкової розбіжності* (ймовірність того, що системою помилково не буде розпізнаний справжній вхідний зразок користувача). Ці коефіцієнти ще можна знайти в літературі під назвою помилка I типу та помилка II типу відповідно, та відображають спроможність системи обмежувати вхід авторизованим користувачам. Системи з низькою пороговою величиною коефіцієнту помилкового збігу більш захищені, проте системи з низьким порогом коефіцієнту помилкової розбіжності є більш зручними у використанні. Тому при налаштуванні системи автентифікації, необхідно знайти компроміс між безпекою та простотою використання.

Можна проаналізувати методи автентифікації, що найчастіше застосовуються користувачами за такими критеріями, як: зручність, безпека, вартість, актуальність чи можливість використання в наявній інфраструктурі. У таблиці 2 показано частоту використання методів автентифікації за певними критеріями.



Таблиця 2

## Частота використання методів автентифікації у системах захисту

Критерій Захисту	Методи автентифікації							
	PIN	Пароль	Картка	Відбиток пальця	Підпис	Сітківка ока	ДНК	ЕП
Безпека	**	**	**	**	**	***	***	***
Зручність	***	***	***	***	**	**	*	**
Актуальність	***	***	***	**	**	**	*	**
Вартість	***	***	***	**	**	**	*	*

\* – мало; \*\* – часто; \*\*\* – дуже часто

В процесі пересилання даних для проведення процесу автентифікації, ці дані необхідно шифрувати. Це є необхідною умовою роботи системи для того, щоби зловмисник не зміг скористатися перехопленим повідомленням.

На Рис.1 показано схему простої автентифікації користувача, де видно, що перед пересиланням пароля  $P_A$ , що надав користувач, відбувається його шифрування секретним ключем  $K$ . На приймальній стороні цей пароль відновлюється шляхом розшифрування секретним ключем та порівнюється з еталоном паролю, що зберігається в базі даних системи [1].

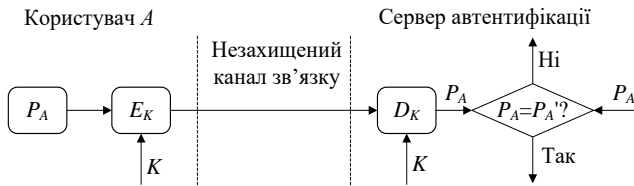

$P_A$  – пароль користувача  $A$ ;  $K$  – ключ шифрування;  
 $E_K$  – функція зашифрування;  $D_K$  – функція розшифрування.

Рис. 1. Схема простої автентифікації користувача

Для процесу автентифікації існує також схема простої автентифікації з використанням односторонньої функції для перевірки пароля. В цьому разі підвищується рівень безпеки процесу автентифікації, тому що перевірка відбувається після застосування односторонньої функції до паролю. Результат перетворення порівнюється зі значенням, що зберігається в ідентифікаційній таблиці паролів для даного користувача. У такій схемі простої автентифікації передача ідентифікатора користувача та відповідного пароля може здійснюватися у такий спосіб:

а) в захищеному вигляді, коли всі дані зашифровані;

б) паролі передаються у незахищеній формі, приміром за протоколом пароліної автентифікації PAP (Password Authentication Protocol).

Очікувано, що системи автентифікації, які побудовані на символічних паролях, з міркувань безпечності, будуть замінені на системи, засновані на графічних паролях. Проте, незручності, що виникають при введенні графічного пароля обмежують його використання в простих системах автентифікації.

Можна зробити висновки, що перспективним напрямком розвитку є системи багатofакторної автентифікації, де в якості основного фактору буде застосовуватись біометрична характеристика людини. Основні зусилля в цьому напрямку спрямовані на вдосконалення апаратного та програмного забезпечення для зниження рівня помилок I типу та II типу.

### **Література:**

1. Системи банківської безпеки / Л.Г. Йона, О.В. Онацький, О.В. Швець // Навчальний посібник. 2021, 58 с.

DOI <https://doi.org/10.36059/978-966-397-357-9-113>

## **МЕТОД ПОШУКУ ПАТОЛОГІЙ СЕРЦЯ ЗА ЗОБРАЖЕННЯМ ЕЛЕКТРОКАРДІОГРАМИ З ВИКОРИСТАННЯМ ANDROID STUDIO**

***Атаулін О. А.***

*здобувач вищої освіти другого (магістерського) рівня  
за спеціальністю 122 – Комп'ютерні науки  
Міжнародний гуманітарний університет  
м. Одеса, Україна*

***Биков Р. Г.***

*викладач кафедри інформаційних технологій  
Міжнародний гуманітарний університет  
м. Одеса, Україна*

У наш час питання спостереження за здоров'ям є дуже актуальним, особливо у зв'язку з поширеністю серцево-судинних захворювань. Серцево-судинні захворювання залишаються на першій позиції серед причин смертності, що підкреслює важливість своєчасного визначення цих захворювань та необхідність розвитку технологій для їх

діагностики, тому актуальність проблеми серцево-судинних захворювань дуже важлива у наш час.

Мета цього дослідження це створення деякої методології пошуку патологій серця за допомогою якої розробник намагається полегшити життя людей та вивести медичні технології на інший рівень розвитку. Проект також спрямований на підвищення продуктивності медичного персоналу, надаючи можливість аналізу даних роботи серця в режимі онлайн та негайну реакцію лікарів для надання допомоги потребуючим.

З врахуванням того, що більшість людей має мобільні пристрої, важливо використовувати технології для стеження за здоров'ям, зокрема, для зручного та ефективного моніторингу серцево-судинних показників. Враховуючи це, крім того що розробник реалізував методологію пошуку патологій серця, також внаслідок наукового дослідження був створений зручний мобільний додаток, яким може користуватись будь яка людина і стежити за своїм здоров'ям, перебуваючи де завгодно і коли завгодно.

У процесі виконання роботи також був проведений аналіз «застарілих» систем контролю порушень роботи серця, таких як:

- 1) метод серцевого тестування ЕКГ;
- 2) холтер моніторування серця;
- 3) добовий моніторинг артеріального тиску;
- 4) ультразвукове дослідження серця Ехокардіографія.

Було виявлено їхні недоліки та переваги у роботі. Виходячи з цієї інформації актуальність проблеми підтвердилася у зв'язку з певними виявленими проблемами:

1) не забезпечують миттєвого аналізу: у разі виникнення проблем у роботі серця лікар ніяк не може дізнатися про ці проблеми і згодом допомогти пацієнтові;

2) одноразові дані: наприклад ЕКГ зазвичай фіксує серцеву активність лише протягом короткого періоду часу під час процедури, тому воно може не виявити проблеми, які виникають лише під час певних обставин або активності;

3) громіздкість пристрою: пристрій Холтера може бути досить громіздким та не дуже зручним для пацієнта протягом тривалого часу носіння;

4) обмежена інформація: наприклад ЕКГ може не забезпечити достатньо інформації про серцевий ритм протягом тривалого періоду, що ускладнює виявлення деяких порушень ритму.

Незважаючи на ці недоліки, ці методи є важливими інструментами для діагностики серцевих захворювань, але застосування розробленого мною мобільного додатку чи інших новітніх технологій може допомогти

в подоланні цих обмежень і поліпшенні точності та зручності моніторингу серця.

Також були проаналізовані альтернативні варіанти технічних пристроїв, які виконують той самий функціонал як і пристрій Холтер, але є набагато зручніший у використанні для користувача. Один із таких пристроїв і був обраний для подальшої розробки мого мобільного додатку, пристрій під назвою Omron KardiaMobile ECG.

Особливості даного пристрою:

- 1) це невелика і непомітна персональна ЕКГ з одним відведенням;
- 2) він вимірює серцеві ритми всього за 30 секунд;
- 3) він підключається до будь-якого смартфона;
- 4) він медичний і портативний.

Трекер Omron KardiaMobile ECG відображено на рисунку 1.



**Рис. 1. Графічне відображення Omron KardiaMobile ECG**

Основна функція мобільного додатка – це зчитування ЕКГ даних з пристрою який ми обрали раніше, побудова графіків електрокардіограм на основі цих даних, можливість коригування і аналізу цих графіків у режимі реального часу. Користувач має змогу навігуватися за допомогою меню, переходити між різними вікнами програми. Графіки також мають функції масштабування та переміщення для зручності перегляду. Крім цього, існує демонстраційна версія графіка, в якій користувач може тестувати програмні можливості шляхом додавання або видалення шуму на сигналі ЕКГ.

Щодо розробки самого мобільного додатка було використано багато стандартних паттернів проектування та стандартні технології в цілому. Однією з основних методологій, яку я використовував при написанні додатку це «Clean Code», методологія за допомогою якої підтримував простоту і читабельність коду, щоб будь-яка людина, яка захоче проаналізувати проект, мала таку можливість [1]. Основною мовою програмування була обрана мова Java, оскільки вона є основною в розробці Android додатків [2]. Для розуміння специфікації розробки Android додатків, роботи з інтерфейсом користувача, мережами, базами даних, датчиками, оптимізацією продуктивності тощо. Також важливо розуміти специфікацію розробки мобільних додатків, як працювати з інтерфейсом користувача, мережами, базами даних, датчиками, оптимізацією продуктивності тощо [3].

Отже, робота підкреслює важливість та необхідність використання сучасних технологій у медичній діагностиці серця для підвищення точності, зручності та ефективності моніторингу, що сприятиме покращенню якості діагностики та лікування серцевих захворювань.

### **Література:**

1. Google Java Clean Code And Style Guide in action URL: <https://google.github.io/styleguide/javaguide.html> (дата звернення: 25.02.2023).
2. Herbert Schildt. Java: The Complete Reference, Twelfth Edition. Publisher: McGraw-Hill, 2023. 1344 с.
3. Ian Darwin. Android Cookbook: Problems and Solutions for Android Developers. Publisher: O'Reilly Media, 2018. 768 с.

## РОЗВИТОК ЦИФРОВИХ НАВИЧОК НА УРОКАХ ІНФОРМАТИКИ ЧЕРЕЗ ВИКОРИСТАННЯ ХМАРНИХ СЕРВІСІВ

*Грушко Р. С.*

*аспірант за спеціальністю 011 – Освітні педагогічні науки  
Тернопільський національний педагогічний університет  
імені Володимира Гнатюка*

*Науковий керівник: **Романишина О. Я.***

*доктор педагогічних наук,  
професор кафедри інформатики та методики її навчання  
Тернопільський національний педагогічний університет  
імені Володимира Гнатюка  
м. Тернопіль, Україна*

Сучасний ринок праці вимагає від фахівців засвоєння цифрових інструментів та технологій. Володіння цифровими навичками дозволяє ефективно використовувати технології для здійснення різних повсякденних завдань. Навички є необхідним елементом сучасної освіти. Вони дозволяють швидше та ефективніше здобувати нові знання, користуючись онлайн-ресурсами та електронними матеріалами. Цифрові навички сприяють активній участі в глобальній спільноті. Володіння цифровими інструментами відкриває можливості для творчості та створення новаторських рішень у різних сферах життя.

Інформатика відіграє важливу роль у формуванні цифрових навичок і готовності до життя в сучасному цифровому середовищі. Предмет інформатики вивчає основи роботи комп'ютерів, Інтернету, програмування та інших технологій. Це надає учням розуміння та знання про цифровий світ, на якому базується формування їхніх цифрових навичок. Інформатика допомагає учням засвоїти різноманітні програмні продукти та платформи, що використовуються для роботи з даними, творчості та вирішення завдань.

Хмарні сервіси відкривають широкі можливості для розвитку практичних навичок учнів, сприяючи зручності доступу до інформації, спільної роботи та творчого використання різних інструментів. Учні можуть легко отримати доступ до своїх даних та завдань з будь-якого пристрою, що має доступ до Інтернету. Хмарні сервіси забезпечують автоматичну синхронізацію даних, що робить їх доступними для роботи на різних пристроях. Хмарні сервіси, такі як Google Документи або

Microsoft 365, дозволяють учням спільно працювати над проектами та завданнями в режимі реального часу. Можливість легко обмінюватися файлами дозволяє учням ділитися своїми роботами, матеріалами та ідеями. Учні можуть використовувати хмарні сервіси для зберігання своїх ідей, конспектів та інших творчих матеріалів. Наприклад, використання хмарних сервісів для створення презентацій, графіків або візуалізацій. Вчителі можуть використовувати хмарні сервіси для створення електронних зошитів та виставлення завдань, спрощуючи процес оцінювання. Збереження учнівських робіт у хмарних папках дозволяє вчителям легко відстежувати прогрес та аналізувати результати. Хмарні сервіси часто надають можливості автоматичного резервного копіювання даних та забезпечення їх безпеки. Учителі можуть контролювати доступ до ресурсів та документів, забезпечуючи конфіденційність та безпеку [3, с. 36].

Застосування хмарних сервісів для роботи з даними та спільного проектного вирішення завдань відкриває широкий спектр можливостей, і ряд популярних хмарних сервісів сприяють цьому процесу. Google Drive – забезпечує можливість зберігання, спільного доступу та редагування документів, презентацій, таблиць та інших файлів у режимі онлайн. Microsoft OneDrive – інтегрований із пакетом Microsoft Office, дозволяє зберігати та обмінюватися файлами, а також спільно працювати над документами. Dropbox – забезпечує можливість зберігання та спільного доступу до файлів, а також спрощує спільну роботу над проектами. Box – спеціалізується на управлінні та зберіганні даних для спільної роботи та проектного вирішення завдань. Trello – інструмент для керування проектами, який дозволяє створювати завдання, визначати строки та вести спільну роботу у режимі реального часу. Slack – платформа для комунікації та обміну ідеями в режимі чату, що полегшує спільну роботу та вирішення завдань. GitHub – спеціалізується на контролі версій та спільній роботі програмістів, але також може використовуватися для спільної роботи над проектами. Adobe Creative Cloud – для створення та спільного редагування графічних та мультимедійних вмістів. Ці сервіси не лише полегшують обробку та обмін даними, але й сприяють ефективній комунікації та спільному розв'язанню завдань, розширюючи можливості учнів та вчителів у цифровому навчальному середовищі [4, с. 357].

Використання хмарних сервісів для навчання має численні позитивні аспекти, які сприяють покращенню навчального процесу. Учні та вчителі можуть легко отримати доступ до своїх матеріалів та завдань з будь-якого пристрою, який має підключення до Інтернету, що робить навчання більш гнучким та мобільним. Хмарні сервіси дозволяють учням та вчителям спільно працювати над проектами та завданнями в

режимі реального часу, сприяючи колективній творчості та обміну ідеями. Можливість зберігати та організовувати навчальні матеріали у хмарних сховищах полегшує учням та вчителям доступ до необхідних ресурсів та документів. Учні можуть створювати електронні зошити та портфоліо, використовуючи хмарні сервіси, що сприяє зручній організації та показу своїх робіт. Багато хмарних сервісів надають автоматичне резервне копіювання даних, що дозволяє уникнути втрати інформації і забезпечують високий рівень безпеки. Можливість вносити зміни та редагувати документи в режимі онлайн дозволяє учням та вчителям швидко вносити корективи в матеріали та завдання. Використання хмарних сервісів для створення тестів та опитувань, а також автоматизоване оцінювання, полегшує вчителям процес ефективного вивчення та оцінювання. Хмарні сервіси часто включають засоби спілкування та обміну коментарями, що сприяє ефективній взаємодії між учнями та вчителями. Використання сучасних технологій та хмарних сервісів може сприяти створенню технологічного інтересу серед учнів та підтримувати їхню активну участь у навчанні. Ці позитивні аспекти використання хмарних сервісів роблять навчання більш доступним, зручним та ефективним для учнів та вчителів [1, с. 65].

Використання хмарних сервісів на уроках інформатики стикається із кількома викликами, які вимагають уважного вирішення. По-перше, це питання безпеки даних та конфіденційності, для подолання якого необхідно обирати надійні платформи. Відсутність постійного доступу до Інтернету може стати перешкодою, тому важливо розглядати стратегії офлайн-роботи. Технічні проблеми виникають час від часу, тому потрібна ефективна технічна підтримка та навчання користувачів. Фінансові витрати можуть бути важливим фактором, особливо для закладів з обмеженими ресурсами. Важливо також враховувати інфраструктуру та забезпечувати сталу підтримку для успішного впровадження та користування хмарними сервісами. Важливо розробляти стратегії стійкого навчання та оцінювання, щоб забезпечити продуктивний та надійний процес навчання. Існуючі виклики можуть бути подолані з правильною стратегією, ретельною підготовкою та виваженим вибором хмарних сервісів для конкретних навчальних потреб [2, с. 31].

Хмарні сервіси забезпечують зручний та швидкий доступ до інформації та ресурсів з будь-якого пристрою з Інтернет-підключенням, що полегшує навчання та роботу над проектами. Використання хмарних сервісів підтримує спільну роботу та колективну творчість, що сприяє розвитку комунікаційних та колективних навичок учнів. Використання хмарних сервісів сприяє розвитку практичних навичок учнів, таких як робота з електронними таблицями, створення презентацій, спільне



редагування документів та ведення електронних портфоліо. Використання хмарних сервісів дозволяє вчителям враховувати та виховувати учнів у питаннях цифрової безпеки, забезпечуючи надійне зберігання та обмін даними. Введення сучасних технологій та хмарних сервісів може стимулювати інтерес учнів до вивчення інформатики та забезпечити їх підготовку до викликів сучасного цифрового світу. Хмарні сервіси надають гнучкість та адаптивність урокам інформатики, дозволяючи вчителям швидко адаптуватися до змін у програмах та вивчення нових технологій. Використання хмарних сервісів може полегшити процес оцінювання завдань та проектів, забезпечуючи швидкий зворотний зв'язок та об'єктивність в оцінках. Формування цифрових навичок за допомогою хмарних сервісів готує учнів до успішної адаптації та використання сучасних технологій у реальному житті. Отже, хмарні сервіси грають ключову роль у розвитку цифрових навичок на уроках інформатики, надаючи учням та вчителям засоби для ефективного навчання та співпраці в цифровому середовищі.

### Література:

1. Гуржій А. Цифрове навчальне середовище нового покоління: екосистема для суб'єктів освітнього процесу / Карташова Л., Гуржій А., Сорочан Т. Сучасні досягнення в науці та освіті : зб. пр. XVI Міжнар. наук. конф., 1–8 листопада 2021 р., м. Нетанія (Ізраїль). Хмельницький ХНУ, 2021. С. 63–66.
2. Іванюк І. В., Овчарук О. В. Результати онлайн опитування готовність і потреби вчителів щодо використання цифрових засобів та ІКТ в умовах карантину : 2021. Аналітичний звіт. Київ : ІТЗН НАПН України. 2021. 55 с. URL: <https://lib.iitta.gov.ua/724564/>. ISBN 978-617-95182-0-1 (PDF)
3. Литвинова С. Г. Поняття й основні характеристики хмаро орієнтованого навчального середовища середньої школи. *Інформаційні технології і засоби навчання*. 2014. № 2(40). С. 26–41.
4. Литвинова С. Г. Теоретико-методичні основи проектування хмаро орієнтованого навчального середовища загальноосвітнього навчального закладу: дис. д-ра пед. наук: 13.00.10 / Світлана Григорівна Литвинова; Ін-т інформ. технологій і засобів навчання НАПН України. Київ, 2016. 601 с.

## **РОЗРОБКА TELEGRAM-БОТА ДЛЯ ГРИ В ХРЕСТИКИ–НУЛИКИ**

*Долгополов А. О.*

*здобувач вищої освіти другого (магістерського) рівня  
за спеціальністю 121 – Інженерія програмного забезпечення  
Міжнародний гуманітарний університет  
м. Одеса, Україна*

*Биков Р. Г.*

*викладач кафедри інформаційних технологій  
Міжнародний гуманітарний університет  
м. Одеса, Україна*

Метою даного дослідження є створення та аналіз Telegram бота, орієнтованого на ігровий сценарій на прикладі гри в хрестики–нулики, бібліотека якого оснащена інтелектуальними алгоритмами, що робить її не просто ботом, а інтелектуальним супутником у грі.

У сучасному інформаційному суспільстві, де увага користувачів є цінним ресурсом, створення захопливих та інтерактивних форм спілкування через месенджери стає ключовим завданням розробників.

Актуальність цього дослідження підкреслюється не тільки зростаючим інтересом до чат-ботів, а й необхідністю створення інноваційних та ефективних ігрових додатків у контексті месенджерів. У цьому світлі, представлення бота для гри в хрестики–нулики в хмарному месенджері Telegram є перспективним напрямком, який потребує глибокого розуміння принципів розроблення чат-ботів та їхнього застосування в ігрових сценаріях.

Дослідження міститиме аналіз наявних технологій розроблення чат-ботів, а також обговорення принципів гри в хрестики–нулики з урахуванням їхнього відображення в програмному забезпеченні.

Науковий контекст даного проекту визначається вибором технічних програмних рішень для реалізації більш досконалих алгоритмів поведінки бота.

Було побудовано алгоритми оптимізації, які відповідають за швидкодію гри та відгук бота на команди гравців.

Метод дослідження: поєднання програмних технічних рішень та алгоритмів оптимізації, що дозволяє ефективно використовувати ресурси та підвищувати продуктивність гри.

Сучасні месенджери, такі як Telegram, стали невід’ємною частиною нашої повсякденної комунікації. У цьому контексті використання чат-ботів набуває дедалі більшої важливості, надаючи зручні та ефективні засоби взаємодії з користувачами.

Бот в хмарному месенджері Telegram – це автоматизований обліковий запис, який взаємодіє з користувачами за допомогою програмних алгоритмів. Це віртуальний чат-супутник, здатний виконувати різні функції, такі як надсилання повідомлень, відповіді на запитання, обробка команд, отримання та надсилання інформації, виконання завдань та інше. Боти в Telegram можуть використовуватися для різноманітних цілей, включаючи отримання новин, ігри, роботу з послугами, використання API, у ролі голосового помічника та багато іншого. Вони можуть бути створені і управлятися розробниками або компаніями для полегшення взаємодії з користувачами у чат-форматі.

У наш час, чат-боти стали невід’ємною частиною месенджерів, відіграючи важливу роль у забезпеченні автоматизованої взаємодії між користувачами та програмами, удосконалюючи процес спілкування.

Чат-боти надають можливість надання послуг та обслуговування клієнтів цілодобово, без необхідності підтримання людського персоналу на пункті приймання замовлень або в службі підтримки. Ці автоматизовані системи також гарантують конфіденційну та безпечну взаємодію з користувачами, що робить їх оптимальним інструментом для обробки чутливої інформації.

За допомогою спеціального API сторонні розробники можуть створювати «ботів» – спеціальні акаунти, керовані програмами. Типові боти відповідають на спеціальні команди в персональних і групових чатах, також вони можуть здійснювати пошук в інтернеті або виконувати інші завдання, застосовуються в розважальних цілях або в бізнесі.

Проектування та розробка чат-ботів на платформі Telegram, зокрема на мові програмування Python, є актуальною та перспективною темою в контексті розвитку інтерактивних систем заснованих на штучному інтелекті. За останні роки зацікавленість у розробці та використанні чат-ботів значно зросла завдяки їхньому потенціалу полегшити комунікацію між користувачами та програмними системами.

Розроблена архітектура бота, яка визначає структуру системи, взаємодію модулів та класів, а також загальний потік даних.

Архітектурою коду передбачена можливість створення системи ігрового центру для гри з друзями через Telegram, що надає додатковий вимір інтерактивності та соціальної взаємодії.

Чат-боти, особливо ті, що використовують Telegram як платформу, стали важливим елементом для вирішення завдань різноманітних сфер,

таких як підтримка користувачів, обробка запитань, проведення транзакцій тощо. Проектування та розробка ботів на Python в цьому контексті визначається не тільки швидкістю та ефективністю мови програмування, але і широким спектром бібліотек, які сприяють інтеграції з іншими технологіями.

Показано, що на прикладі простішої гри можна удосконалювати програмні рішення взаємодії з платформами на основі інтелектуальних алгоритмів.

Поєднання програмних технічних рішень та алгоритмів оптимізації дозволяє ефективно використовувати ресурси та підвищувати продуктивність будь-яких програмних додатків.

Архітектурою коду передбачена можливість створення системи ігрового центру для гри з друзями через Telegram, що надає додатковий вимір інтерактивності та соціальної взаємодії.

### Література:

1. Боти: вступ для розробників. URL: <https://core.telegram.org/bots>
2. Офіційна документація Telegram API. URL: <https://core.telegram.org/bots/api>
3. Офіційна документація мови програмування Python. URL: <https://www.python.org/>
4. Джессоп А. «Python Telegram Bot Quickstart». – 2021. Packt Publishing.
5. Building Telegram Bots: Develop Bots in 12 Programming Languages using the Telegram Bot API Paperback – January 1, 2019.
6. Доусон М. Програмуємо на Python. К.: Київ. 2015. 416 с.
7. «Python Crash Course, 2nd Edition: A Hands – On, Project – Based Introduction to Programming 3rd Edition». 2021.
8. «Hands – On Chatbot Development with Alexa Skills and Amazon Lex» Sam Williams, 2020.
9. Learning Python, 2nd Edition by François Chollet. *Publisher:* Manning (December 21, 2021). 2021. 504 с.

## ДОСЛІДЖЕННЯ МЕТОДІВ КРИПТОГРАФІЧНОГО ЗАХИСТУ В ЕЛЕКТРОННОМУ ДОКУМЕНТООБІГУ

*Каюков Л. Л.*

*магістр за спеціальністю 125 – Кібербезпека*

*Міжнародний гуманітарний університет*

*Науковий керівник: Йона Л. Г.*

*кандидат технічних наук, доцент,*

*завідувач кафедри комп'ютерної інженерії та інноваційних технологій*

*Міжнародний гуманітарний університет*

*м. Одеса, Україна*

**Криптографія** – це наука, яка досліджує засоби захисту інформації від несанкціонованого доступу. Що стосується електронного документообігу, використання криптографічних алгоритмів має вирішальне значення для забезпечення конфіденційності та цілісності даних.

**Криптографічні алгоритми** – це математичні процедури, що використовуються для шифрування та розшифрування інформації, створення та перевірки цифрових підписів. Симетричне та асиметричне шифрування, хеш-функції та цифрові підписи, а також керування ключами є основними компонентами, що забезпечують безпеку електронного документообігу.

Захист основних атрибутів інформації, а саме конфіденційності, цілісності та доступності, забезпечується за допомогою криптографічних алгоритмів. Якщо це забезпечення конфіденційності, тобто запобігання витоку інформації, то це можна вирішити шляхом шифрування публічних повідомлень. Зашифроване повідомлення в криптографічній формі передається одержувачу через незахищений канал. При цьому для шифрування та розшифрування повідомлень необхідно знати спільний секретний ключ шифрування [4, 5].

Бібліотека **System.Security.Cryptography** надає функції для виконання криптографічних операцій, таких як шифрування, розшифрування, хешування даних, аутентифікація та розподілу ключів [1–2]. В даній публікації для дослідження методів криптографічних алгоритмів створена можливість практичного використання наступних модулів, реалізованих за допомогою язику програмування `c#` і бібліотеки **System.Security.Cryptography**:

- симетричне шифрування AES;
- асиметричне шифрування RSA (рис. 1, рис. 2);

- хеш-функції: SHA-256, SHA-384, та SHA-512;
- цифровий підпис RSA;
- Diffie-Hellman Key Exchange.

**Симетричне шифрування:** Ці алгоритми використовують один ключ для шифрування та розшифрування. Ось деякі з найпоширеніших алгоритмів симетричного шифрування: *AES (Advanced Encryption Standard)*; *DES (Data Encryption Standard)*; *3DES (Triple DES)*; *Blowfish*; *Twofish*; *IDEA (International Data Encryption Algorithm)*. Застосування симетричних систем, наприклад, **AES**, забезпечує швидке та ефективне шифрування даних, що важливо для швидкісного обміну інформацією в електронному документообігу [3]. **AES** є одним із найбільш надійних алгоритмів шифрування, оскільки він витримує численні атаки, включаючи перебір ключа і криптоаналітичні атаки. Зараз немає загрози, яка б могла швидко ламати **AES**, враховуючи поточні можливості технологій та кіберзахисту.

**AES** оптимізований для швидкості та легкості використання на різних платформах. Це робить його зручним для застосувань, де швидкість обробки важлива, таких як шифрування даних при передачі мережею. **Переваги:** простий у реалізації; швидкий; можливість використання різних за довжиною ключів. **Недоліки:** незручність використання секретних ключів.

**Хеш-функції: SHA-256, SHA-384, та SHA-512** – це хеш-функції, які генерують фіксований розмірний хеш-код. Вони використовуються для перевірки цілісності даних, наприклад, при збереженні та передачі електронних документів. **SHA-256, SHA-384 та SHA-512** відомі своєю стійкістю до колізій та використовуються для забезпечення цілісності даних. **Переваги:** швидкість генерації хеша; чим більша довжина хеша, тим більша стійкість до атак. **Недоліки:** можливість до колізій.

**Цифровий Підпис (ЦП):** Цей метод дозволяє підтверджувати автентичність та цілісність даних за допомогою цифрового підпису. В електронному документообігу **ЦП** використовується для підтвердження авторства та недоторканості важливих документів [3]. **Переваги:** забезпечує високий рівень безпеки. **Недоліки:** потребує обчислювальних ресурсів.

Крім того, алгоритми обміну ключами, такі як **Diffie-Hellman Key Exchange**, дозволяють сторонам безпечно домовлятися про секретний ключ для подальшого симетричного шифрування [3]. **Diffie-Hellman Key Exchange** дозволяє двом сторонам узгоджувати спільний секретний ключ без передачі його по незахищеному каналу.

**Асиметричне шифрування:** У цьому методі використовуються два ключі: публічний та приватний. Ось деякі з найбільш відомих алгоритмів асиметричного шифрування: *RSA (Rivest-Shamir-Adleman)*;

*DSA (Digital Signature Algorithm); ECDSA (Elliptic Curve Digital Signature Algorithm); Diffie-Hellman Key Exchange (DH); ElGamal; Blum Blum Shub (BBS).* **RSA** – один із відомих асиметричних алгоритмів, використовується для забезпечення безпеки обміну ключами та створення електронних цифрових підписів [3]. **RSA** є потужним алгоритмом, особливо для захисту ключів обміну та цифрового підпису. Проте він може бути менш ефективним при шифруванні великих об'ємів даних. **Переваги:** криптостійкість на основі складності факторизації великих чисел; зручність використання. **Недоліки:** потребує більше обчислювальних ресурсів порівняно з симетричним шифруванням.

```
// Зашифрування файлу за допомогою алгоритму RSA
static void EncryptFile(string inputFile, string outputFile, RSAParameters publicKey)
{
    using (RSACryptoServiceProvider rsaEncrypt = new RSACryptoServiceProvider())
    {
        rsaEncrypt.ImportParameters(publicKey);
        using (FileStream inputStream = File.OpenRead(inputFile))
        using (FileStream outputStream = File.Create(outputFile))
        {
            int keySize = rsaEncrypt.KeySize / 8;
            int blockSize = keySize - 11; // Розмір блоку для RSA PKCS#1 v1.5
            int bufferSize = blockSize;
            byte[] buffer = new byte[bufferSize];
            int bytesRead;
            while ((bytesRead = inputStream.Read(buffer, 0, bufferSize)) > 0)
            {
                byte[] encryptedBytes = rsaEncrypt.Encrypt(buffer.Take(bytesRead).ToArray(), false);
                outputStream.Write(encryptedBytes, 0, encryptedBytes.Length);
            }
        }
    }
}
```

**Рис. 1.** Реалізація процесу зашифрування на базі бібліотеки System.Security.Cryptography алгоритму RSA

```
// Розшифрування файлу за допомогою приватного ключа
static bool DecryptFile(string inputFile, string outputFile, RSAParameters privateKey)
{
    try
    {
        using (RSACryptoServiceProvider rsaDecrypt = new RSACryptoServiceProvider())
        {
            rsaDecrypt.ImportParameters(privateKey);
            using (FileStream inputStream = File.OpenRead(inputFile))
            using (FileStream outputStream = File.Create(outputFile))
            {
                int keySize = rsaDecrypt.KeySize / 8;
                int blockSize = keySize; // Розмір блоку для RSA PKCS#1 v1.5
                int bufferSize = blockSize;
                byte[] buffer = new byte[bufferSize];
                int bytesRead;
                while ((bytesRead = inputStream.Read(buffer, 0, bufferSize)) > 0)
                {
                    byte[] decryptedBytes = rsaDecrypt.Decrypt(buffer.Take(bytesRead).ToArray(), false);
                    outputStream.Write(decryptedBytes, 0, decryptedBytes.Length);
                }
            }
        }
        return true; // Повертаємо true, якщо розшифрування пройшло успішно
    }
    catch (CryptographicException ex)
    {
        Console.WriteLine("Помилка розшифрування: " + ex.Message);
        return false; // Повертаємо false у випадку помилки розшифрування
    }
}
```

**Рис. 2.** Реалізація процесу розшифровки на базі бібліотеки System.Security.Cryptography алгоритму RSA

Алгоритм RSA базується на складності факторизації великих цілих чисел. Змінюючи біти в ключах RSA з 1024 біт на 2048, 3072 і 4096, це вплине на безпеку та продуктивність алгоритму. Зазвичай, збільшення довжини ключа призводить до підвищення криптостійкості алгоритму, але це також призводить до збільшення обчислювального навантаження. Ось загальні впливи, які можна очікувати при зміні довжини ключа в алгоритмі RSA:

1) **збільшення безпеки**: збільшення довжини ключа забезпечує більшу безпеку, оскільки ускладнює факторизацію чисел і ускладнює атаки злому. З 1024 біт на 2048, 3072 і 4096, безпека значно зросте через ускладнення процесу факторизації;

2) **збільшення обчислювальних витрат**: збільшення довжини ключа призводить до збільшення обчислювальних витрат. Шифрування, дешифрування, підписи та перевірка підписів можуть займати більше часу через більшу довжину ключа;

3) **збільшення ресурсів пам'яті**: більші ключі також потребують більше пам'яті для збереження та обробки;

4) **збільшення захищеності від атак**: із збільшенням довжини ключа, алгоритм стає менш вразливим до обчислювань.

У цілому, зміна довжини ключа з 1024 біт на 2048, 3072 і 4096 забезпечить значне покращення безпеки системи, але збільшить обчислювальне навантаження. Вибір оптимальної довжини ключа повинен бути здійснений з урахуванням балансу між безпекою та продуктивністю системи залежно від конкретних потреб та обмежень. Для оцінки навантаження при зміні з 1024 біт на 2048, 3072 і 4096 будемо використовувати мову програмування `C#`, бібліотеку **System.Security.Cryptography** та клас **Stopwatch** для вимірювання часу виконання певних ділянок коду, в нашому випадку зашифровка і розшифровка.

Результати можна проаналізувати відносно кожного наступного розміру ключа:

1. Від 1024 біт до 2048 біт:

Збільшення розміру ключа від 1024 біт до 2048 біт призвело до збільшення часу розшифрування (з 1 хвилини 8 секунд до 2 хвилин 41 секунди) і незначного збільшення часу шифрування (з 8.6 секунд до 8.7 секунд).

2. Від 2048 біт до 3072 біт:

Знову збільшення розміру ключа до 3072 біт призвело до помітного збільшення часу розшифрування (з 2 хвилин 41 секунди до 5 хвилин 41 секунди) та збільшення часу шифрування (з 8.7 секунд до 10.3 секунд).

3. Від 3072 біт до 4096 біт:



Збільшення розміру ключа до 4096 біт призвело до подальшого збільшення часу розшифрування (з 5 хвилин 41 секунди до 9 хвилин 10 секунд) та збільшення часу шифрування (з 10.3 секунд до 12.2 секунд).

Таблиця 1

**Швидкість зашифрування і розшифрування з різними бітами**

Процес	Довжина ключа, біт			
	1024	2048	3072	4096
Зашифрування	8.6 с.	8.7 с.	10.3 с.	12.2 с.
Розшифрування	1 хв. 8 с.	2 хв. 41 с.	5 хв. 41 с.	9 хв. 10 с.

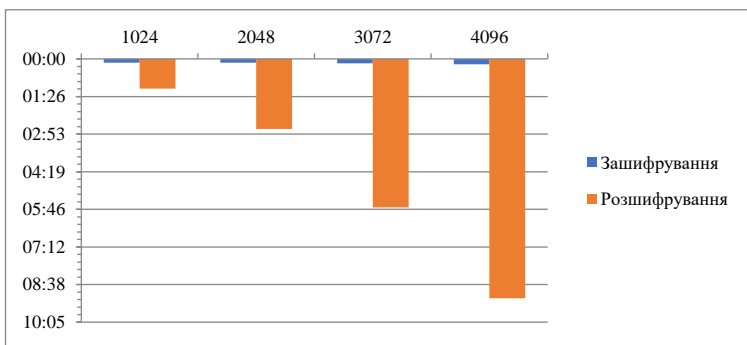

**Рис. 3. Діаграма швидкості зашифрування і розшифрування алгоритмом RSA з ключем різної довжини в бітах**

Отже, при збільшенні розміру ключа ми отримуємо більшу безпеку, але збільшується і час обробки даних. Можна помітити, що з кожним збільшенням розміру ключа час шифрування та розшифрування зростає, і це зростання не є лінійним. Якщо розглядати ефективність, 2048 біт ключ може бути найбільш оптимальним компромісом між безпекою та продуктивністю. 1024 біт можуть бути недостатніми для вимогливих застосувань, тоді як 4096 біт можуть бути занадто витратними у випадках, де вимагається велика продуктивність.

Бібліотека **System.Security.Cryptography** в **C#** містить готові реалізації різних криптографічних алгоритмів, таких як **RSA, AES, DES, SHA, HMAC**, та інших. Використання цієї бібліотеки має кілька переваг порівняно зі створенням власних реалізацій алгоритмів:

1) **готові реалізації**: бібліотека вже містить перевірені й оптимізовані реалізації алгоритмів, що забезпечує якість та безпеку

ваших криптографічних операцій. Власні реалізації можуть вимагати значних знань і часу для забезпечення адекватної безпеки;

2) **стандарти безпеки:** реалізації в бібліотеці **System.Security.Cryptography** відповідають стандартам безпеки та можуть бути сумісними з іншими реалізаціями, наприклад, з іншими мовами програмування або криптографічними бібліотеками;

3) **оновлення та підтримка:** криптографічні алгоритми постійно еволюціонують для відповіді на нові загрози. Бібліотека має шанс на регулярні оновлення та виправлення вразливостей, тоді як власні реалізації можуть вимагати постійного відстежування та оновлення.

У багатьох випадках, особливо для виробничого коду, використання готових реалізацій з бібліотеки **System.Security.Cryptography** є раціональним рішенням, оскільки вони забезпечують якість, безпеку та можливість швидкої інтеграції без необхідності повного розуміння деталей алгоритму.

Отже, дослідження надало усвідомлення про важливість вибору криптографічних методів, а також надало рекомендації стосовно оптимального розміру ключів для досягнення балансу між безпекою та продуктивністю системи в контексті електронного документообігу. Крім того, дослідження підкреслило вигоди використання бібліотек таких як **System.Security.Cryptography** які містять часткові реалізації криптографічних алгоритмів, сприяючи швидкій інтеграції та забезпечення даних в електронному середовищі. Реалізовані алгоритми які використовують бібліотеку **System.Security.Cryptography**, відповідають стандартам, що робить їх відмінним вибором для забезпечення конфіденційності. Проте, необхідно усвідомлювати, що важливо обирати алгоритми захисту інформації в залежності від їх призначення. Отже, для процесу шифрування/розшифрування краще обирати симетричні алгоритми. Асиметричні алгоритми бажано використовувати для шифрування тільки невеликих повідомлень. Для процесу автентифікації документів та управління ключами треба обирати асиметричні криптоалгоритми.

### Література:

1. System.Security.Cryptography. URL: <https://learn.microsoft.com/en-us/dotnet/api/system.security.cryptography>
2. .NET-cryptography model. URL: <https://learn.microsoft.com/en-us/dotnet/standard/security/cryptography-model>
3. Технології захисту інформації. URL: [https://ela.kpi.ua/bitstream/123456789/23896/1/TZI\\_book.pdf](https://ela.kpi.ua/bitstream/123456789/23896/1/TZI_book.pdf)

4. Йона Л.Г. Криптографічний захист електронного документообігу [Текст] / Л. Г. Йона, О. О. Йона, В. С. Терешко. *Цифрові технології*. 2013. № 13. С. 142–146. URL: [http://nbuv.gov.ua/UJRN/ct\\_2013\\_13\\_20](http://nbuv.gov.ua/UJRN/ct_2013_13_20)

5. Йона Л.Г. Аналіз діючих протоколів криптографічного захисту електронних транзакцій [Текст] // Л. Г. Йона, О. О. Кюне. *Цифрові технології*. 2017. Вип. 22. С. 96–102. URL: [http://nbuv.gov.ua/UJRN/ct\\_2017\\_22\\_13](http://nbuv.gov.ua/UJRN/ct_2017_22_13)

DOI <https://doi.org/10.36059/978-966-397-357-9-117>

## **ВИКОРИСТАННЯ МЕТОДУ КОМБІНАЦІЇ ЕЛЕМЕНТІВ ДЛЯ ПОКРАЩЕННЯ ПАРАМЕТРІВ ДАТЧИКІВ ТЕМПЕРАТУРИ З МЕТОЮ ЇХ ЗАСТОСУВАННЯ У ЦИФРОВИХ СЕНСОРНИХ МЕРЕЖАХ**

***Козинець В. Д.***

*здобувач вищої освіти другого (магістерського) рівня  
за спеціальністю 123 – Комп'ютерні науки  
Міжнародний гуманітарний університет  
м. Одеса, Україна*

***Горбачов В. Е.***

*кандидат технічних наук, доцент,  
доцент кафедри інформаційних технологій  
Міжнародний гуманітарний університет  
м. Одеса, Україна*

Більшість датчиків температури, які використовуються наприклад, в космічних дослідженнях [1], в медицині [2], для систем раннього виявлення спалахів [3], для контролю енергоефективності будівель [4], мають аналоговий вихід (струм або напруга), що вимагає аналогово-цифрового перетворювача для їхнього інтегрування у цифрові сенсорні мережі. Присутність такого перетворювача неминуче призводить до спотворень у показниках датчика і потребує додаткових ресурсів та енергії. Датчики з частотним виходом позбавлені цих недоліків, тому датчики з частотним виходом становлять особливий інтерес для сучасних сенсорних мереж.

Метою даної роботи є використання методу комбінації для підвищення чутливості, покращення лінійності вихідної

характеристики, датчика температури з частотним виходом для можливого його використання в цифрових сенсорних мережах.

В якості датчика із частотним виходом можна використовувати будь-який генератор, вихідна частота якого буде залежати від температури. Для економії ресурсів самої кращою схемою генератора є релаксаційний генератор на одному одноперехідному транзисторі, схема якого представлена на рис. 1. Одноперехідний транзистор (ОПТ) має особливу *S*-образну вольт-амперну характеристику, тобто існує певна напруга переключення  $U_1$  при якій транзистор стрибкоподібно переходить з закритого стану у відкритий, в якому навіть при зростанні струму напруга на емітері буде зменшуватися до залишкової напруги  $U_2$  відкритого стану.

Найбільш чутливим до температури виявляється напруга включення  $U_1$ , тому що вона визначається відносно невеликим значенням концентрації носіїв заряду в базі у вимкненому стані, і при зростанні температури ця концентрація істотно зростає, опір бази транзистора зменшується, що призводить до зменшення значення напруги включення  $U_1$ . Залишкова же напруга  $U_2$  визначається концентрацією носіїв в базі у включеному стані, яка має відносно велике значення тому слабо залежить від температури за рахунок зменшення рухливості носіїв заряду.

Таким чином сам ОПТ є чутливим до зміни температури, та його можна використовувати в якості сенсора температури навіть без зміни його конструкції, однак такий датчик має аналоговий вихід.

Датчик температури з частотним виходом може бути зібраний на одному ОПТ транзисторі (рис. 1), якщо в коло емітера включити конденсатор  $C$ , що задає частоту коливань напруги генератора, і резистор  $R$ , який обмежує струм зарядки цього конденсатора. Резистор  $R_1$  є навантажувальним, а  $R_2$  обмежує струм між базами Б1 та Б2.

При включенні конденсатор поступово заряджається через обмежувальний резистор  $R$  до напруги  $U_1$ , транзистор включається і конденсатор розряджається через емітер Е до напруги  $U_2$ , потім період повторюється. Частота коливань генератора  $f$  визначається як

$$f \approx \frac{I}{C(U_1 - U_2)} \quad (1)$$

де  $I$  – струм зарядки конденсатора,  $U_1$  – напруга включення, а  $U_2$  – залишкова напруга транзистора во включеному стані.

Найбільш чутливим до температури параметром одноперехідного транзистора є напруга включення емітера  $U_1$ . Зі зростанням температури  $T$  напруги включення  $U_1$  зменшується, що відповідно до (1) призводить до зростання частоти коливань генератора  $f$ .

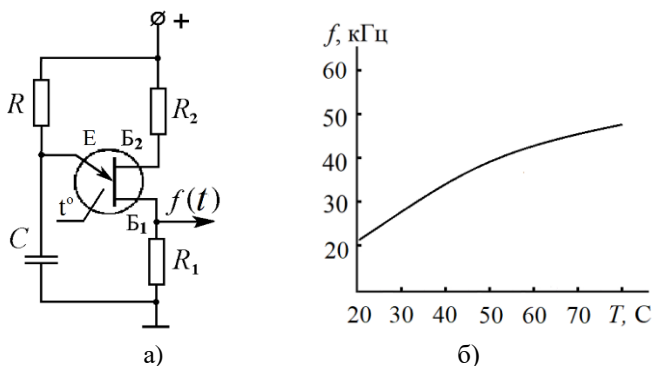

**Рис. 1. Схема датчика температури на одному ОПТ (а) та його вихідна характеристика (б)**

Експериментальна перевірка роботи датчика здійснювалася з використанням ОПТ типу КТ117. На рис. 1, б показана залежність вихідної частоти від температури для датчика при напрузі живлення 20 В з конденсатором  $C = 0,01$  мкФ. Температурна чутливість такого сенсора становить  $0,27$  кГц/С. Крім того, такий датчик має нелінійну залежність  $f(T)$ .

Для збільшення чутливості датчика і покращення лінійності вихідної характеристики був використаний метод комбінації трьох чутливих елементів – одного ОПТ і двох польових транзисторів ПТ, які по різному змінюють свої електричні властивості при зміні різних фізичних впливів.

З точки зору конструкції існує два основних типи ПТ: ПТ з керуючим р-п-переходом ППТ, коли затвор має електричний контакт з каналом через р-п-перехід; і з ізольованим затвором МОНПТ, коли металевий затвор відокремлений від напівпровідникового каналу шаром оксиду кремнію, який є діелектриком. Обидва ці типи ПТ використовуються як чутливі до температури елементи в датчиках температури, однак, як показали експерименти, вони можуть мати протилежний знак температурної чутливості.

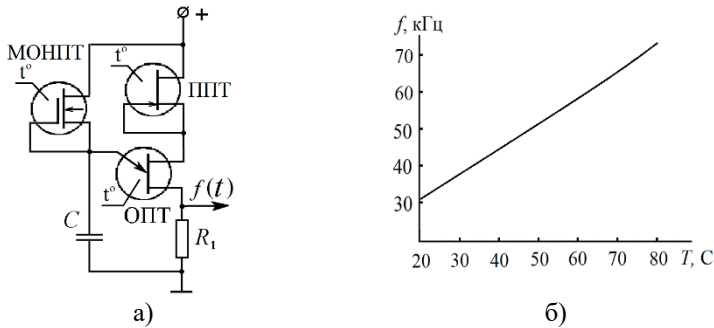

**Рис. 2. Схема датчика температури на трьох транзисторах (а) та його вихідна характеристика (б)**

В роботі експериментально підтверджено, що якщо в коло емітера ОПТ замість опору  $R$ , який задає струм зарядки конденсатора  $C$  включити МОНПТ, як це показано на рис. 2, а, то при підвищенні температури за рахунок теплової генерації носіїв заряду струм через МОНПТ буде збільшуватися. А цей струм є струм зарядки конденсатора  $I$  з формули (1), і його збільшення призведе до збільшення вихідної частоти генератора  $f$ . Таким чином, температурна чутливість датчика збільшиться.

Також в роботі експериментально підтверджено, що якщо в коло бази ОПТ замість опору  $R_2$ , який задає струм бази включити ППТ, як це показано на рис. 2, а, то при підвищенні температури за рахунок теплової генерації носіїв заряду струм через ППТ буде зменшуватися. А цей струм є струмом між базами  $I_{ББ}$  з формули (2), і його збільшення призведе до збільшення вихідної частоти генератора  $f$ . Таким чином, температурна чутливість датчика збільшиться.

Таким чином, у схемі рис. 2, а частота  $f$  (1) збільшується зі зростанням температури з трьох причин: збільшення струму  $I_H$  (скрізь МОНПТ), зменшення  $U_1$  через зменшення  $r_{Б1}$  (в ОПТ) і зменшення струму  $I_{ББ}$  (2), який дорівнює струму насичення  $I_H$  транзистора ППТ.

На рис. 2, б показана також експериментальна залежність частоти  $f(T)$  від температури сенсора. Вона практично лінійна, термочутливість в діапазоні температур 270...400°C становить 0,89 Гц/град, що на порядок вище, ніж у сенсора без польових транзисторів.

Експериментально досліджено залежність вихідної частоти від температури для датчика на основі ОПТ у комбінації з МОНПТ та ППТ у схемі релаксаційного генератора. Застосування додаткових двох транзисторів МОНПТ та ППТ збільшує температурну чутливість

сенсора з частотним виходом у 3,2 рази порівняно з датчиком на одному ОПТ та стабілізує вихідну частоту датчика.

#### **Література:**

1. Prasad D., Nath V. An ultra-low power high-performance CMOS temperature sensor with an inaccuracy of 2 for aerospace applications. *Microsystem Technologies*. 2017. Vol. 25. No. 5. P. 1553–1563.

2. Lai S., Viola F. A., Cosseddu P., Bonfiglio A. Floating Gate, Organic Field-Effect Transistor-Based Sensors towards Biomedical Applications Fabricated with Large-Area Processes over Flexible Substrates. *Sensors*. 2018. Vol. 18. P. 688–699.

3. Li J. et.al. Long-range Raman Distributed Fiber Temperature Sensor with Early Warning Model for Fire Detection and Prevention. *IEEE Sensors Journal*, 2019. No. 8629078. P. 4427201.

4. Moreira Mota L.T., et.al. Development of a Surface Temperature Sensor to Enhance Energy Efficiency Actions in Buildings. *Sensors*. 2018. Vol. 18. No. 9, P. 3046–3062.

DOI <https://doi.org/10.36059/978-966-397-357-9-118>

### **РОЗРОБКА ПРОГРАМНОГО ЗАБЕЗПЕЧЕННЯ ДЛЯ ЗАДАЧІ ОПТИМАЛЬНОГО ПЕРЕМНОЖЕННЯ ПОСЛІДОВНОСТІ МАТРИЦЬ ЗА ДОПОМОГОЮ ДИНАМІЧНОГО ПРОГРАМУВАННЯ**

***Новочинський Є. Г.***

*здобувач вищої освіти другого (магістерського) рівня  
за спеціальністю 121 – Інженерія програмного забезпечення*

*Міжнародний гуманітарний університет*

*Науковий керівник: Григор'єва Т. І.*

*кандидат технічних наук, доцент,*

*завідувачка кафедри інформаційних технологій*

*Міжнародний гуманітарний університет*

*м. Одеса, Україна*

Метод динамічного програмування є потужним інструментом для оптимізації обчислень в різноманітних задачах [1, 2]. Цей метод має свої переваги та недоліки, як і будь-який інший алгоритм або метод. В роботі

проведено аналіз умов, переваг та недоліків використання динамічного програмування.

Метод динамічного програмування може бути застосований до широкого спектру задач [3]. Динамічне програмування може бути дуже ефективним для розв'язання задач, які можна розбити на підзадачі. Але при цьому динамічне програмування може бути витратним з точки зору обчислювальної об'ємності, особливо для складних задач, які розбиваються на велику кількість підзадач. Зберігання значень для всіх підзадач у пам'яті може вимагати значних ресурсів, що може бути проблематичним для об'ємних задач.

Оскільки, динамічне програмування призначено для підвищення ефективності обчислень при вирішенні задач шляхом їх декомпозиції на відносно прості підзадачі, цей метод є важливим інструментом у різних галузях для розв'язання складних задач оптимізації.

Метою роботи є оптимізація послідовності множення матриць за допомогою динамічного програмування. В процесі застосування парадигми динамічного програмування для розв'язання складної задачі оптимального перемноження послідовності матриць, були визначені ключові етапи та вирішені основні завдання. Для реалізації рішення задачі обрано програмне забезпечення Microsoft Visual Studio, лінійка продуктів компанії Microsoft, що включає інтегроване середовище розробки програмного забезпечення, модулі тестування, пошуку помилок і ряд інших інструментальних засобів.

В роботі наведені приклади коду та формули, які використовуються для ефективного розв'язання задачі оптимального перемноження послідовності матриць. Розглянуто етапи розв'язання цієї задачі.

Першим кроком було необхідно знайти оптимальну допоміжну підструктуру. Тобто потрібно було визначити підзадачі, з яких буде конструюватися розв'язок. Для задачі оптимального перемноження послідовності матриць оптимальна допоміжна підструктура полягала у розбитті задачі на підзадачі, де кожне оптимальне рішення містило в собі оптимальні рішення менших допоміжних завдань. Таким чином, було визначено структуру оптимізаційної задачі. Було обрано, які параметри задачі є змінними, які є константами, які обмеження існують на змінні.

Другим етапом було знаходження рекурсивного рішення, тобто формування рекурсивної формули. Необхідно було виразити розв'язання задачі через розв'язання дрібніших підзадач. Рекурсивна формула повинна бути коректною і мати властивість оптимальної підструктури. У випадку оптимального перемноження матриць, допоміжне завдання включало оптимальну розстановку дужок в підпослідовності матриць.



На третьому етапі були створені таблиці для зберігання результатів підзадач, де кожна комірка містила оптимальне рішення для відповідної підзадачі. Під час заповнення таблиці використовується рекурсивна формула.

Заповнення таблиці відбувалося в порядку, починаючи з найменших підзадач і поступово переходячи до більших.

Останній етап полягав в отриманні розв'язку вихідної задачі, яке міститься в останній комірці таблиці. Це оптимальне рішення включає в себе оптимальні рішення всіх підзадач, що дозволяє знайти глобально оптимальний спосіб перемноження послідовності матриць.

Отже, застосування парадигми динамічного програмування вирішує складні задачі шляхом розбиття їх на менші оптимальні підзадачі (процедура декомпозиції), що дозволяє ефективно знаходити глобально оптимальні рішення.

Динамічне програмування є потужним інструментом, який знаходить широке застосування, але його використання вимагає уважності та аналізу, особливо з огляду на обчислювальну складність та обсяг використаної пам'яті. Метод динамічного програмування продовжить залишатися важливим інструментом у різних галузях для розв'язання складних задач оптимізації. Однак, дослідження нових алгоритмів та методів є важливим завданням для подальшого вдосконалення ефективності та універсальності методу.

**Висновки:**

1. Проведено аналіз умов, переваг та недоліків використання динамічного програмування.

2. Розроблено програмне забезпечення для задачі оптимального перемноження послідовності матриць за допомогою динамічного програмування.

3. Використання метода динамічного програмування дозволяє отримувати не тільки зменшення кількості операцій, а також швидкий засіб формування запису послідовності множення матриць за рахунок рекурентних відносин.

4. Результати досліджень дозволяють рекомендувати використання динамічного програмування для оптимізації послідовності множення матриць при вирішенні задач в математиці, у фізиці, в техніці, в економіці, інших областях науки і знань.

### **Література:**

1. Динамічне програмування. URL: <https://ua5.org/osnprog/1907-dynamichne-programuvannya.html>

2. A. Lew, H. Mauch. Dynamic Programming: A Computational Tool. Springer-Verlag Berlin Heidelberg. 2007. 378 p.

3. Міца О.В., Оришич С.С., Дуло В.В. Аналіз ефективності динамічного підходу розв'язання задачі комівояжера. / XI Міжнародна наукова Інтернет-конференція «Національна безпека у фокусі викликів глобалізаційних процесів в економіці». 7–8 грудня 2021 року, Ukraine-Slovakia. С. 20–22.

DOI <https://doi.org/10.36059/978-966-397-357-9-119>

## **РОЗРОБКА E-LEARNING WEB-ДОДАТКУ З МЕТОДИКАМИ ГЕЙМІФІКАЦІЇ**

***Пір'ян Ю. В.***

*здобувач вищої освіти другого (магістерського) рівня  
за спеціальністю 123 – Комп'ютерна інженерія  
Міжнародний гуманітарний університет  
Науковий керівник: Григор'єва Т. І.  
кандидат технічних наук, доцент,  
завідувачка кафедри інформаційних технологій  
Міжнародний гуманітарний університет  
м. Одеса, Україна*

Сучасний світ вимагає від нас постійно набувати нові знання, постійно підвищувати кваліфікацію. Дуже актуальною на сьогоднішній день є самоосвіта, тобто сучасна освітня платформа має надавати можливість не тільки здобувати нові знання, а й здійснювати самоконтроль і стимулювати саморозвиток, вона має бути ефективною і функціональною.

В Україні стратегічно важливим є впровадження інноваційних технологій, зокрема електронного навчання (e-learning), як ключового інструменту для досягнення цілей сталого розвитку в освіті [1].

В сучасному світі існує велика кількість ресурсів для навчання, але не всі з них надають користувачам відмінний досвід та можливість дивитись свої успіхи та самому контролювати виконання модулів та уроків. Деякі платформи пропонують лише уроки без можливості відстеження прогресу, інші взагалі крім курсів більше не мають функціоналу.

Метою роботи є розробка e-learning web-додатку з методиками гейміфікації з можливістю отримання точної статистики успіхів студента та заохочення до навчання за допомогою методик гейміфікації.

Принципи гейміфікації в освіті включають збільшення мотивації, покращення сприйняття інформації та створення захопливого навчального середовища. Такий підхід може бути ефективним і цікавим способом підвищення якості освіти.

Методи гейміфікації дають можливість створювати завдання з миттєвим зворотним зв'язком, тобто студент негайно отримує чітку зворотну інформацію, що стимулює навчання.

Підхід гейміфікації перетворює навчання на захопливий та залучаючий процес, де студент може отримувати задоволення від власного успіху та досягнень.

В розробці e-learning додатку основна задача полягає в тому, щоб забезпечити відмінну взаємодію між backend та frontend, та легко масштабований код. Вибір технологій, таких як tRPC [2] для розробки серверу, Prisma [3] для роботи з базою даних та Mongodb [4] для зберігання даних, дозволяє створити єдине середовище для роботи, в якому можна легко слідкувати за полями в базі даних та використовувати ці поля на інтерфейсній частині додатку без великих проблем. Особлива увага в роботі приділяється розширенню та оптимізації коду, забезпечуючи його якість та легкість розробки нових модулів. Використання Next.js [5], яке забезпечує SSR [6] (Server side rendering), сприяє високій продуктивності та відмінному користувацькому досвіду.

Next.js має серверний рендеринг, що надає переваги для пошукових систем, завжди актуальні дані та швидке завантаження сторінки, адже при перезавантаженні відбувається запит на сервер. З іншого боку, існують недоліки, такі, як складність реалізації, потреба в потужному сервері та збільшення розміру завантажуваних файлів, що може вплинути на час відповіді сервера. Важливо налаштувати кешування для оптимізації завантаження сторінок та управління навантаженням на сервер.

Таким чином, створення Web-орієнтованої E-Learning системи з використанням гейміфікаційних методик дозволяє покращити ефективність та залученість користувачів у процесі навчання. Створення функціональної та ефективної системи електронного навчання з використанням методів гейміфікації сприяє покращенню мотивації та активності користувачів у процесі навчання. Розробка і розвиток освітніх веб-платформ набувають стрімкої популярності і попиту.

У роботі досліджено реалізацію масштабованої освітньої платформи з використанням гейміфікації для підвищення мотивації користувачів. Висвітлено важливість якісного коду та легкого розширення, зокрема через використання технологій, таких як tRPC, Next.js і Prisma. Зазначено, що сучасний світ вимагає ефективних освітніх платформ з можливістю самоконтролю та стимулювання саморозвитку. Це говорить

про актуальність та перспективність роботи в контексті вдосконалення освітніх технологій.

Висновки:

1. Було розроблено високофункціональний та універсальний e-learning web-додаток, що використовує методики гейміфікації для створення захопливих навчальних курсів.

2. Проєкт розташований на сервері, що допомагає кожному користувачу з доступом в інтернет мати можливість навчатись будь-де.

3. Розроблені такі функції, як відстеження статистики, можливість додавання курсів до своєї бібліотеки та в свої улюблені, гнучкість у створенні ігор, роблять додаток зручним та функціональним інструментом для вчителів та учнів.

4. Розроблено сторінку користувача, де він отримує швидкий доступ до своєї тижневої статистики, новин та швидкого доступу до курсів.

5. Проєкт планує розширюватись у таких напрямках як додавання нових стрімінгових уроків, навчальних та перевірочних тестів, відзнак та чатів, зроблять e-learning web-додаток ще більш привабливим для користувачів, дозволяючи їм взаємодіяти та залучатися в навчальний процес більш активно.

### Література:

1. Заріцька С.І. Завдання розвитку освітніх технологій в контексті євроінтеграції / Заріцька С.І., Литвиненко Н.І. *Інформаційні технології і автоматизація*. 20 – 21 жовтня 2022 р. 2022. С. 111–113.

2. End-to-end typesafe APIs. URL: <https://trpc.io/>

3. Next-generation Node.js and TypeScript ORM. URL: <https://www.prisma.io/>

4. For the next generation of intelligent applications. URL: <https://www.mongodb.com/>

5. The React Framework for the Web. URL: <https://nextjs.org/>

6. Server-side Rendering (SSR). URL: <https://nextjs.org/docs/pages/building-your-application/rendering/server-side-rendering>

7. React The library for web and native user interfaces. URL: <https://react.dev/>

## **НАПІВПРОВІДНИКОВІ ДОЗИМЕТРИ ДЛЯ СЕНСОРНИХ ЦИФРОВИХ МЕРЕЖ**

***Попазов В. Г.***

*здобувач вищої освіти другого (магістерського) рівня  
за спеціальністю 121 – Інженерія програмного забезпечення  
Міжнародний гуманітарний університет  
м. Одеса, Україна*

***Горбачов В. Е.***

*кандидат технічних наук, доцент,  
доцент кафедри інформаційних технологій  
Міжнародний гуманітарний університет  
м. Одеса, Україна*

Всі радіаційні об'єкти, такі як: космічні станції, реактори атомних станцій, прискорювачі елементарних частинок, прилади радіаційної медицини та інші об'єкти з підвищеним фоном іонізуючого випромінювання, де присутність людини пов'язана з загрозою її здоров'ю, обладнуються системами дистанційного контролю [1]. Найбільш передовою технологією організації цифрових систем дистанційного контролю є концепція Інтернету речей [2], коли процесор із заздалегідь написаним алгоритмом може приймати рішення про коригування параметрів об'єкта без втручання людини. Основною частиною таких систем по затратам ресурсів займає сенсорна мережа різноманітних датчиків, детекторів та сенсорів [3], які є єдиним джерелом інформації, яка аналізується сервером та на базі якої процесор приймає рішення про коригування параметрів об'єкта, якій контролюється.

Радіація діє не тільки на живі клітини організму, але і на напівпровідникові пристрої цифрової мережі, такі як датчики, підсилювачі, передавачі і виконавчі пристрої. Датчики отримуватимуть некоректну інформацію і робота всієї мережі втрачає сенс. Щоб уникнути цього необхідно вносити корективи в покази датчиків в залежності від дози іонізуючого випромінювання, яку отримав об'єкт. Тому такі системи завжди оснащуються пристроями, які вимірюють дозу отриманого іонізуючого випромінювання [2, 3], а їх вдосконалення є актуальною проблемою на сьогоднішній день.

Мета роботи: дослідити при яких умовах дозиметр, який зібраний на базі промислових недорогих транзисторів, може бути використано для роботи в сучасних цифрових сенсорних мережах.

При порівнянні схем сполучення аналогових та частотних чутливих елементів із цифровими комп'ютерними мережами можна побачити, що датчик з частотним виходом має суттєво менше елементів, оскільки не потребує підсилювачів, фільтрів і аналогово-частотних перетворювачів.



Рис. 1. Схема дозиметра з частотним виходом на одному ОПТ (а) та його вихідна характеристика (б)

Найбільш простою схемою радіаційно-чутливого пристрою з частотним виходом є генератор релаксаційних коливань (рис. 1, а), зібраний на одноперехідному транзисторі (ОПТ). Така можливість існує завдяки тому, що ОПТ має вольт-амперну характеристику S-типу, на якій є ділянка з негативним значенням опору.

В роботі було досліджено теоретичну модель вихідної характеристики дозиметра з частотним виходом на одному ОПТ – залежність частоти генератора  $f$  від дози опромінення:

$$f \uparrow = \frac{I_{\text{ЗАР}}}{C(U_{\text{ВКЛ}} - I_{\text{ОСТ}} \cdot r_{\text{Б}} \uparrow)}, \quad (1)$$

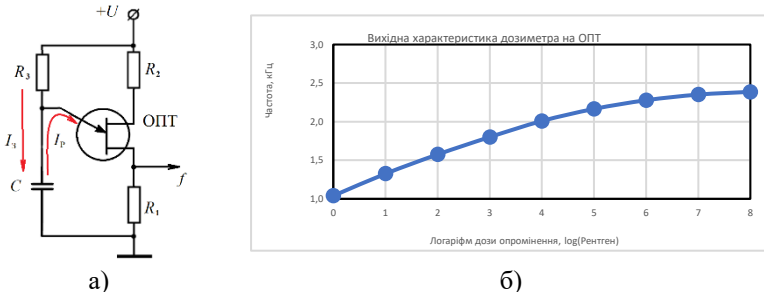
де  $I_{\text{ЗАР}}$  – струм зарядки конденсатора;  $C$  – електроємність конденсатора;  $I_{\text{ОСТ}}$  – остаточний струм;  $U_{\text{ВКЛ}}$  – напруга включення.

З співвідношення (1) видно, що при дії радіації утворюються постійні дефекти в структурі напівпровідника ОПТ, тому опір бази  $r_{\text{Б}}$  зростає, тому частота коливань генератора  $f \uparrow$  буде зростати.

Експериментальні розрахунки вихідної характеристики дозиметра з частотним виходом на одному ОПТ проводилися за допомогою комп'ютерної моделі, написаної на мові С#.

Результати експериментальних розрахунків вихідної характеристики дозиметра з частотним виходом на одному ОПТ представлені на рис. 1, б, де представлено графік залежності частоти коливань генератора при

опроміненні різними дозами  $\Phi$ . Чутливість такого дозиметра складає 158 Гц/Р при споживаній потужності  $P = 10$  мВт, але з графіка видно, що вихідна характеристика дозиметра з частотним виходом на одному ОПТ нелінійна.

Для виправлення цього недоліку було розглянуто комбінований дозиметр на базі двох транзисторів ОПТ та MOSFET. Замість постійного резистора  $R_3$  в колі емітера схеми генератора (рис. 3, а) було підключено MOSFET, струм якого  $I_H$  зростає при опроміненні. Схему комбінований дозиметр показано на рис. 2, а.

В роботі було досліджено теоретичну модель вихідної характеристики комбінований дозиметра з частотним виходом на базі ОПТ+MOSFET – залежність частоти генератора  $f$  від дози опромінення  $\Phi$ :

$$f \uparrow \uparrow = \frac{I_H \uparrow}{C(U_{\text{вкл}} - I_{\text{ост}} \cdot r_b \uparrow)} \quad (6)$$

В цієї моделі при дії радіації частота комбінованого дозиметра зростає за рахунок двох факторів:

- зростає опір бази ОПТ згідно зі співвідношенням (5);
- зростає струм зарядки конденсатора, якій тепер визначається струмом насичення скрізь MOSFET (1).

Експериментальні розрахунки вихідної характеристики комбінованого дозиметра проводилися за допомогою комп'ютерної моделі на мові С#.

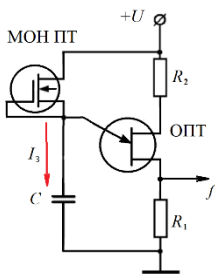

а)

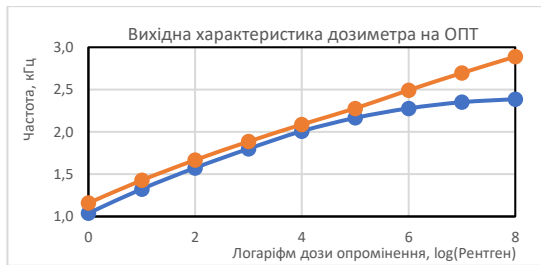

б)

**Рис. 2. Схеми комбінованого дозиметра з частотним виходом на базі двох транзисторів ОПТ+MOSFET (а) та його вихідна характеристика (б)**

Результати експериментальних розрахунків вихідної характеристики комбінованого дозиметра з частотним виходом на двох транзисторах ОПТ та MOSFET представлені на рис. 4, б, де представлено графік залежності частоти коливань генератора при опроміненні різними

дозами  $\Phi$ . Чутливість такого дозиметра складає 172 Гц/Р при споживаній потужності  $P = 12$  мВт. З графіка видно, що вихідна характеристика комбінованого дозиметра з частотним виходом на двох транзисторах ОПТ та MOSFET є майже лінійною. Це пояснюється тим, що радіаційні ефекти в MOSFET більш сильніші, ніж в ОПТ.

Промислові ОПТ типу КТ117 можна замінити зарубіжними аналогами 2N6027 і 2N6028.

За допомогою комп'ютерної моделі дії радіації на дозиметр з частотним виходом було показано, що дозиметр на базі одного ОПТ має нелінійну вихідну характеристику і недостатню чутливість для його використання в цифрових сенсорних мережах. Також було показано, що комбінований дозиметр на базі двох ОПТ та MSFET має лінійну вихідну характеристику і достатню чутливість для його використання в цифрових сенсорних мережах.

На відміну від сучасних детекторів радіації, які вимагають спеціальних технологій виготовлення і значних витрат, досліджуваний дозиметр зібраний на двох серійних транзисторах, що істотно зменшує матеріальні витрати і споживану енергію.

#### Література:

1. Torres-Hoyos F., Baena-Navarro R., Vergara-Villadiego J., Pérez Gómez A. Design and assembly of an IoT based device to determine Absorbed dose of gamma and UV radiation in skin. Proceedings of the ISSSD 2019, October 7 to 11th, 2019. Zacatecas, Zac. Mexico.

2. Sharaf, A.; Zorkany, M.; Shiple, M. High efficient low-cost gamma-ray radiation sensor based on IoT platform. J. Radiat. Res. Appl. Sci. 2022, 15, 100463. [Google Scholar] [CrossRef]

3. Tran-Quang, V., Dao-Viet, H. An internet of radiation sensor system (IoRSS) to detect radioactive sources out of regulatory control. Sci Rep 12, 7195 (2022). <https://doi.org/10.1038/s41598-022-11264-y>



## ЗАСТОСУВАННЯ МЕТОДІВ ШТУЧНОГО ІНТЕЛЕКТУ В НАДЩІЛЬНИХ МЕРЕЖАХ РАДІОДОСТУПУ

**Рожновський М. В.**

*кандидат технічних наук, доцент,  
доцент кафедри радіоелектронних систем і технологій  
Державний університет інтелектуальних технологій і зв'язку  
м. Одеса, Україна*

**Сологуб О. С.**

*здобувач вищої освіти другого (магістерського) рівня  
за спеціальністю 122 – Комп'ютерні науки  
Міжнародний гуманітарний університет  
Науковий керівник: **Рожновська І. Ю.**  
кандидат технічних наук, доцент,  
доцент кафедри комп'ютерних наук  
Міжнародний гуманітарний університет  
м. Одеса, Україна*

Особливість телекомунікаційних мереж 6G в тому, що вони передбачають абсолютне, глобальне покриття взаємозв'язаними радіомережами всієї планети Земля та навколосемного простору [1]. Ще одна важлива особливість, яка характеризує мережі 6G – це активне впровадження в телекомунікаційну інфраструктуру методів та систем штучного інтелекту [1]. Наприклад, одна з актуальних проблем, що потребує вирішення в мережах 6G – це реалізація в повній мірі концепції «розумна антена» (Smart Antenna) [1, 2].

Розумна антена являє собою антенну решітку, що здатна формувати багатопелюсткову діаграму спрямованості та має забезпечувати адаптивне керування пелюстками у відповідності до вимог того середовища, в якому функціонує ця антена [1, 2]. В мережах радіодоступу 6G основним типом антенних систем є MIMO (Multiple Input Multiple Output) антени [1, 2].

Отже, із сказаного вище, можна зробити висновок, що при дослідженні антенних систем в мережах 6G однією з актуальних задач є аналіз можливості керування в режимі реального часу (з мінімальними затримками у часі) виділеною окремою пелюсткою діаграми спрямованості для конкретного абонентського терміналу (групи абонентських терміналів), що перебуває в русі.

Таким чином, метою даної роботи є запропонувати метод, який забезпечить антенній системі «розуміння» та «передбачення» закономірностей руху абонентських терміналів в межах зони радіопокриття та потенційно дозволить на основі отриманих «знань» керувати діаграмою спрямованості антени в режимі реального часу (з мінімальними затримками у часі).

Для досягнення мети даної роботи необхідно забезпечити створення деякої «системи знань», яку потенційно можна використати для керування виділеною пелюсткою діаграми спрямованості антенної решітки в режимі реального часу.

Вказану задачу можна вирішити, застосувавши методи штучного інтелекту. Один з методів штучного інтелекту, який можна використати для досягнення поставленої в роботі мети – це метод машинного навчання з підкріпленням «інтелектуальний агент» [3–6].

Під терміном «інтелектуальні агенти» в штучному інтелекті розуміють сутність, що здатна спостерігати за навколишнім середовищем і діяти у ньому [3–6]. До інтелектуальних агентів застосовують алгоритми навчання в результаті чого їх поведінка стає раціональною, а їхні дії завжди спрямовані на досягнення якої-небудь мети. В цьому контексті інтелектуальні агенти діють з використанням зародків мислення, подібних до мислення людини, або інтелектуально розвинених істот [6].

Процес навчання можна реалізувати застосувавши алгоритм Q-навчання інтелектуальних агентів [3–6]. Розглянемо процес стимулюючого навчання з підкріпленням. Під час цього навчання інтелектуальний агент, діючи в певному середовищі, аналізує обставини цього середовища, «вивчає» його та отримує за свої дії певну «винагороду» у вигляді накопичених балів [3–6]. Кінцевою метою інтелектуального агента є з'ясування закономірностей та вироблення моделі поведінки, яка дозволяє оптимально діяти в заданому середовищі. Основою Q-навчання є так звана функція корисності – Q-функція, що записується в наступному вигляді [6]

$$Q[s, a] = R[s, a] + \gamma \cdot \max (Q[s', a']), \quad (1)$$

де

$s$  – елемент множини станів  $S(s_1, s_2, \dots, s_n)$ , в яких може перебувати агент;

$a$  – елемент множини дій агента  $A(a_1, a_2, \dots, a_n)$ ;

$s'$  – елемент наступного стану з множини станів  $S(s_1, s_2, \dots, s_n)$ , в яких може перебувати агент;

$a'$  – елемент можливих дій агента  $A(a_1, a_2, \dots, a_n)$  при заданому стані  $s'$ ;

$R[s, a]$  – матриця  $R$  (матриця винагород за перехід між станами);

$\gamma$  – швидкість навчання агента від 0 до 1 (рекомендоване значення 0,8 [6]).

Процес навчання інтелектуального агента можна візуалізувати за допомогою діаграми Q-навчання рис. 1 [4]. На рис. 1 показано, що інтелектуальний агент діє в середовищі зони радіопокриття стільника мобільного зв'язку, що дає змогу сформувати деяку «систему знань», яка відображає закономірності переміщення абонентів в межах зони радіопокриття стільника. Отримана «система знань» потенційно може бути використана для керування діаграмою спрямованості антенної решітки, що діє в даному стільнику.

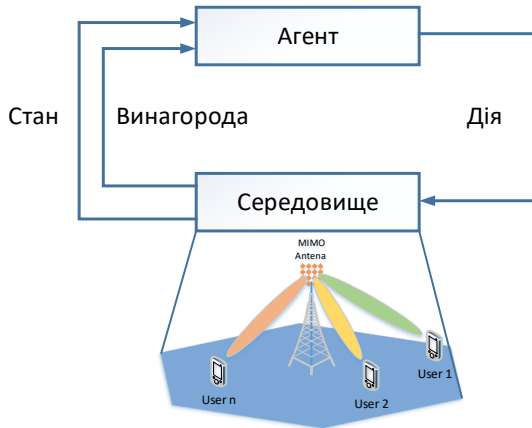

**Рис. 1. Діаграма Q-навчання інтелектуального агента [4]**

Продемонструємо застосування методу інтелектуального агента на прикладі однієї комірки надщільної мережі радіо-доступу, що діє на поверхсі офісного приміщення (рис. 2).

Застосувавши математичну модель дії інтелектуального агента (1) в межах зони радіопокриття на поверхсі офісного приміщення, отримаємо «систему знань» у вигляді Q-матриці (табл. 1). Отримана «система знань» в табл. 1 потенційно може бути використана для керування діаграмою спрямованості антенної решітки, що діє в межах зони радіопокриття на поверхсі офісного приміщення.



Рис. 2. План поверху офісного приміщення

Таблиця 1

Матриця Q «матриця пам'яті інтелектуального агента»

—	Дія									
—	1	2	3	4	5	6	7	8	9	—
Стан	1	0	40	0	0	0	0	0	0	0
	2	32	0	51	0	51	0	0	0	0
	3	0	40	0	64	0	0	0	0	0
	4	0	0	51	0	51	0	0	80	0
	5	0	40	0	64	0	64	0	0	0
	6	0	0	0	0	40	0	40	80	0
	7	0	0	0	0	0	64	0	0	0
	8	0	0	0	64	0	51	0	0	100
	9	0	0	0	0	0	0	0	0	0

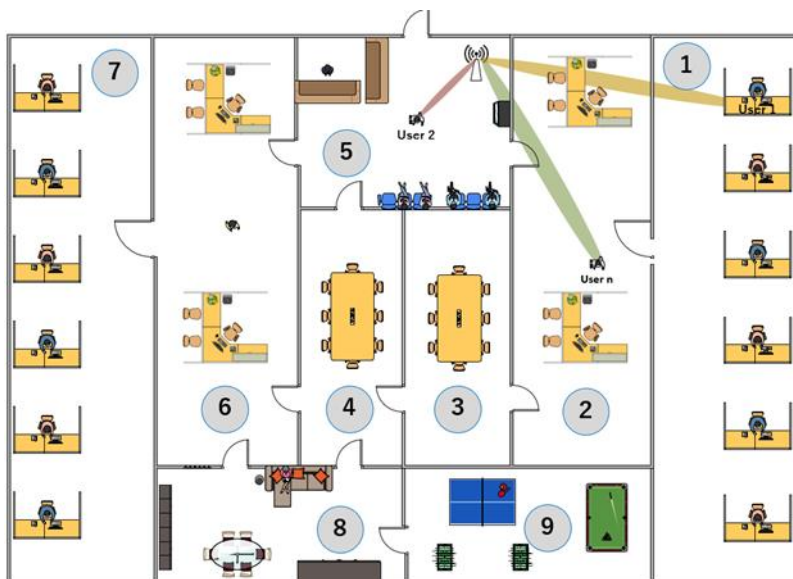
Отже, в даній роботі запропоновано застосовувати методи штучного інтелекту в надшільних радіомережах з метою реалізації концепції «розумна антена». Обґрунтовано можливість застосування методу штучного інтелекту «інтелектуальний агент» для формування деякої

«системи знань», на основі якої можна забезпечити інтелектуальне керування діаграми спрямованості антени в межах радіопокриття однієї комірки системи зв'язку.

### Література:

1. Wen Tong, Peiyang Zhu, «6G: The Next Horizon: From Connected People and Things to Connected Intelligence,» Cambridge University Press, Includes index. ISBN: 1108839320, 2021. 490 p.

2. Nathan Blaunstein, Christos G. Christodoulou «Radio propagation and adaptive antennas for wireless communication links,» USA.: Includes index. ISBN-13: 978-0-471-25121-7, ISBN-10: 0-471-25121-6, TK7871.67. A33.B55 2007. 614 p.

3. Gerhard Weiss, «Multiagent Systems. A Modern Approach to Distributed Artificial Intelligence,» The MIT Press.: Includes index. ISBN 9780262731317, 2000. 644 pp.

4. Rozhnovskiy M.V., Rozhnovskaya I. Yu. «Application of machine learning method in massive MIMO antenna technologies» *Advanced Technology in Information and Communication Engineering: International Conference*, July, 18, 2023.: proc. of conf. Odesa, Ukraine, pp. 98 – 101, 2023.

5. Jawad Tanveer, Amir Haider, Rashid Ali, Ajung Kim, «An Overview of Reinforcement Learning Algorithms for Handover Management in 5G Ultra-Dense Small Cell Networks,» *MDPI Applied Sciences*, vol. 12, Issue 1, pp. 426, 2022.

6. Троцько В.В. Методи штучного інтелекту: Навчально-методичний посібник. Київ: Університет економіки та права «КРОК», 2020. 86 с.

## **ЗАСТОСУВАННЯ МЕТОДІВ МАШИННОГО НАВЧАННЯ В МЕРЕЖАХ РАДІОДОСТУПУ 5G**

***Рожновський М. В.***

*кандидат технічних наук, доцент,  
доцент кафедри радіоелектронних систем і технологій  
Державний університет інтелектуальних технологій і зв'язку  
м. Одеса, Україна*

***Тараненко А. П.***

*здобувач вищої освіти другого (магістерського) рівня  
за спеціальністю 122 – Комп'ютерні науки  
Міжнародний гуманітарний університет  
Науковий керівник: **Рожновська І. Ю.**  
кандидат технічних наук, доцент,  
доцент кафедри комп'ютерних наук  
Міжнародний гуманітарний університет  
м. Одеса, Україна*

Безпроводовий зв'язок за час свого існування еволюціонував від стандартів першого покоління (1G) до впровадження стандартів п'ятого покоління (5G) та розробки стандартів шостого покоління (6G) [1, 2]. Сучасна мережа безпроводового зв'язку 5G включає в свій склад інфраструктуру мобільної мережі зв'язку 4G та ряд нових технологій, таких як надщільні мережі радіодоступу 5G, технологія Device-to-Device (D2D), технологія Machine-to-Machine (M2M), технологія Internet of Things (IoT), технологія Internet of Vehicles (IoV), технологія Multi-hop (Mesh-мережа) [1] та ін.

В мережах радіодоступу 5G та 6G основним типом антенних систем є МІМО (Multiple Input Multiple Output) антени [1–3]. Технологія МІМО використовується для підвищення ефективності передачі даних в стільниках мереж 5G та 6G. Основна ідея технології МІМО полягає у використанні антенних решіток, які формують багатопелюсткову діаграму спрямованості та мають забезпечувати керування пелюстками в режимі реального часу з метою покращення надійності безпроводового зв'язку та підвищення пропускної здатності МІМО радіолінії [1–3].

Отже, із сказаного вище, можна зробити висновок, що при дослідженні антенних систем в мережах 5G однією з актуальних задач є аналіз можливості керування в режимі реального часу виділеною окремою

пелюсткою діаграми спрямованості для конкретного абонентського терміналу, що перебуває в русі.

Таким чином, метою даної роботи є запропонувати метод, який забезпечить створення деякої «системи знань», яку потенційно можна використати для керування виділеною пелюсткою діаграми спрямованості антенної решітки в режимі реального часу.

Вказану задачу можна вирішити, застосувавши методи машинного навчання. Один з методів машинного навчання, який можна запропонувати для досягнення поставленої в роботі мети – це метод «інтелектуальний агент» [4–6].

Під терміном «інтелектуальні агенти» розуміють сутність, що здатна спостерігати за навколишнім середовищем і діяти у ньому [4–6]. До інтелектуальних агентів застосовують алгоритми навчання в результаті чого їх поведінка стає раціональною, а їхні дії завжди спрямовані на досягнення якої-небудь мети. В результаті навчання інтелектуальні агенти можуть: здійснювати генерацію відповіді за відсутності готового рішення; виконувати пізнавальне виділення об'єктивних умов, суттєвих для дії; здійснювати узагальнене, опосередковане відображення дійсності; відшукувати і відкривати суттєво нове; виявляти і досягати проміжних цілей [6].

Процес навчання можна реалізувати застосувавши алгоритм Q-навчання інтелектуальних агентів [4–6]. Розглянемо процес стимулюючого навчання з підкріпленням. Під час цього навчання інтелектуальний агент, діючи в певному середовищі, аналізує обставини цього середовища, «вивчає» його та отримує за свої дії певну «винагороду» у вигляді накопичених балів [4–6]. Кінцевою метою інтелектуального агента є з'ясування закономірностей та вироблення моделі поведінки, яка дозволяє оптимально діяти в заданому середовищі. Основою Q-навчання є так звана функція корисності – Q-функція, що записується в наступному вигляді [5]

$$Q(s, a) = (1 - \alpha)Q(s, a) + \alpha \left[ R(s, a) + \lambda \frac{\max_{a' \in A} Q(s', a') \right], \quad (1)$$

де

$s$  – елемент множини станів  $S(s_1, s_2, \dots, s_n)$ , в яких може перебувати агент,

$a$  – елемент множини дій агента  $A(a_1, a_2, \dots, a_n)$ ,

$\alpha$  – швидкість навчання агента від 0 до 1 (рекомендоване значення 0,8 [7]),

$s'$  – елемент наступного стану з множини станів  $S(s_1, s_2, \dots, s_n)$ , в яких може перебувати агент,

$a'$  – елемент можливих дій агента  $A(a_1, a_2, \dots, a_n)$  при заданому стані  $s'$ ,

$\lambda$  – коефіцієнт дисконтування, який можна встановити в діапазоні від 0 до 1,

$R(s, a)$  – матриця винагород за перехід між станами,

$\max_{a' \in A} Q(s', a')$  – наступна дія з максимальною винагородою.

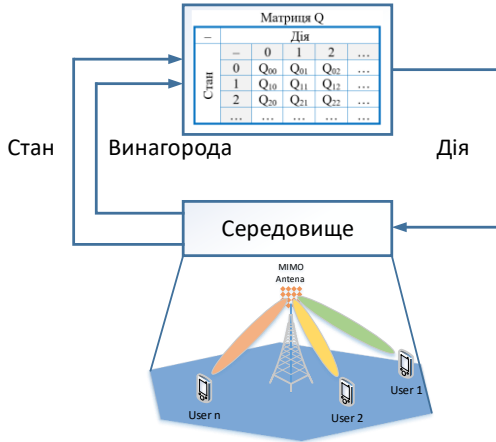

Процес навчання інтелектуального агента можна відобразити графічно за допомогою діаграми Q-навчання рис. 1 [2]. На рис. 1 показано, що інтелектуальний агент діє в середовищі стільника мобільного зв'язку, що дає змогу сформуванню деяку «систему знань», яка відображує закономірності переміщення абонентів в межах зони стільника. Отримана «система знань» потенційно може бути використана для керування діаграмою спрямованості антенної решітки, що діє в даному стільнику.

Продемонструємо застосування методу інтелектуального агента на прикладі однієї комірки надшільної мережі радіо-доступу [1], що діє на поверсі офісного приміщення (рис. 2).

Застосувавши математичну модель дії інтелектуального агента (1) в межах зони радіопокриття на поверсі офісного приміщення, отримуємо «систему знань» у вигляді зваженого графу (рис. 3). Отримана «система знань» на рис. 3 потенційно може бути використана для керування діаграмою спрямованості антенної решітки, що діє в межах зони радіопокриття на поверсі офісного приміщення.





Рис. 2. План поверху офісного приміщення



Рис. 3. Граф можливих станів та дій інтелектуального агенту при подоланні шляху з вершини 1 в вершину 9

Таким чином, в даній роботі запропоновано використання методу машинного навчання «інтелектуальний агент» при керуванні діаграмою спрямованості антенної системи MIMO, а саме розглянуто одну комірку надцільової мережі радіодоступу 5G як середовище застосування

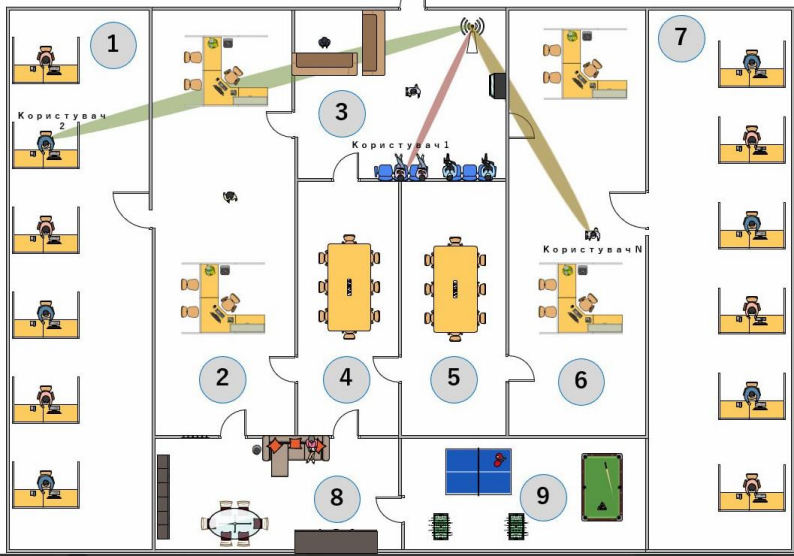
«інтелектуального агенту». Показано, що застосувавши метод «інтелектуальний агент», можна створити систему знань, яка може «зрозуміти» та «навчитись» враховувати закономірності руху абонентських терміналів в межах стільника, а також може «передбачити» напрям руху конкретного абонентського терміналу. Отримана система знань потенційно дозволяє реалізувати функції розумної антени та забезпечити керування виділеною пелюсткою діаграми спрямованості антенної системи в режимі реального часу.

### Література:

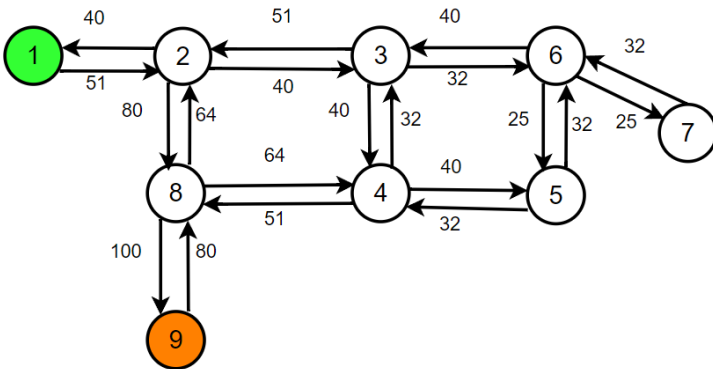
1. A. Mamta, R. Abhishek, S. Navrati, «Next Generation 5G Wireless Networks: A Comprehensive Survey,» *IEEE Communications Surveys & Tutorials*, vol. 18, № 3, pp. 1617–1655, 2016.

2. Wen Tong, Peiyang Zhu, «6G: The Next Horizon: From Connected People and Things to Connected Intelligence,» Cambridge University Press, Includes index. ISBN: 1108839320, 2021. 490 p.

3. Nathan Blaunstein, Christos G. Christodoulou «Radio propagation and adaptive antennas for wireless communication links,» USA.: Includes index. ISBN-13: 978-0-471-25121-7, ISBN-10: 0-471-25121-6, TK7871.67. A33.B55 2007. 614 p.

4. Gerhard Weiss, «Multiagent Systems. A Modern Approach to Distributed Artificial Intelligence,» The MIT Press.: Includes index. ISBN 9780262731317, 2000. 644 pp.

5. Rozhnovskiy M.V., Rozhnovskaya I. Yu. «Application of machine learning method in massive MIMO antenna technologies» *Advanced Technology in Information and Communication Engineering: International Conference*, July, 18, 2023.: proc. of conf. Odesa, Ukraine, pp. 98–101, 2023.

6. Троцько В.В. Методи штучного інтелекту: Навчально-методичний посібник. – Київ: Університет економіки та права «КРОК», 2020. 86 с.

## EMAIL CLIENT FOR THE TELEGRAM INSTANT MESSAGING SYSTEM

***Salabai M. O.***

*Student of the first (bachelor's) level  
specialty 121 – Software Engineering  
International Humanitarian University*

*Scientific supervisor: **Rusu O. P.***

*Candidate of Technical Sciences,  
Associate Professor at the Department of Computer Science  
International Humanitarian University  
Odesa, Ukraine*

Quick access to information is a necessary part of modern life, so online instant messaging systems are gaining popularity every year. However, despite its high popularity, instant messaging is not the only way to transfer information. At the same time, people continue using traditional offline services, the most famous example of which is e-mail. This leads to the fact that a modern person has to use several systems to exchange information at the same time, which makes life more complicated and can take more time to read important messages coming into offline systems.

A possible solution to this problem may be to use specialized email clients that generate their own notifications when certain events are detected in offline systems, for example, when emails are received. However, such a solution only increases the information load on a person, since in this case he or she actually has to work in several online systems at the same time.

Another, more practical way is to integrate offline resources with an online system. In this case, information from several offline systems is transferred to the information space of a single online system, which both reduces the information load on a person and speeds up the pace of his or her work.

The article describes the features of the «Telemail» email client that integrates into the «Telegram» instant messaging system in the form of a chatbot. The main target of the developed mail client is the integration of mailboxes into the Telegram system, which allows to broadcast information from them into the unified information space of the system. Currently, the email client supports the following feature:

– *Instant Notification Feature*

Enables users to receive immediate notifications upon the arrival of new emails in their inbox.

– *Direct View Capability*

Allows users to seamlessly read the content of emails directly within the Telegram interface, eliminating the need to switch between applications

– *Efficient Multiple Account Management*

Simplifies the process of effectively managing multiple email accounts from a single point.

– *User-Friendly Setup and Operation*

Provides a straightforward setup process and user-friendly interface, ensuring quick activation of email notifications in just a few steps

– *Top-tier Security Prioritization*

Implements the highest level of email data protection to safeguard private messages and ensure user information remains secure.

– *Compatibility with Multiple Mailboxes*

Supports integration with various email service providers, allowing users to utilize Telemail seamlessly with any email account.

You can view the features of the email client by following the link [1] or by using the QR code (Fig. 1).

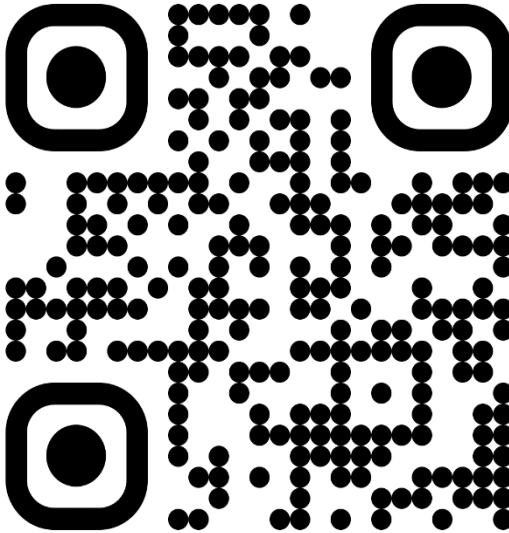

**Fig. 1.** QR code of the «Telemail» email client website

The Telemail email client consists of two main parts:

1. User Request Processing and Messaging Module:

Engineered with the Aiogram library [2], this module operates asynchronously, connecting with the Telegram system through its API interface [3]. Aiogram stands out for its modular structure, offering comprehensive access to Telegram API functionalities, and it's noteworthy for supporting the Ukrainian language. This module is designed to handle user requests with precision, ensuring a smooth flow of messages within the Telegram environment.

2. Web Server for Email Display:

The web display segment is developed using the Flask framework [4], leveraging the capabilities of the Python programming language. Flask is chosen for its efficiency in rapidly developing web applications. Operating on WSGI principles, Flask provides a flexible and efficient foundation for Telemail's web-based email display. This component significantly contributes to the overall user experience by creating a responsive and intuitive interface for the efficient management and viewing of emails.

The key advantage of the created email client is platform independence, ease of use, and an intuitive interface. You can start using the latest version of the email client by following the link [5].

**Bibliography:**

1. Telemail site. URL: <https://telemail.ovh/>
2. Aiogram Documentaion. URL: <https://docs.aiogram.dev/en/latest/>
3. Telegram APIs. URL: <https://core.telegram.org/api>
4. Flask User's Guide. URL: <https://flask.palletsprojects.com/en/>
5. Telemail bot. URL: [https://t.me/mail\\_service\\_bot](https://t.me/mail_service_bot)

## **ПОРІВНЯЛЬНИЙ АНАЛІЗ МЕТОДІВ ЛОКАЛЬНОГО ПОЗИЦІОНУВАННЯ В МЕРЕЖІ WI-FI/INDOOR**

**Соловська І. М.**

*кандидат технічних наук,  
доцент кафедри комп'ютерних наук  
Міжнародний гуманітарний університет  
м. Одеса, Україна*

**Заволока М. В.**

*здобувач вищої освіти другого (магістерського) рівня  
за спеціальністю 123 – Комп'ютерна інженерія  
Міжнародний гуманітарний університет  
м. Одеса, Україна*

Використання користувачами сервісів та додатків, заснованих на місцезнаходженні користувача (геолокація, таргетована реклама, сервіси контролю за співробітниками або транспортом в підземних спорудах, паркінгах та інше) досить критичне до точності позиціонування, особливо у приміщеннях. Такі сервіси можуть бути надані користувачу тільки при точному визначенні його місцезнаходження, при цьому навіть незначні похибки можуть привести до відмови. Тому питання вибору методу визначення локального місцезнаходження користувача є актуальним.

Метою роботи є порівняльний аналіз методів локального позиціонування в мережі Wi-Fi/Indoor та вибір методу, який допоможе підвищити точність локального позиціонування.

Для порівняння обрано метод Fingerprinting, який використовує виміри значень рівня потужності сигналу RSSI (Received Signal Strength Indicator) пристрою користувача та зіставлення цих значень з уже відомим набором вимірювань, які збираються та зберігаються в попередньо створеній базі даних [1–2]. Особливістю цього методу є можливість використання різних алгоритмів на етапі визначення координат місцезнаходження користувача, таких як: алгоритм k-найближчих сусідів, Байєсівський підхід та комплексна сплайн-апроксимація. Однак, кожний з перерахованих алгоритмів має різні значення похибок при позиціонуванні користувача користувача  $M(x, y)$ .

Алгоритм k-найближчих сусідів знаходить «радіовідбитки», які будуть найближчими до значень RSSI і ухвалює рішення про те, що

поточні координати користувача збігаються з координатами референтних точок з відомими значеннями потужності сигналу RSSI. В методі використовується метрика Евкліда:

$$d_{\text{Евкліда}} = \sqrt{\sum_{i=1}^{N_{\text{AP}}} (RSSI_{\text{номі},j} - RSSI_{\text{рефточі},j})^2}, \quad (1)$$

де  $RSSI_{\text{номі},j}$  – поточне значення RSSI  $N_{\text{AP}i}$  точок доступу мережі Wi-Fi/Indoor для референтної точки з відомими координатами та значеннями RSSI,  $RSSI_{\text{рефточі},j}$  – значення RSSI для кожної референтної точки в базі даних для точок доступу AP мережі,  $N_{\text{AP}}$  – кількість точок доступу в мережі Wi-Fi/Indoor,  $i = 1, \dots, N_{\text{AP}}$ ,  $N_{\text{RP}}$  – кількість референтних точок,  $j = 1, \dots, N_{\text{RP}}$ .

Байєсівський підхід дозволяє використати розподіл RSSI ймовірностей для визначення місцезнаходження користувача, принцип знаходження таких координат надано в роботі [3–5]. Використання комплексної сплайн-апроксимації для визначення місцезнаходження користувача показано в роботі [3] для лінійних плоских сплайнів та в роботах [4–5] для квадратичних плоских сплайнів.

Для визначення похибки позиціонування використаємо середню абсолютну похибку MSE (Mean Squared Error) [3]:

$$MSE = \frac{1}{L} \sum_{i=1}^L \sqrt{(x_{\text{est}} - x_{\text{real}})^2 + (y_{\text{est}} - y_{\text{real}})^2}$$

де  $x_{\text{est}}$ ,  $y_{\text{est}}$  – координати місцезнаходження користувача, визначенні в ході дослідження,  $x_{\text{real}}$ ,  $y_{\text{real}}$  – реальні координати користувача,  $L$  – кількість вимірювань.

Таблиця 1

**Порівняльний аналіз методів локального позиціонування**

Користувачі	Користувач-1	Користувач-2	Користувач-3
Реальні координати	(5;5)	(8;4)	(2,7;2)
Метод $k$ -найближчих сусідів	(5,5;5,6)	(8,3;4,6)	(3;2,5)
MSE, м	0,78	0,67	0,58
Байєсівський метод	(5,3;5,21)	(8,2;4,35)	(3;2,41)
MSE, м	0,31	0,40	0,47
Комплексна сплайн-апроксимація	(5,11;5,14)	(8,1;4,05)	(2,75;2,2)
MSE, м	0,17	0,11	0,20

Отримані результати порівняльного аналізу методів локального позиціонування дозволяють зробити висновки про те, що найбільшу

точність визначення координат користувача отримано за допомогою комплексної сплайн-апроксимації.

### **Література:**

1. S.H. Hameedah, M. Hussein and all. An Overview of Local Positioning System: Technologies, Techniques and Applications. *International Journal of Engineering & Technology*. 2018. Vol. 7(3). P. 1–5.

2. N. Pirzada, M. Y. Nayan, F. Subhan, M. F. Hassan, M. A. Khan Comparative Analysis of Active and Passive Indoor Localization Systems. *AASRI Procedia*. 2021. Vol. 5. P. 92–97.

3. Strelkovskaya I., Solovskaya I., Strelkovska J. Fingerprinting/Indoor positioning using complex planar splines. *Journal of Electrical Engineering*. Vol. 72 (2021), N06, pp. 401–406.

4. Strelkovskaya I., Solovskaya I., Strelkovskaya J., Paskalenko V. Complex spline approximation in positioning problems. *Radioelectronics and Communications Systems*. 2022. Vol. 65 (7). P. 376–385.

5. Стрелковська І.В. Використання комплексних квадратичних сплайнів в задачах LBS-позиціонування / І.В. Стрелковська, І.М. Соловська // VII Всеукраїнська науково-практична конференція «Інформаційне суспільство: проблеми та перспективи»: матеріали конф., Одеса, 20 травня 2022 р.: тези доп. – Одеса: НУ ОЮА, 2022. С. 51–56.



## **АНАЛІЗ ПОКАЗНИКІВ ФУНКЦІОНУВАННЯ ВІРТУАЛІЗОВАНИХ СЕРЕДОВИЩ МЕРЕЖІ 5G/NR**

***Соловська І. М.***

*кандидат технічних наук,  
доцент кафедри комп'ютерних наук  
Міжнародний гуманітарний університет  
м. Одеса, Україна*

***Орлов Н. Д.***

*здобувач вищої освіти другого (магістерського) рівня  
за спеціальністю 172 – Телекомунікації та радіотехніка  
Міжнародний гуманітарний університет  
м. Одеса, Україна*

Розвиток мереж мобільного зв'язку п'ятого покоління 5G регламентований на базі технології NR (New Radio), яка забезпечить високу швидкість передавання даних, дозволить значно знизити час затримки та збільшити пропускну здатність мережі [1–3].

Технічний звіт 3GPP TR 38.913 [1–3] визначає групи послуг мережі 5G, до яких віднесені технології з нормованими значеннями часу затримки пакетів, таких як, групи послуг: мобільного широкопasmового доступу eMBB (Enhanced Mobile Broadband), масивних машинних комунікацій mMTC (Massive Machine-Type Communications) та послуги з'єднання з наднизькою затримкою URLLC (*Ultra-reliable Lw Latency Communications*). Розвиток цих послуг вимагає від оператора збільшення швидкості передачі даних і забезпечення необхідних значень показників якості QoS (Quality of Service), серед яких найбільш критичним є значення середнього часу затримки пакетів.

Архітектура мережі 5G/NR використовує програмно-конфігуровану мережу радіодоступу SDR (Software Defined Radio) та опорну мережу SDN (Software Defined Networking) з віртуалізацією мережних функцій на базі технології Network Slicing, яка дозволяє гнучке створювання логічних конфігурацій мережі для різних умов надання послуг eMBB, mMTC та URLLC [1–3]. Використання віртуалізованих середовищ мереж 5G/NR на базі Network Slicing та поділу на слайси дозволяє: забезпечити масштабованість та гнучкість мережі; підтримку різних сценаріїв обслуговування трафіку з певними вимогами до QoS; виконувати

балансування навантаження, надаючи можливість балансування фізичних ресурсних блоків між кінцевими користувачами [1–3].

Важливим питанням реалізації Network Slicing в мережі 5G/NR є можливість визначення показників якості функціонування віртуалізованих середовищ мережі 5G/NR задля забезпечення параметрів QoS, таких як: час затримки пакетів, пропускна спроможність та ймовірності втрат пакетів. Рішення цієї задачі для мережі 5G/NR є складним, бо пов'язано з розмірами мережі, її структурою та процедурами віртуалізації на рівні мережі RAN та опорної мережі Core Network.

Використання вузлового тензорного методу на основі декомпозиції для рішення завдання визначення показників функціонування віртуалізованих середовищ мережі 5G/NR дозволить визначити конфігурацію з'єднань в мережі 5G/NR та забезпечити ефективне використання мережних ресурсів при гарантованому мінімальному часі доставки пакетів [4–5].

Розглянемо мережу 5G/NR як віртуально-розподілену структуру, в якій виділені слайси eMBB (Slice-1 eMBB), mMTC (Slice-2 mMTC) та URLLC (Slice-3 URLLC) для віртуалізованої мережі RAN (Radio Access Network) та віртуалізованої опорної мережі 5G Core Network, побудованої на базі маршрутизаторів LSR транспортної мережі. Кожен Network Slicing об'єднує функціональні об'єкти – базові станції gNB та модулі мобільності AMF (Access and Mobility Management Function), взаємодія яких організована за допомогою Backhaul-лінків.

Використовуючи вузловий тензорний метод на основі декомпозиції [4], структуру мережі 5G/NR представлено у вигляді графу, для розгляду використовується дві координатні системи: система координат гілок та система координат вузлових пар мережі.

Для визначення середнього часу затримки пакетів в мережі 5G/NR використовуємо формулу Літтла [4]:

$$H_{v,5G/NR} = L_{v,5G/NR} \cdot T_{v,5G/NR}, \quad H_{n,5G/NR} = L_{n,5G/NR} \cdot T_{n,5G/NR}, \quad (1)$$

де  $H_{v,5G/NR}$  і  $H_{n,5G/NR}$  –тензори середньої довжини пакетної черги в Backhaul-лінках між об'єктами мережі 5G/NR та буферних пристроях функціональних вузлів мережі 5G/NR, відповідно;  $L_{v,5G/NR}$  і  $L_{n,5G/NR}$  – тензори середньої інтенсивності трафіку в Backhaul-лінках між об'єктами мережі 5G/NR та буферних пристроях функціональних вузлів мережі 5G/NR, відповідно;  $T_{v,5G/NR}$  і  $T_{n,5G/NR}$  – тензори середнього часу затримки передачі пакетів в backhaul-лінках між об'єктами мережі 5G/NR та буферних пристроях функціональних вузлів мережі 5G/NR відповідно.

Відомі формули перетворення між системами координат [4]:

$$\begin{aligned} H_{\eta_{5G/NR}} &= B_{\eta_{5G/NR}} H_{v_{5G/NR}}^+ , \quad L_{\eta_{5G/NR}} = B_{\eta_{5G/NR}} L_{v_{5G/NR}} B_{\eta_{5G/NR}}^t , \\ T_{v_{5G/NR}} &= B_{\eta_{5G/NR}}^t \cdot T_{\eta_{5G/NR}} . \end{aligned} \quad (2)$$

Вирази (1–2) дозволяють отримати результати вирішення поставленого завдання для кожного слайсу мережі RAN та опорної мережі 5G Core Network. Для визначення параметрів мережі 5G/NR в цілому, а саме, значення середнього часу затримок пакетів, використовується вираз (3) з використанням отриманих значень  $\tau_{\eta_{5G/NR}}^{i,j}$  для кожного вузлу мережі  $\tau_{\eta_{Link}}^i$  [4]:

$$\tau_{\eta_{Link}}^i = \sum_{j=1}^p \tau_{\eta_{5G/NR}}^{i,j} , \quad (3)$$

де  $\tau_{\eta_{Link}}^i$  – значення середньої затримки передачі пакетів у  $i$ -тому слайсі,  $i = \overline{1, k+1}$ ;  $\tau_{\eta_{LTE/MVNO}}^{i,j}$  – значення середньої затримки передачі пакетів у  $j$ -тому  $j = \overline{1, p}$ , об'єкті  $i$ -того слайсу  $i = \overline{1, k+1}$ ;  $k$  – кількість підмереж.

Значення часу затримки пакетів  $T_{v_{Link}}$  у з'єднаннях Link між слайсами мережі RAN та опорної мережі 5G Core Network визначається як [4]:

$$\begin{bmatrix} \tau_{v_{Link}}^1 \\ \tau_{v_{Link}}^2 \\ \vdots \\ \tau_{v_{Link}}^{k+1} \end{bmatrix} = \begin{bmatrix} B_{\eta_{Link}}^{1,j_1} & 0 & \cdots & 0 \\ 0 & B_{\eta_{Link}}^{2,j_2} & \cdots & 0 \\ \cdots & \cdots & \cdots & \cdots \\ 0 & 0 & \cdots & B_{\eta_{Link}}^{k+1,j_{k+1}} \end{bmatrix}^t \begin{bmatrix} \tau_{\eta_{Link}}^1 \\ \tau_{\eta_{Link}}^2 \\ \vdots \\ \tau_{\eta_{Link}}^{k+1} \end{bmatrix} , \quad (4)$$

де  $\tau_{\eta_{Link}}^i$  – затримка пакетів у  $i$ -тому слайсі,  $i = \overline{1, k}$ ;  $\tau_{\eta_{5G/NR}}^{i,j}$  – затримка пакетів у  $j$ -тому об'єкті  $i = \overline{1, k}$ ;  $k$  – кількість слайсів.

Результати вирішення поставленого завдання показані на рис. 1.

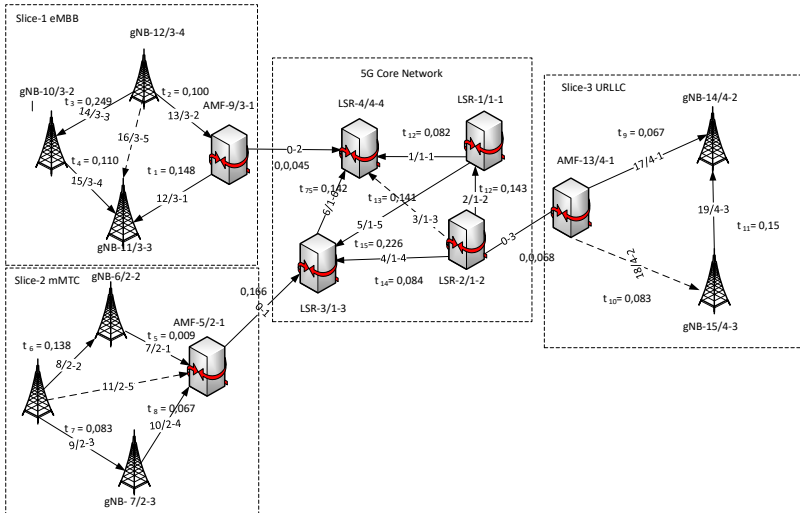

**Рис. 1. Результати розрахунків показників функціонування мережі 5G/NR**

### Література:

- 3GPP 3rd Generation Partnership Project; Technical Specification TR 38.913 Study on New Radio Access Technology; Radio Access Architecture and Interfaces
- 3GPP 3rd Generation Partnership Project; Technical Specification TS 38.401 NG-RAN; Architecture description
- 3GPP TS 37.324 E-UTRA and NR; Service Data Adaptation Protocol (SDAP) specification
- Strelkovskaya I.V. LTE/MVNO networks structure optimization based on tensor decomposition / I.V. Strelkovskaya, I.N. Solovskaya // Information and telecommunication sciences. – July-December 2014. V. 5, № 2(9). P. 14–20.
- Стрелковська І.В. Деякі характеристики QoS в обслуговуванні мережі LTE / І.В. Стрелковська, Д.В. Кордон // Інфокомунікації – сучасність та майбутнє: матеріали десятої міжнар. наук.-пр. конф. м. Одеса 16–19 лист. 2020 р. Одеса: ОНАЗ, 2020. С. 384–386.

## **ДОСЛІДЖЕННЯ АНОМАЛІЙ МЕРЕЖНОГО ТРАФІКА DDOS-АТАК**

***Соловська І. М.***

*кандидат технічних наук,  
доцент кафедри комп'ютерних наук  
Міжнародний гуманітарний університет  
м. Одеса, Україна*

***Северюков О. В.***

*здобувач вищої освіти другого (магістерського) рівня  
за спеціальністю 125 – Кібербезпека  
Міжнародний гуманітарний університет  
м. Одеса, Україна*

Сучасний технологічний розвиток інфокомунікаційних систем та мереж супроводжується постійною необхідністю забезпечення безпеки мережевої інфраструктури від різного виду загроз, зокрема атак, що призводять до відмови в обслуговуванні DDoS (Distributed Denial of Service Attack), таких як SYN-Flood, ICMP-Flood, UDP-Flood, HTTP-Flood [1–2].

Детектування DDoS-атак проводиться за допомогою аналізу аномалій мережного трафіку – пошуку відхилень від визначених характеристик трафіку. В той же час, DDoS-атаки рівнів L2-L4 (UDP-Flood, HTTP-Flood, SYN-Flood, ICMP-Flood) переважно генерують значний обсяг трафіку, а DDoS-атаки прикладного рівня L7 зовсім не вимагають генерації значного обсягу трафіку та складно ідентифікуються звичайними системами. Важливим питанням є дослідження аномалій мережного трафіку та вибір певного методу, який би дозволив забезпечити необхідну точність визначення атак [1–2].

Метою даної роботи є аналіз аномалій мережного трафіку DDoS-атак з метою підвищення точності їхнього детектування.

Для дослідження аномалій мережного трафіку DDoS-атак обґрунтовано обрано алгоритми класифікації даних машинного навчання, які дозволяють значно покращити результати детектування загроз [3–4], такі як: алгоритм логістичної регресії, алгоритм k-найближчих сусідів та алгоритм Random forest. Вихідними даними для дослідження є вибірки мережевого трафіку, зібрані за допомогою бібліотек, що забезпечують взаємодію з драйверами мережного

інтерфейсу та сформовані у Datasets мережних DDoS-атак, <https://www.kaggle.com/datasets/jacobvs/ddos-attack-network-logs/data> [5], який містить UDP-Flood, Smurf, SIDDOS, HTTP-Flood та легітимний (звичайний) трафік. Для дослідження використано вільне програмне забезпечення для аналізу даних та машинного навчання Weka 3.7.1 [6]. Візуалізація обраного Datasets в Weka 3.7.1 показано на рис. 1. Datasets має дані про характеристик трафіку: протоколи та інтерфейси, мережеві інтерфейси, види DDoS-атак, швидкості передавання даних, час затримки пакетів, час очікування та час надсилання.

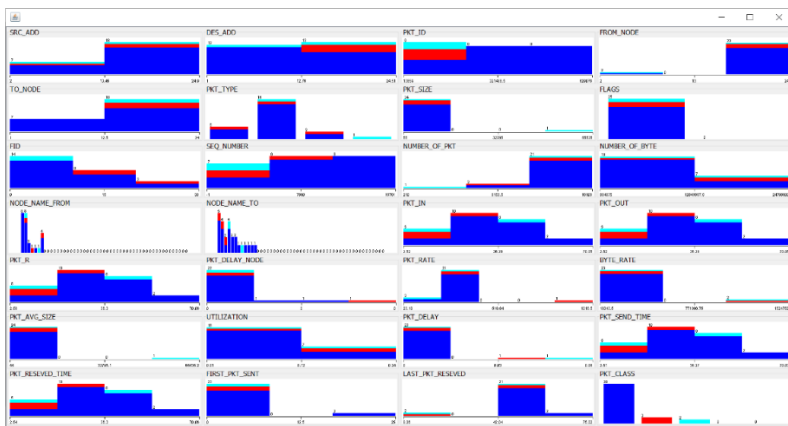

**Рис. 1. Візуалізація Datasets/Ddos-attack-network**

Проведена класифікація аномалій трафіку Datasets за допомогою алгоритму k-найближчих сусідів (рис. 2) з використанням пакету Weka 3.7.1, для загальної кількості випадків 25, серед яких, дані трьох DDoS-атак виду UDP-flood, двох Smurf та відсутні SIDDOS та HTTP-Flood, 20 даних нормального трафіку без атак. Отримані результати зведені в табл. 1.



Рис. 2. Результати класифікації алгоритмом k-найближчих сусідів [6]

Таблиця 1  
Результати класифікації алгоритмом k-найближчих сусідів

	Normal	UDP-flood	Smurf	SI DDoS	HTTP-flood
Normal	19	1	0	0	0
UDP-flood	2	0	1	0	0
Smurf	1	1	0	0	0
SI DDoS	0	0	0	0	0
HTTP-flood	0	0	0	0	0

Класифікація на основі алгоритму k-найближчих сусідів полягає у запам'ятовуванні навчальної вибірки даних. Для аналізу даних трафіку алгоритм виконує пошук найближчої до неї точки навчальної вибірки, тим самим знаходячи k-найближчих [6]. Згідно результатів класифікації наведених в табл. 1 можна стверджувати, що дана класифікація трафіку DDoS-атак має похибки. Аналогічно розглянути алгоритми класифікації логістичної регресії та алгоритм Random forest. Результати порівняння точності визначення DDoS-атак зведені в табл. 2.

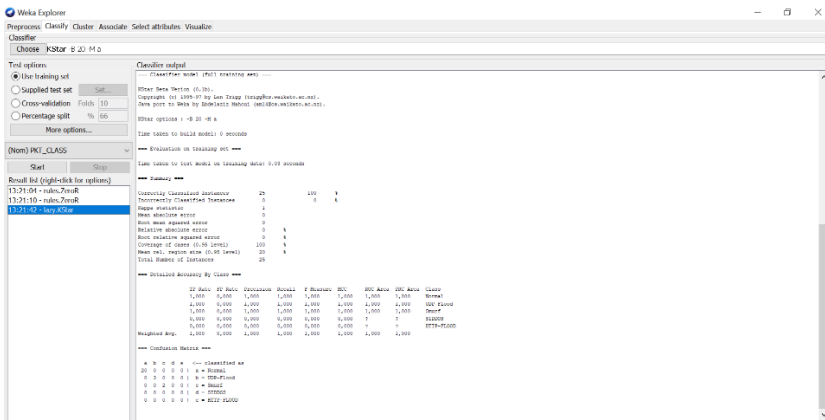
На закінчення можна зробити наступні висновки:

1. Дослідження аномалій трафіку DDoS-атак виконано за допомогою алгоритмів класифікації машинного навчання: алгоритм логістичної регресії, алгоритм k-найближчих сусідів та алгоритм Random forest.

**Порівняння точності визначення DDoS-атак  
за допомогою різних методів класифікації**

Значення середньої абсолютної похибки MAPE, %	Normal	UDP-flood	Smurf	SIDDoS	HTTP-flood
Класифікатор логістичної регресії	59,7%	64,3%	56,7%	-	-
Класифікатор k-найближчих сусідів	42,2%	52,3%	45,7%	-	-
Класифікатора Random forest	11,3%	9,8%	8,7%	-	-

2. Встановлено, що доцільним з точки зору підвищення точності детектування аномалій трафіку є використання алгоритм Random forest, який дозволяє досягти точності 8,7–11,3%.

**Література:**

1. ITU-T. Recommendation X.1208. X-series: Data Networks, Open Systems Interconnection and Security, 2019.
2. ITU-T. Recommendation X.1042. X-series: Data Networks, Open Systems Interconnection and Security, Information and Network Security – Network Security, 2019.
3. T. Radivilova, L. Kirichenko, O. Lemeshko and all, «Analysis of anomaly detection and identification methods in 5G traffic,» 2021 11th IEEE International Conference on Intelligent Data Acquisition and Advanced Computing Systems: Technology and Applications (IDAACS), 2021.
4. Lemeshko O., Yevdokymenko M., Yeremenko M., Kuzminykh I. Cyber Resilience and Fault Tolerance of Artificial Intelligence Systems: EU Standards, Guidelines, and Reports. Proceedings of the Selected Papers on Cybersecurity Providing in Information and Telecommunication Systems (CPITS 2020). Kyiv, Ukraine. CEUR, 2020. P. 99–108.
5. Datasets. DDoS Attack Network. <https://www.kaggle.com>
6. Weka 3: Програмне забезпечення машинного навчання на Java. <https://www.cs.waikato.ac.nz/ml/weka/>



## **РОЗРОБКА ІНТЕЛЕКТУАЛЬНОГО ПОМІЧНИКА ПІДТРИМКИ НАВЧАЛЬНОГО ПРОЦЕСУ ЗА ДОПОМОГОЮ ШТУЧНОГО ІНТЕЛЕКТУ**

**Соловська І. М.**

*кандидат технічних наук,  
доцент кафедри комп'ютерних наук  
Міжнародний гуманітарний університет  
м. Одеса, Україна*

**Чернов І. О.**

*здобувач вищої освіти другого (магістерського) рівня вищої освіти  
за спеціальністю 121 – Інженерія програмного забезпечення  
Міжнародний гуманітарний університет  
м. Одеса, Україна*

Залучення помічника зі штучним інтелектом до розробки інтелектуального помічника підтримки навчального процесу дозволяє реалізувати високофункціональний інструмент, який надасть змогу систематизувати процеси в навчанні та зменшити витрати в часі на організаційні аспекти. Інтелектуальний помічник, обладнаний штучним інтелектом, має великий потенціал у розумінні та аналізі великої кількості інформації. Завдяки алгоритмам машинного навчання, він може швидко переглядати, класифікувати та аналізувати дані, що робить його ефективними в розв'язанні завдань, пов'язаних з обробкою великих обсягів інформації [3].

Мета роботи полягає в створенні інтелектуального помічника на підтримку навчального процесу за допомогою штучного інтелекту.

Інтелектуальний помічник зможе реалізувати наступні задачі: виконувати збір та моніторинг даних, планувати та змінювати розклад занять, надавати онлайн-матеріали, завдання та доступ до навчальних та методичних посібників, надсилати нагадування та повідомлення, залучати штучний інтелект для отримання інформації по навчанню.

Для створення застосунку обрано мову програмування Python. Для зв'язку з базою даних використовувалися технології ORM (Object-Relational Mapping), які спрощують взаємодію з базою даних та дозволяють представляти дані у вигляді об'єктів програмного коду [4]. Реалізацію моделей таблиць Schedule та Group продемонстровано на рис 1.

```

3 usages  ▸ Ihor Chernov
class Schedule(Base):
    __tablename__ = 'schedules'
    id = Column(Integer, primary_key=True)
    day_of_week = Column(String, nullable=False)
    time = Column(Time, nullable=False)
    subject = Column(String, nullable=False)
    room = Column(String)
    group_id = Column(Integer, ForeignKey('groups.id'))
    group = relationship(argument="Group", back_populates="schedule")
    teacher_name = Column(Integer, ForeignKey('users.username'))

10 usages  ▸ Ihor Chernov
class Group(Base):
    __tablename__ = 'groups'
    id = Column(Integer, primary_key=True)
    name = Column(String, unique=True)
    users = relationship(argument="User", back_populates="group")
    schedule = relationship(argument="Schedule", back_populates="group")
    tasks = relationship(argument="Task", back_populates="group")

```

**Рис. 1. Реалізація моделей бази даних Schedule та Group**

Реалізація функціоналу інтелектуального помічника потребує взаємодії з базою даних, яка представлена на рис 2. Модель бази даних була написано на мові програмування Python.

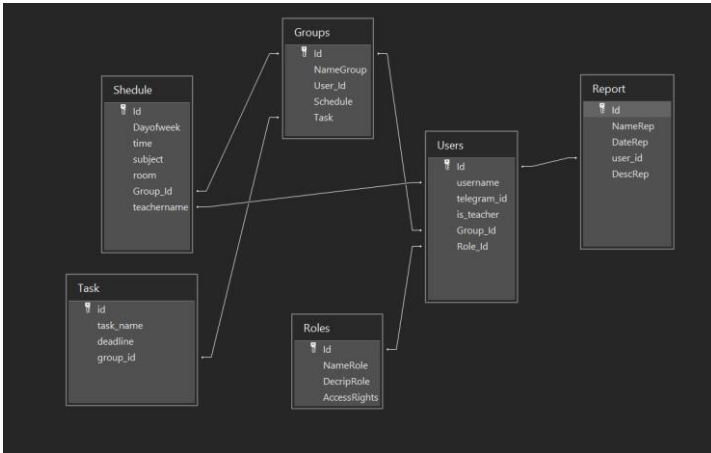

**Рис. 2. База даних інтелектуального помічника**

Блок-схема програмного застосунку інтелектуального помічника показана на рис. 2, вона є основою розробки та надає візуальне представлення структури та логіки програми.

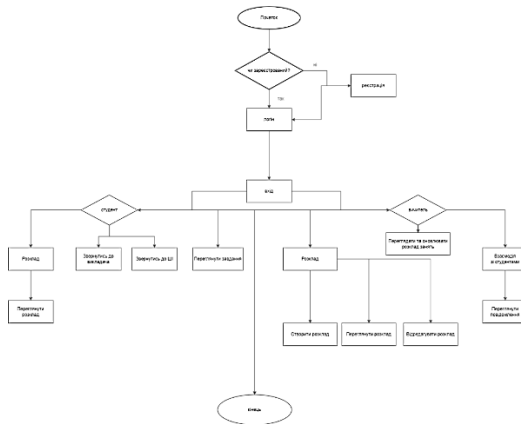

**Рис. 3. Блок-схема програмного застосунку інтелектуального помічника**

Розроблений застосунок інтелектуального помічника працює за наступним сценарієм:

1. Реєстрація/Вхід

2. Головне меню

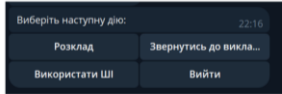

3. Використання штучного інтелекту

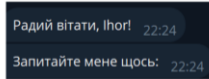

4. Ведення розкладу

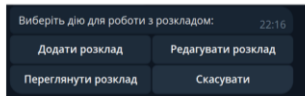

Розробка інтелектуального помічника, котрий включає в себе необхідні для навчання можливості із залученням штучного інтелекту, дозволяє значно спростити процес отримання інформації для здобувачів вищої освіти. Використання мови програмування Python дозволило реалізувати необхідний функціонал для створення інтелектуального помічника на базі штучного інтелекту.

### Література:

1. Баранов О.А. Трансформація: соціальна & цифрова & правова : монографія. Т. 1. Порятуюнок цивілізації: економіка. Одеса: Видавничий дім «Гельветика», 2022. 272 с.
2. Спірін О.М. Деякі проблеми вивчення основ штучного інтелекту в курсі інформатики. *Нові технології навчання*. К.: ІЗМН, 1997. Вип. 21. С. 47–54.
3. Google Книги. URL: Building Telegram Bots: Develop Bots in 12 Programming Languages using the ... – Nicolas Modrzyk – Google книги
4. Buildmedia. URL: python-telegram-bot Documentation (readthedocs.org)

## **МІСЦЕ І РОЛЬ ІНФОРМАЦІЙНОЇ ПОЛІТИКИ В УПРАВЛІННІ ПІДПРИЄМСТВОМ**

***Старков В. І.***

*аспірант за спеціальністю 061 – Журналістика  
Дніпровський національний університет імені Олеся Гончара  
м. Дніпро, Україна*

Інформаційна політика є невід’ємною складовою управління на підприємстві, а також важливою складовою у сучасних умовах ведення бізнесу. Її місце та роль в управлінні підприємством можна розглядати з кількох аспектів. Інформаційна політика визначає стратегію збору, обробки та розповсюдження інформації в організації роботи підприємства. Важливу роль відіграють наступні чинники: які дані та інформація є головними для прийняття управлінських рішень, які процеси з їх збору та аналізу слід впроваджувати та як забезпечити безпеку даної інформації. Інформаційна політика регулює доступ до інформації в організації, визначаючи правила та процедури щодо доступу до конфіденційних даних, у тому числі розподіл прав доступу між працівниками та контроль за їхнім використанням. Такий підхід допомагає запобігти витокам інформації та забезпечує конфіденційність даних. Інформаційна політика сприяє взаємодії та обміну інформацією всередині підприємства та зовнішніми стейкхолдерами, такими як клієнти, постачальники та партнери [1, с. 64].

Інформаційна політика в управлінні підприємством відіграє основну роль у забезпеченні ефективного функціонування та розвитку організації. Вона допомагає забезпечити доступність та цілісність інформації, зменшує ризики та сприяє взаємодії всередині та поза підприємством. Таким чином, правильно розроблена інформаційна політика стає важливою частиною стратегічного управління організацією [2, с. 52].

Для розуміння того, як інформаційна політика впливає на діяльність підприємства, необхідно дослідити думки вчених, які є підґрунтям для формування та розвитку кращих підходів щодо управління інформацією на підприємстві та підвищення його продуктивності й конкурентоспроможності.

Дослідники Гудзь О. Є. та Маковій В. В. визначають, що «інформаційна політика підприємства має формуватися відповідно до вимог законодавства України й статуту підприємства як внутрішня

програма, що окреслює основні принципи комунікації та формування інформаційного простору підприємства та забезпечує необхідну конфіденційність, безпеку й підвищення іміджу підприємства» [1, с. 67].

У сучасному світі, де інформація швидко змінюється, інформаційна політика повинна бути адаптивною та гнучкою для ефективного вирішення різноманітних завдань. Інформаційна політика застосовується у різних галузях, таких як урядове управління, бізнес, освіта, медицина, і вона може мати специфічні параметри та вимоги в кожному випадку. Різні суб'єкти можуть розвивати індивідуалізовані стратегії інформаційної політики, залежно від потреб і цілей. Інформаційна політика повинна постійно оновлюватися та пристосовуватися до змін в інформаційному середовищі. Ефективна інформаційна політика дозволяє суб'єктам швидко реагувати на непередбачені події і кризи [3, с. 265].

Почепцов Г. Г. зазначає, що «інформаційна політика займається організацією процесів появи, розповсюдження і зберігання інформації у соціальних системах» [1, с. 60]. З розвитком цифрових технологій інформаційна політика стає основною для впровадження нових методів збору, обробки і використання інформації у соціальних системах.

Сучасні організації активно впроваджують цифрові технології, такі як хмарні обчислення, штучний інтелект, необхідні для збору, аналізу та використання інформації. З розвитком інтернаціональних бізнесів і спільностей важливим стає питання ведення інформаційної політики, яка враховує міжнародні аспекти та вимоги. Зміни в законодавстві про захист даних (як GDPR в Європі) вимагають оновлення підходів до обробки та збереження інформації [3, с. 269].

Фундаментально-теоретичний підхід спрямований на розробку теоретичних основ та принципів інформаційної політики, дослідження сутності інформації, її взаємодії у підприємницькій діяльності. Теоретико-прикладний підхід досліджує практичне застосування інформаційної політики в різних сферах, у тому числі урядовому управлінні, підприємництві, освіті та масовій комунікації, допомагаючи розробляти методи та інструменти для вирішення конкретних завдань. Проблемно-прикладний підхід акцентує увагу на вирішенні конкретних проблем і завдань, пов'язаних з інформаційною політикою. У даному випадку враховується контекст і конкретні вимоги організацій чи держави для оптимального використання інформації [5, с. 189].

Інформаційна політика підприємства взаємопов'язана з інформаційною політикою держави. Підприємства та держава тісно взаємодіють у сферах законодавства, обміну інформацією, у питаннях торговельних обмежень і багатьох інших аспектах. Інформаційна політика підприємства – це системний підхід до управління інформацією

на підприємстві, який визначає стратегічні цілі, завдання та правила обробки, зберігання і передачі інформації. У сучасному світі інформація визнається однією з основних складових успішного управління підприємством. Цей факт вимагає належної уваги та наукового аналізу, оскільки інформація визначає не лише ефективність, але й конкурентоспроможність сучасного бізнесу. Інформація є основним ресурсом, що впливає на всі аспекти діяльності підприємства, від стратегічного планування до операційного управління. Ефективне використання інформації допомагає підприємству досягти конкурентної переваги, підвищити продуктивність та забезпечити стійкий розвиток в умовах постійних змін на ринку [5, с. 201].

Сучасні засоби комунікації, такі як смартфони, ноутбуки і комп'ютери, дозволяють нам не лише отримувати інформацію зі змісту зовнішнього світу, але й взаємодіяти з нею у режимі реального часу. Ми обмінюємося текстовими повідомленнями, голосовими дзвінками, відеоконференціями та іншими формами цифрової комунікації. Завдяки розвитку технологій, великі обсяги даних генеруються щоденно [4, с. 85].

Інформація завжди має споживача, і важливо враховувати, як цей споживач сприймає інформацію та як вона впливає на його рішення та дії. Сучасні технології, такі як Інтернет, мобільні додатки та штучний інтелект, змінюють способи передачі, обробки та доступу до інформації. Необхідно враховувати не лише наявність інформації, але і її якість, доступність та здатність до використання. Такий підхід допомагає визначити, наскільки інформація корисна та ефективна [4, с. 84].

Якісне управління підприємством базується на постійному обміні інформацією і використанні сучасних інструментів та технологій для забезпечення ефективного прийняття рішень і досягнення стратегічних цілей [4, с. 86].

Успішне управління сучасним підприємством вимагає ефективної стратегії, яка базується на інформаційних ресурсах та дозволяє адаптуватися до змін у динамічному бізнес-середовищі.

Інформаційна політика управління підприємством є надзвичайно важливою і визначається як система стратегічних підходів і дій, спрямованих на забезпечення належного використання інформаційних ресурсів та оптимізацію процесів обробки інформації. Метою інформаційної політики є створення системи, що дозволяє підприємству досягти стратегічних цілей та стати конкурентоспроможним на ринку. Інформаційна політика допомагає в аналізі ринку та оцінці можливих ризиків, координує процес управління підприємством, сприяє у прийнятті обґрунтованих рішень на основі доступної інформації.

### Література:

1. Балабанова Л. В., Холод В. В., Балабанова І. В. Маркетинг підприємства: навч. посіб. Київ: Центр учбової літератури, 2012. 612 с.
2. Гудзь О. Є., Маковій В.В. Завдання та етапи формування інформаційної політики підприємств. *III International Scientific Conference Integration of Business Structures: Strategies and Technologies: Conference Proceedings, February 22th, 2019*. Tbilisi, Georgia: Baltija Publishing. С. 52–54.
3. Каут О.В., Шпортько А.Ю., Бігун О.О. Управління інформаційним забезпеченням діяльності підприємства. *Економіка та управління підприємствами*. 2019. Вип. 37. С. 259–264.
4. Кириченко С. О., Цвях П. В. Проблеми формування комунікацій на підприємстві. *Агросвіт*. 2020. № 12. С. 79-86. DOI: 10.32702/2306-6792.2020.12.79
5. Куцик П. О. Концепція уніфікованої системи обліку і звітності в корпоративному управлінні : монографія. Львів: Видавництво Львівського торговельно-економічного університету. 2017. 408 с.

DOI <https://doi.org/10.36059/978-966-397-357-9-129>

## СПЕЦИФІКА ВИКОРИСТАННЯ КОМПІЛЯТИВНИХ ВЕБ-КВЕСТІВ У РОЗВИТКУ ІНШОМОВНОГО МОНОЛОГІЧНОГО МОВЛЕННЯ УЧНІВ

**Степаненко О. В.**

*вчитель англійської мови,*

*спеціаліст вищої категорії, викладач-методист*

*Лицей № 30*

*м. Житомир, Україна*

Сучасність ставить все більш високі вимоги до навчання практичному професійному володінню іноземною мовою. Обсяги інформації ростуть і часто способи її передачі, зберігання й обробки є неефективними. Використання інформаційних технологій розкриває величезні можливості комп'ютера як засобу навчання. Комп'ютерні технології мають багато переваг перед традиційними засобами навчання.

Основною метою іноземної підготовки є формування та розвиток комунікативної культури, навчання практичного оволодіння іноземною мовою. Завдання вчителя полягає в тому, щоб створити кожному учню



умови для практичного оволодіння мовою, вибрати такі методи навчання, які дозволили б кожному проявити свою активність і творчість.

Одним із найперспективніших методів і засобів навчання іноземних мов вважається веб-квест. Цю технологію було започатковане Б. Доджем в 1995 році у США, в університеті Сан Дієго за участю Т. Марча та інших фахівців з освітніх технологій. Веб-квест визначають як дослідницьку діяльність, для здійснення якої учні використовують інформацію з Інтернету. Ця технологія дозволяє працювати в групах (від трьох до п'яти учнів), розвиває їх критичне мислення, лідерські якості та ініціативність, підвищує не тільки мотивацію до процесу здобування знань, а й відповідальність за результати діяльності та їх презентацію.

Залежно від різновиду веб-квести використовуються у навчанні іноземної мови з різними цілями. Загалом вони бувають: переказові, компілятивні, загадкові (детективні), журналістські, планувальні, креативні, спрямовані на досягнення консенсусу, переконуючі, спрямовані на самопізнання, аналітичні, спрямовані на вироблення оцінки, науково-дослідницькі.

Компілятивні веб-квести передбачають, що їх виконавці повинні створити певний творчий інформаційний продукт на основі декількох інших.

Розглянемо можливий зміст компілятивного веб-квесту, призначеного для навчання англомовного монологу учнів за індуктивним підходом на прикладі теми «London». В ході його виконання передбачено, що текст монологу спочатку формулюється учнями в письмому мовленні, а потім представляється усно. Тому метою навчання є в даному випадку підготовлене усне мовлення. Всі завдання умовно поділяються на 3 *етапи*:

*1 етап.* Учні читають текст про Лондон і відповідають на запитання до нього. Функцією даного етапу є ознайомлення з соціокультурною інформацією на лексико-граматичному та смисловому рівнях. Учням пропонуються невербальні опори (зображення визначних місць), до яких вони мають підібрати речення з тексту. Учитель може задавати запитання до ілюстрацій, просити учнів порівнювати їх, результатом чого є створення простих речень за темою. На даному етапі учні також можуть виконувати підстановчі чи трансформаційні вправи на розвиток лексичної, граматичної та соціокультурної компетентностей. Робота проходить в онлайн-конференції.

*2 етап.* Учні працюють за варіантами над створенням тексту екскурсії Лондоном. Для цього кожен із них читає невеликий додатковий текст в Інтернеті (чи дивиться відео з субтитрами), присвячені одному визначному місцю в Лондоні. Далі, відповідаючи на серію запитань чи за запропонованим планом, учні складають короткі розповіді. Перелік

визначних місць може бути досить широкий, оскільки це підвищує інформативність веб-квесту. Даний етап може проходити самостійно чи онлайн. Якщо учні склали розповіді вдома, то у класі учитель перевіряє їх та коректно пропонує шляхи покращення. Якщо вони працювали в конференції, то робота над складанням розповідей може проходити в малих групах.

*3 етап.* Роботу на даному етапі можна організувати як індивідуальну чи групову діяльність. В першому випадку, учні діляться складеними розповідями у віртуальному електронному класі, в групі в соціальній мережі чи іншим шляхом. Кожен учень має крім своєї вибрати та переказати певну кількість розповідей (3–5), демонструючи на екрані відповідні ілюстрації чи презентацію. А в другому – учні працюють як група «екскурсоводів», кожен з яких розповідає лише про одне визначне місце, показане на екрані. Оцінювання результатів проводиться відповідно до попередньо висунутих критеріїв. До таких може належати: мовна правильність висловлювань, кількість речень, повнота інформації, відповідність наданим зразкам тощо.

Отже, можна зробити висновок про доцільність інтеграції компілятивних веб-квестів у вивчення іноземних мов. Це сприяє розвитку у учнів інформаційно-комунікаційної компетентності, допомагає розвивати в них критично мислити, творчо використовувати іноземну мову, знаходити способи вирішення проблемних ситуацій. Крім того при використанні веб-квестів підвищується мотивація учнів до вивчення мови, оскільки використовуються не лише інноваційні технології навчання, але й аутентичні матеріали.

### **Література:**

1. Гуревич Р. С., Кадемія М. Ю. Інформаційно-телекомунікаційні технології в навчальному процесі та наукових дослідженнях: навч. посіб. для студентів педагогічних ВНЗ і слухачів інститутів післядипломної педагогічної освіти. Вінниця: ООО «Планер», 2005.

2. Гуревич Р. С. Інформаційні технології навчання: інтегрований підхід. Львів : Вид-во «СПОЛОМ», 2011.

3. Кадемія М. Ю., Шахіна І. Ю. Інформаційно-комунікаційні технології в навчальному процесі: Навчальний посібник. Вінниця : ТОВ «Планер», 2011.

4. Кадемія М. Ю. Підготовка майбутніх вчителів до використання ІКТ: навчально-методичний посібник. Вінниця, 2009.

## РОЗРОБКА ІГРОВОГО ANDROID-ДОДАТКУ

**Терентьєв О. О.**

*здобувач вищої освіти другого (магістерського) рівня  
за спеціальністю 121 – Інженерія програмного забезпечення*

*Міжнародний гуманітарний університет*

*Науковий керівник: Стрелковська І. В.*

*доктор технічних наук, професор,*

*декан факультету кібербезпеки, програмної інженерії*

*та комп'ютерних наук*

*Міжнародний гуманітарний університет*

*м. Одеса, Україна*

У сучасному світі ігри займають важливе місце в житті людей, надаючи їм можливість відпочивати та розважатися [1, 2]. Мета роботи – розробка ігрового Android-додатку, а саме нової гри у жанрі платформер під назвою «Adventus».

Для розробки додатку обрано популярний гейм-двигжок Unity [3], що дозволяє створювати універсальні ігрові додатки для різних операційних систем. Мова програмування C# та використання середовища розробки Visual Studio забезпечують ефективний розвиток ігрового додатку [3, 4].

Під час аналізу сучасних відеоігор було виявлено, що платформер – це один з найперспективніших жанрів ігор. Це один з жанрів, які люблять гравці, та які видають найвідоміші студії-розробники відеоігор. Гра в жанрі платформер може включати в собі велику кількість інших жанрів. Наприклад, ми можемо розглянути такі піджанри, як платформер-шутер, платформер-пригоди, платформер-стратегію та навіть рольову гру-платформер. На основі аналізу предметної області мобільних відеоігор було розроблено скрипти та сцени на ігровому двигуні «Unity». Було запропоновано і обґрунтовано створення мобільної відеогри у жанрі «Платформер». В розробленій грі приділено багато уваги дизайну головного екрану. Ігрове поле розроблено відповідно до концепції гри, створюючи приємну та привабливу атмосферу. Звукові ефекти та музичний супровід додають грі додатковий емоційний колір. Впровадження різноманітних поліпшень та можливостей для розвитку персональних навичок гравця додає стратегічного компонента до геймплею. Гравець може активно впливати на свій прогрес, обираючи, як покращити свої навички та

оптимізувати власний шлях до успіху. Це робить гру динамічною та захоплюючою, стимулюючи гравця до постійного вдосконалення.

В роботі розроблено ігровий Android-додаток та проведено тестування програмного забезпечення, яке спрямоване на перевірку відповідності між реальною та очікуваною поведінкою програми. Цей процес здійснювався шляхом виконання кінцевого набору тестів, який обрано систематично. Тестування виступає як одна з ключових технік контролю якості програмного продукту і охоплює всі етапи від планування робіт до проектування тестів, виконання тестування та аналізу отриманих результатів. Цей підхід дозволяє ефективно визначити рівень якості програмного продукту та виявити можливі дефекти чи неполадки в його функціоналі. Тестування є необхідним етапом у процесі розробки, щоб забезпечити надійність, стабільність та відповідність програмного забезпечення вимогам та очікуванням користувачів.

Економічний аспект розробки ігрового Android-додатку є ключовим фактором успіху проекту [5]. Результати роботи, представлені в даній грі, можуть бути впроваджені в будь-який магазин додатків на платформі «Android», принісши певні економічні вигоди розробникам. Потенційні шляхи монетизації гри включають в себе:

- Продаж додаткового контенту: Гравці можуть придбати різноманітні поліпшення, апгрейди та інші елементи, що допоможуть їм в процесі гри.

- Реклама: Впровадження рекламних елементів у гру або пропозиції перегляду реклами за додаткові бонуси може приносити прибуток.

- Мікротранзакції: Забезпечення можливості гравцям придбати внутрішню валюту або інші предмети за реальні гроші.

- Платні версії або підписки: Запропонування преміум-версії гри з додатковими можливостями або введення системи підписок.

Впровадження таких економічних стратегій може сприяти комерційному успіху додатку і забезпечити повернення інвестицій у розробку, а також генерацію прибутку для подальшого розвитку та підтримки гри.

Висновки:

1. Проведено аналіз існуючих ігрових Android-додатків.

2. Розроблено нову гру в жанрі платформер під назвою «Adventus». Створено групу скриптів, сцени та зручний користувацький інтерфейс.

3. Обрані інструменти розробки – Unity та Visual Studio, які мають деякі переваги, що забезпечують швидку та ефективну розробку Android-додатку з ігровим акцентом.

4. Практичне значення роботи складається в тому, що результати розробки може бути завантажено в магазин додатків для подальшого встановлення на різні мобільні пристрої з операційною системою Android.

5. Сучасні технології надають можливості для розвитку і подальшого вдосконалення розробленого ігрового Android-додатку, що говорить про актуальність та перспективність даної роботи.

### Література:

1. Шевченко С. В. Гра як інструмент формування сприятливого соціально-психологічного клімату та джерело розвитку усіх учасників освітнього процесу. *VIII Всеукраїнська науково-практична конференція студентів, аспірантів та молодих учених «Гуманітарний і інноваційний ракурс професійної майстерності: Пошуки молодих вчених»*: матеріали конф., 18 листопада 2022 р.: тези доп. Одеса: МГУ, 2022. С. 357–361. DOI <https://doi.org/10.36059/978-966-397-266-4/105>

2. Завербний А.С., Хома Т.В., Роль цифровізації, фінтеху, IT-інструментів у гармонійному розвитку економіки України. *Сучасні тенденції розвитку фінансових та інноваційно-інвестиційних процесів в Україні*. Матеріали VI Міжнародної науково-практичної конференції 2–3 березня 2023 року: збірник наукових праць. Вінниця: ВНТУ, 2023. С. 359–362.

3. Сайт з інформацією про створення гри Unity з допомогою Visual Studio. URL: <https://visualstudio.microsoft.com/ru/vs/unity-tools/>

4. How to Download and Install Visual Studio for C#. URL: <https://www.guru99.com/download-install-visual-studio.html>

5. Гречко А. В., Захаров Н. В., Фалько М. О. Аналіз динаміки розвитку ринку відеоігор, джерел його фінансування та особливостей монетизації продукції в даній сфері. Ефективна економіка. 2021. № 5. URL: <http://www.economy.nayka.com.ua/?op=1&z=8871> DOI: 10.32702/2307-2105-2021.5.2

## НОТАТКИ

## НОТАТКИ

МАТЕРІАЛИ  
ІХ ВСЕУКРАЇНСЬКОЇ НАУКОВО-ПРАКТИЧНОЇ  
КОНФЕРЕНЦІЇ СТУДЕНТІВ, АСПІРАНТІВ  
ТА МОЛОДИХ УЧЕНИХ

«ГУМАНІТАРНИЙ І ІННОВАЦІЙНИЙ РАКУРС  
ПРОФЕСІЙНОЇ МАЙСТЕРНОСТІ:  
ПОШУКИ МОЛОДИХ ВЧЕНИХ»

*м. Одеса, 15 грудня 2023 року*

---

Підписано до друку 20.12.2023. Формат 60×84/16.  
Папір офсетний. Гарнітура Times New Roman. Цифровий друк.  
Умовно-друк. арк. 26,04. Тираж 100. Замовлення № 0224-008.  
Ціна договірна. Віддруковано з готового оригінал-макета.

Українсько-польське наукове видавництво «Liha-Pres»  
79000, м. Львів, вул. Технічна, 1  
87-100, м. Торунь, вул. Лубіцка, 44  
Телефон: +38 (050) 658 08 23  
E-mail: editor@liha-pres.eu  
Свідоцтво суб'єкта видавничої справи  
ДК № 6423 від 04.10.2018 р.